

Александр АСТРОГОР
Николай ЮМАНОВ

ФОРМУЛА ДУШИ

Новейшая космическая психология

Александр Астрогор
Николай Юманов

ФОРМУЛА ДУШИ

НОВЕЙШАЯ
КОСМИЧЕСКАЯ
ПСИХОЛОГИЯ

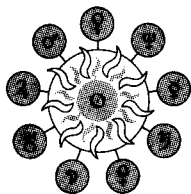

ШКОЛА
РУССКОЙ АСТРОЛОГИИ
«ВОЛХВЫ»

МЕЖДУНАРОДНЫЙ
НАУЧНО-ИССЛЕДОВАТЕЛЬСКИЙ ЦЕНТР
ПРИКЛАДНОЙ АКМЕОЛОГИИ
И МЕТАИНФОРМАЦИИ

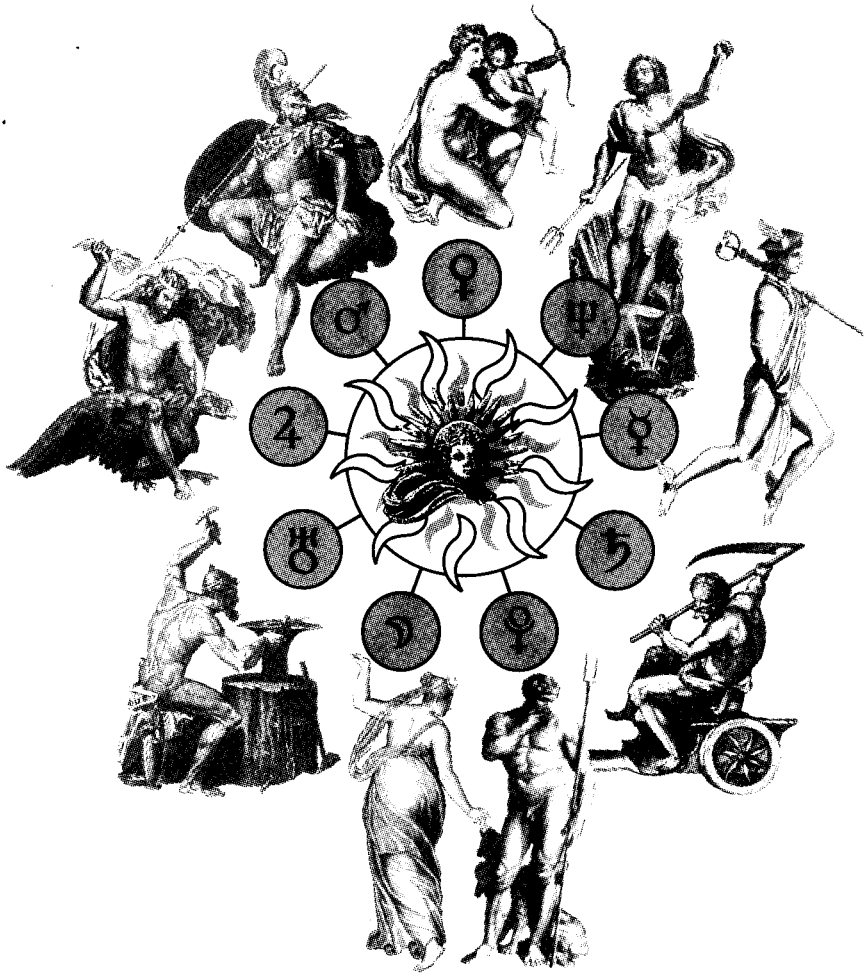

**Александр Астрогор
Николай Юманов**

ФОРМУЛА ДУШИ

**НОВЕЙШАЯ
КОСМИЧЕСКАЯ
ПСИХОЛОГИЯ
УЧЕБНОЕ ПОСОБИЕ**



**МОСКВА
2009**

ББК 3.3.3.

А 91

Оформление
Филипп Карбышев

А 91 Астрогор А. А., Юманов Н. А.

ФОРМУЛА ДУШИ. Новейшая космическая психология.

Учебное пособие. — М.: Человек, 2009. — 504 е., илл.

ISBN 978-5-903508-53-2

Вы хотите узнать, какая у вас душа, из чего она состоит? Что объединяет и разъединяет людей, в чем индивидуальность каждого человека, как и чему учить ребенка, как мы выбираем свою профессию? Обо всем этом и многом другом расскажет этот учебник. Он станет незаменимым справочником человеческих душ. Вы узнаете о физической, психической и энергетической сущности любого человека, о закодированных болезнях в его организме. А отсюда будут понятны его мысли, чувства, поступки и желания.

Книга рассчитана на астрологов, психологов, врачей, учителей, педагогов, народных целителей и всех тех, кто занимается человековедением. Влюбленным в профессию посвящается.

ББК 3. 3. 3.

ISBN 978-5-903-50853-2

© Астрогор А. А., Юманов Н. А., 2009

© Издательство «Человек»,
оформление, издание, 2009

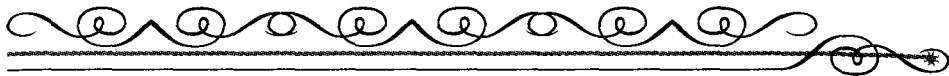

ПРЕДИСЛОВИЕ
А. А. АСТРОГОРА

НА СПИРАЛИ ВРЕМЕНИ



Когда-то в молодости я был режиссёром детского театра кукол-марионеток. Он находился в подвале жилого дома в Москве, близ метро Варшавская, а на первом этаже этого дома был детский сад. Свой театр, в котором актёрами были дети-школьники, я назвал «Каморка Папы Карло». Мы сами изготавливали кукол и декорации, и я учил детей управлять куклами по заранее написанному сценарию, учил понимать сквозное действие спектакля или эстрадного номера, видеть цель и чувствовать своего героя, которым он управляет на ниточках.

Я любил эту работу, был полностью поглощён ею, и постепенно у меня начала зарождаться идея о том, что все люди, вся жизнь наша в руках кого-то, а имя ему – Бог. Это Он пишет сценарий жизни каждому человеку, это Он управляет нами, чтобы мы не сбивались с Пути. Но Он ждёт от нас только одного – духовного совершенства. При этом ему неважно, какое образование мы имеем, сколько зарабатываем, какая у нас должность или звание – это наш выбор. Богу нужны наши чистые и светлые души. Ради этой великой Задачи и Цели Он и вырашивает на Земле миллиарды душ, чтобы расселять их во Вселенной и Галактиках. А каждая чистая душа будет приносить в другие миры свет и тепло, знания, любовь и радость, накопленные и собранные на этой Земле.

Но когда человек ошибается или заблуждается на дорогах и целях жизни, ниточки, протянутые на небеса, дёргаются, а человек ломает руку или ногу, заболевает, чтобы полежать и подумать: а правильно ли я живу, то ли я ищу в жизни, того ли добиваюсь? Это как в кукольном театре: сломалась кукла, она уже не играет в спектакле, а ждёт ремонта, чтобы вновь ожить для своей единственной роли.

Так на спирали времени, найдя в каморке Папы Карло золотой ключик, отпирающий дверь в другую реальность бытия, я стал астрологом и начал выводить линию жизни для конкретного живого человека, ставить перед ним задачи и цели, учитывая сквозное действие в спектакле под названием – Жизнь. Та же работа, но живые герои и другое понимание действительности, как на другом витке развития.

Так я стал Астрогором, где «астро» в переводе с греческого означает «звезда», а «гор» – «говорящий, вещающий». Вот и получилось: Астрогор – человек, говорящий языком звёзд. Астрогор Александр Александрович – так записано в моём гражданском паспорте. А Сан Саныч в переводе с английского означает – сын Солнца. Это подобно тому, как назвал себя греческий философ Пифагор, где «Пифа» – богиня мудрости, а «гор» – «говорящий, вещающий». Пифагор – человек, говорящий мудростью.

Любое развитие происходит по законам эволюции, идея которой заложена в спирали. Сначала образуется точка, которая начинает своё вращение, она раскручивается по спирали, доведя развитие до определённого ей совершенства, а затем начинает сворачиваться, переходя в инволюцию. Вся живая природа подчиняется этому вселенскому закону. Но есть один механизм эволюционного развития на этой спирали, которым может управлять только человек, наделённый сознательной волей. И это развитие заключается в физическом, интеллектуальном и духовном совершенстве. И при этом любое понятие, желание, чувства и мысль имеют свои уровни развития. Можно всю жизнь думать о чистоте квартиры, но забывать о внутренней чистоте своих чувств, мыслей, поступков и слов. Можно любить вкусно поесть, красиво одеваться, но не любить поэзию, музыку или живопись. Можно всю жизнь читать книги, декларировать их содержание и смысл, но не жить этими идеями, развивая интерес к знаниям. Таким образом, эволюция человека происходит только при развитии его внутренних качеств, только на уровне интереса, увлечённости и действия в этом направлении происходит качественное изменение в эволюционном развитии. При этом нужно помнить, что эволюция человека не затрагивает материальный физический мир, который чаще и в большей степени ведёт к деградации личности. Только НАДсущностные качества душевного, духовного и интеллектуального уровня способствуют эволюционному совершенству. Например, приобрёл человек какую-то специальность и трудится по ней всю жизнь, при этом он не удосуживается интересоваться другими сторонами жизни, где ум, талант, развитие в себе каких-то способностей не находят места в его повседневной жизни. Такие люди ведут стадный образ жизни, быстро стареют, часто болеют, они заложники массовых эпидемий и чаще попадают в природные и техногенные катастрофы. Поэтому я научился задавать людям всего три вопро-

тальное о его жизни, проблемах и болезнях рассказываю сам, анализируя его формулу души.

Когда завод или фабрика выпускают какую-то продукцию, то к ней всегда прилагается паспорт и инструкция по применению. Но когда рождается человек, то он получает только свидетельство о том, что у таких-то родителей, такого-то числа он появился на свет, время его рождения не указывается. Человек автоматически получает фамилию и отчество, как родовую печать, а имя ему придумывают. Но вот беда, инструкцию о том, как растить, воспитывать, чему учить конкретно этого ребёнка, никто не даёт. Так методом проб и ошибок, «методом тыка» родителей, учителей, да и самого себя, человек проживает всю жизнь.

Но не всё так плохо, ибо ходят по земле астрологи, волхвы и пророки, которым из «Небесной канцелярии» выдают свитки судьбы – гороскоп и формулу души на всякого, кто обратится к ним за помощью или советом. (Подробно о свитках и «Небесной канцелярии» изложено в главе «Толкование планет»). Однако хорошенько запомните, что вы лично должны поговорить с астрологом, чтобы он смог задать вам какие-то вопросы, ибо через них полнее раскроется ваш образ, а астролог сверит его с предназначениями Небес. Он растолкует вам программу жизни – эту Космическую Грамоту и качество, с которым вы должны пройти по ней. Люди почти постоянно задают вопрос о том, сколько лет они проживут, но мы отвечаем им, что важнее понимать, как ты живёшь.

Не заказывайте свои гороскопы по почте в распечатанном электронном виде, ибо там вы увидите сплошные противоречия и, в конечном итоге ничего не поймёте, кроме того, что зря потратили деньги. Без общения с астрологом вы получите только трактовку, которая всегда туманна, расплывчата и непонятна.

Этот учебник выдержал уже четвёртое переиздание, выходя десятитысячными тиражами. Столько астрологов в нашей стране нет, но он востребован людьми разных специальностей, стремящихся открыть себя и помочь другим людям познать свою душу. Секрет успеха в том, что, зная всего десять планет, имена которых у всех на слуху, можно проникать в такие глубины человеческой психики и его желаний, что никакая другая наука с этим сравниться не может.

Многолетняя практика преподавания показала, что научиться выводить, строить и толковать формулу души может любой человек, с любым образованием и в любом возрасте. От соприкосновения с формулой у человека, которому её рассказывают, расширяется сознание, приходит осознание, а за этим всегда, как правило, следует преобразование жизни в лучшую сторону. А человек, который занимается толкованием формулы души, становится тонким психологом, не задающим пустых вопросов и не проводящим глупых тестов. Для него есть один тест – это формула души, а этого вполне достаточно, чтобы осветить все стороны человеческой жизни, всю глубину его души и всю широту

возможной реализации. При этом он сам всё время пребывает в восхищённом состоянии, а это состояние излечивает его болезни и останавливает старость.

Своими консультациями мы стремимся качественно повлиять на жизнь человека, приведя его к самому себе, учим его быть здесь и сейчас; объясняем ему, что душевное и духовное превыше телесного, эгоистического.

Самыми благодарными учениками, познавшими тайны формулы души, оказались психологи, потом народные целители, врачи и учителя. Особенный интерес к формуле проявили руководители фирм, все те, кто организовал своё дело, ибо им очень важно, чтобы от каждого человека в его команде можно было получить наилучший результат в деле. Они поняли, что ушло время, когда «методом тыка» нарабатывался опыт в подборе кадров и организации дела.

Таким образом, формула души стала прогрессивным методом и инструментом в познании самого сокровенного в человеке — его души. Вот почему она притягивает к себе всё больше и больше людей, желающих не только облагородить жизнь и людей, но и самим быть востребованными людьми, обществом, при любой власти, в любых социальных условиях.

Для развития сознания и познания себя предназначен этот учебник. Именно этого не хватает каждому человеку, чтобы жизнь его наполнилась смыслом. Чтобы жил он не в замкнутом кругу причин и следствий, но чтобы раскрывал в себе все возможности и способности, начертанные Космосом, и совершенствовал свою душу, как того хочет Бог.

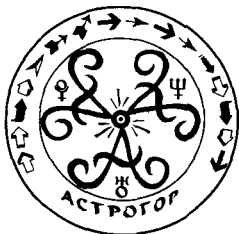

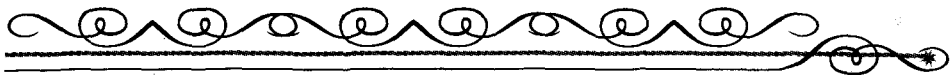

ПРЕДИСЛОВИЕ
Н. А. ЮМАНОВА

НОВЫЙ ШАГ К ПСИХОЛОГИИ БУДУЩЕГО



Как учёному, мне тяжело осознавать, что наука провела невидимую грань, разделив некогда целостное знание об окружающем мире на знания, полученные и апробированные в науке, и так называемые ненаучные знания. Сегодня этими древними знаниями занимаются учёные на свой страх и риск, проводя исследования в области астрологии, парапсихологии, биолокации, телепортации и т. п. Они исследуют тайные и невидимые взаимодействия энергий, биологических систем, целительство, неопознанные летающие объекты. И совершенно очевидно, что нужно было найти такое универсальное понятие, которое бы смогло объединить все эти знания. И такое слово создали, придумали: ЭНИОЛОГИЯ – («энио» – энерго-информационный обмен) – это наука, которая занимается изучением энерго-информационных обменов. Она рассматривает окружающее как единую систему. По уровню осмысления процессов, происходящих в макро- и микрокосме, она намного обошла традиционные научные дисциплины, дав ответы на множество вопросов, ставших для них камнем преткновения. Эниология – это практически единственная наука, которая смогла «увязать» всё происходящее в единое целое в многомерном Мироздании. Это стало возможным благодаря выходу за рамки обычных «трёхмерных» воззрений. Именно поэтому многие современные психологи включили эти исследования в область своих интересов.

Общеизвестно, что основоположником современной научной психологии принято считать выдающегося ученого и мыслителя Аристотеля. Ему удалось систематизировать бесценные знания древнейших культур в области человековедения. К сожалению, многие основные положения его теоретического наследия были преданы забвению и утратили свою практическую значимость.

К примеру, само смысловое содержание слова «психология» предполагает его толкование как «наука о душе». И одним из основных трудов Аристотеля является трактат «О душе». Тем не менее в современных фундаментальных учебниках и образовательных первоисточниках по психологии сколько-либо конкретно категория души не рассматривается. Хотя надо отдать должное — и не отрицается.

В процессе исторического развития психологической науки она претерпела значительные изменения относительно первоначальных постулатов его основ. Это связано с непониманием друг друга и противостоянием, часто взаимно непримиримым, представителей различных религиозных конфессий, отдельных ветвей и школ науки и эзотерических сообществ.

Огромный вклад в революционное преобразование понимания психологии человека внес выдающийся ученый, хирург и религиозный деятель прошлого века Святитель Лука (Войно-Ясенецкий). Развивая религиозные учения Святых отцов Православной церкви, опираясь на научные теории и концепции из области человекознания, демонстрируя филигранное мастерство, он создал стройную пирамиду теории единства духа, души и тела человека. В своей работе «Дух, душа и тело» Святитель Лука неопровержимо доказывает необходимость системного подхода при изучении личности человека, который предполагает необходимость учета и таких категорий, как дух, душа и тело. В противном случае, когда данные категории упускаются из поля зрения, результаты исследований и основанные на них умозаключения психолога, как правило, являются недостоверными и некорректными.

Анализируя труды иеромонаха Серафима Роуза, ученых Тейяра де Шардена, Р. Моуди, выдающихся психологов К. Г. Юнга, А. Маслоу и других исследователей в области человекознания, я все больше утверждался во мнении о незавершенности критериальной базы психологии.

Мои первые шаги становления как профессионального психолога начались под руководством выдающихся ученых академиков Т. Т. Джемгарова, В. Л. Марищука, В. А. Плахтиенко, А. А. Сидорова и других столпов ленинградской школы спортивной и инженерной психологии в 1973 году. Начинались они с лабораторных и полевых исследований профпригодности и прогнозирования успешности деятельности абитуриентов и спортсменов высшей квалификации. Дальнейшая научная и исследовательская работа была связана с психологическими исследованиями проблемы надежности профессиональной деятельности военных специалистов и спортсменов сборных команд Вооруженных Сил и СССР.

В 1984 году, после окончания очной аспирантуры, в Учебном Совете ГДО-ИФК имени П. Ф. Лесгафта я успешно защитил диссертацию по проблеме научного обоснования критериев оценки профессионально-психологической надежности военных специалистов.

В последующем реализация этих знаний и опыт совместной работы с моими наставниками позитивно отразились на процессе моего становления как практикующего психолога-консультанта и тренера.

Профессиональная деятельность психолога была связана не только с консультациями спортсменов. Колоссальный опыт был приобретен в ходе работы в Центре подготовки космонавтов имени Ю. А. Гагарина с космонавтами, летчиками-испытателями ЛИИ имени М. М. Громова, в сопровождении бизнес-процессов и кадрового менеджмента в крупных коммерческих холдингах.

Ведущая роль в принятии кардинальных решений отводилась в процессе психологического обеспечения выборных кампаний на выборах Президента РФ 1996 г., депутатов Государственной Думы ФС РФ, Губернатора Московской области, городских и муниципальных выборах, в которых мне пришлось участвовать в разное время в качестве начальника штаба и председателя территориальной избирательной комиссии.

Почти ежедневно приходится проводить психологические консультации индивидуально с клиентами по вопросам профориентации детей и подростков, супружеской и профессиональной совместимости, оздоровительной физической культуры, смены профессии и т. д.

Несмотря на достаточно солидный практический опыт, вся моя деятельность всегда была связана с научным поиском новых наиболее эффективных путей, методов и критериев оценки индивидуума и личности, прогнозирования успешности деятельности, определения степени экстремальности и благоприятности этапов и периодов совершенствования человека. Неоценимую помощь в этой поисковой работе и в систематизации знаний в этой области оказало сотрудничество с кафедрой акмеологии и психологии профессиональной деятельности Российской академии государственной службы при Президенте РФ, возглавляемой академиком РАО, доктором психологических наук, профессором А. А. Деркачом.

Таким образом, мы видим, что творческая научная мысль в области психологии нашла ещё одно слово, с помощью которого познаёт и описывает человека. И это слово акмеология [от греч. акме — «вершина» + logos — «наука, учение» — научное направление, развивающееся на стыке естественных, гуманитарных, общественных и технических дисциплин и изучающее феноменологию развития человека, его наивысшие творческие достижения на этапе зрелости. Создателями акмеологии были Н. А. Рыбников, Б. Г. Ананьев, А. А. Бодаев, Н. В. Кузьмина; все они — светила отечественной психологической науки. В их представлении зрелость человека и вершина этой зрелости («акме») — это многомерное состояние зрелого человека, охватывающее значительный этап его жизни и показывающее, насколько он состоялся как физический индивид, как гражданин, как личность, как специалист-труженик в какой-то области дея-

тельности, как супруг, как родитель и т. п. Это состояние никогда не является статичным, а отличается большей или меньшей вариативностью и изменчивостью. Подробнее читайте в книгах А. А. Бодалева: «Акмеология как учебная и научная дисциплина», М., 1993 и «Акмеология» (учебник для вузов, 2002).

Для нашего читателя я хочу отметить и тот факт, что акмеология включена в паспорт специальностей научных работников с шифром: 19.00.13 – «Психология развития, акмеология». В области психологических, педагогических наук она проводит исследования процессов развития и формирования психики людей на разных ступенях их жизненного цикла (от пренатального периода, возраста новорожденности до зрелости, старения и старости). Помимо этого акмеология исследует процессы переподготовки, когда человек меняет профессию и в новой области труда ему необходимо достигнуть максимального профессионализма, выявить новые грани своего «акме».

Весьма точным и ярким образом вписалась астрология в эниологию и акмеологию, в чём вы убедитесь, изучая этот учебник. Качественно новое направление в области психологических исследований структуры личности привнесли знания, полученные при содействии моих учителей-академиков РАЕН Бориса Евгеньевича Бойко и Каринэ Александровны Диланян, а также доброго друга и наставника Михаила Борисовича Левина – ректора московской Академии научной астрологии. При этом смею вас уверить, что если любой учёный серьёзно подойдёт к изучению астрологии, то он попросту влюбится в неё, не мысля в дальнейшем продолжение своей деятельности без этой науки. И этому есть множество подтверждений.

Но особое слово хотелось бы сказать о человеке, посвятившем свою жизнь изучению научных основ астропсихологии – Александре Александровиче Астрогоре, авторе уникальной методики исследования личности.

Мое знакомство с А. А. Астрогором – удивительным и уникальным человеком, незаурядным самородком на ниве психологической науки, занимает отдельную страницу в моей биографии. Ему первому среди ученых, психологов и астрологов удалось разработать метод исследования астроакмеологической структуры личности. Автор назвал эту методику «Формула души» – просто, понятно и исчерпывающе.

Изучив и освоив теорию и методику формулы души, на протяжении более пяти лет используя ее в своей практической работе, я не перестаю удивляться точности и универсальности данной технологии в оценке личности человека и прогнозировании успешности его самореализации в различных аспектах его жизнедеятельности.

За эти годы были проведены тысячи исследований формул как акмеличностей, так и просто обывателей. Могу взять на себя ответственность утверждать, что астропсихологический инструмент Астрогора не дает осечек в процессе

практической работы. При этом методика не требует никаких затрат на обеспечение материально-технической базы для исследований и консультаций. Для успешной работы необходимы только теоретические знания и методическое мастерство, подкрепленные практическим опытом. И тогда открывается вся глубина древних мистерий, красота, с которой они говорили о звёздах. А мы уже знаем, с какой точностью они рассказывают о причинах реальных психических явлениях, которыми занимается современная наука.

Результаты проведенных исследований и опыт психологических консультаций позволяют утверждать, что приобщение к знаниям новейшей космической психологии дает ключ для выхода из порочного круга невежества планетарного масштаба. Знание формулы души проливает свет на многие процессы и явления человеческой психики, относимые ортодоксальной и современной психологией в область бессознательного. Этот свет проникает в самые таинственные и неизведанные уголки интимных механизмов психической сферы.

В четвёртом издании этого учебника я выступаю соавтором со своим Учителем. Изучив астрологию, я понял, что наука, религия и мистика не впадают в противоречия (противоречивость свойственна людям), а удивительным образом переплетаются, дополняя и обогащая друг друга. Сплетение различных наук и знаний составляет предмет эниологии и акмеологии.

Через формулу души я приобщился к знаниям новейшей космической психологии, которая даёт ключ для выхода из порочного круга невежества планетарного масштаба. Я убедился, что каждый рождённый на Земле человек приходит с набором определённой информации, которая содержится как внутри него, так и в постоянной «диктовке» внешних источников. Это полностью соответствует закону сохранения информации, сформулированному учёными несколько лет назад. Этот закон гласит, что никакое явление не может произойти, пока о нём не появится информация. Но ведь об этом было сказано задолго до открытия учёных, и сказано это в Библии: «В начале было Слово». Так и человеку — определено время рождения и смерти, время разбрасывать камни и время собирать их, и всё это начертано в его гороскопе и звёздной формуле души.

Всё, что начертано в гороскопе и формуле души человека, я как психолог вижу и выявляю как процессы чисто психические, составляющие самую суть, квинтэссенцию психологии как науки фундаментальной, как раздела естествознания. Ибо энергия-носитель информации есть реальность, действующая и объективная для нас реальность, она так же материальна, как вещество и энергия. Кроме того, каждая планета есть носитель и источник информации, в чём не может усомниться ни один учёный. Поэтому планеты одновременно являются материальными и энергетическими носителями и в то же время — источниками вещества и энергии.

С точки зрения своего профессионализма я утверждаю, что знания формулы души проливают свет на многие процессы и явления человеческой психики, относимые ортодоксальной и современной психологией в область бессознательного. Этот свет проникает в самые таинственные, неизведанные уголки интимных механизмов и мотивов поведения, поступков, стратегии и тактики жизненного пути человека. С помощью астрологии вопросы отношения психических явлений к физическим, которые мы называем психофизической проблемой, нашли своё лаконичное и даже красивое объяснение. Я уверен, что энергетика тонких явлений может управлять психикой человека, воздействуя на его химическую, электромагнитную и даже ядерную энергию. С другой стороны, сам человек способен управлять этими энергиями, совершенствуя их качество. Как этого достичь, мы рассказываем в данном учебнике.

Кроме того, психолог иногда вынужден часами выслушивать своего пациента, просто потому, что тому нужно высказаться. Сейчас всё изменилось: я сам рассказываю человеку, кто он такой, для решения каких жизненных задач и вопросов он пришёл в эту жизнь, в каких позициях жизнь его будет выглядеть угнетающе и что нужно делать, как жить, чтобы быть счастливым, достигнув наивысшей реализации. Я говорю ему о тех интересах и увлечениях, о выборе профессии, к которым у него будет постоянная тяга. Удивительным и восхитительным оказывается всегда то, что человек сам полностью подтверждает мои выкладки желаний его души, увиденные мною через его формулу.

Теоретические основы новейшей космической психологии, на мой взгляд, являются импульсом для начала широкомасштабных научных исследований, выходящих за рамки изучения деятельности человека. И если науке нужны экспериментальные доказательства, то данная книга-исследование является убедительным доказательством взаимопроникновения и взаимодополнения всего того, что изучают эниология и акмеология. Известно, что практика есть критерий истины. Нами обработаны более семи тысяч формул и гороскопов, что позволяет говорить об огромном и богатом практическом материале.

Астрогору удалось «приземлить» астрологическое учение, теории и концепции в интересах человековедения, с одной стороны. Во-вторых, определить своеобразный вектор развития психологии, педагогики, медицины и социологии в перспективном будущем. С точки зрения специалиста, имеющего многолетний опыт научно-исследовательской и практической работы в сфере профессионально-психологического отбора, профориентации, психофизической подготовки и реабилитации спортсменов высшей квалификации, космонавтов, испытателей, а также опыт работы в выборных кампаниях, могу прогнозировать, что новейшая космическая психология будет, безусловно, востребована не только психологами, педагогами и врачами, но и станет объектом интереса каждого здравомыслящего человека.

И последнее. Всем известно, что астрология – самая древняя наука, которая не только хранит память обо всём многообразии и взаимодействии живой природы, но и изучает, развивает и разъясняет практически все процессы, которые происходят не только с человеком, но и на всей Земле. В том числе в области физики и химии. Чем больше я познавал астрологию, тем больше убеждался, что все научные изыскания в областях знания о человеческой сущности бытия, его здоровье и психики взяты из её источника. Но поскольку наука взяла себе пальму первенства в объяснении всего сущего, то ей пришлось отрешиться от древних знаний. В этом она много проиграла, затормозив и своё развитие, ...логия осталась, но к ней стали приписывать всё, что угодно, называя это наукой.

Своими исследованиями мы пытаемся вернуть людям умение мыслить широко и глубоко, используя всю палитру человеческих знаний. Хотя я уверен, что официальная наука не бросится в ближайшем будущем изучать формулу души. Но я убежден в том, что каждый практикующий психолог, познакомившись с основами новейшей космической психологии и овладев методом исследований астроакмеологической структуры личности (формулы души), получит неизгладимые впечатления и удовольствие в ходе исследовательской работы. Он непременно будет ею заниматься, ибо другого, более тонкого и грамотного подхода к человеческой личности я не вижу. Уже многие мои ученики – преподаватели и практики – используют формулу души, всякий раз восхищаясь точностью психологических формулировок, которые она в себе несёт, и жизненных задач, которые поставлены для каждого человека.

*Доктор психологических наук, кандидат педагогических наук,
заслуженный тренер РФ, член Союза профессиональных астрологов,
Николай Александрович ЮМАНОВ*

*Авторы выражают благодарность
всем преподавателям и аспирантам
Международного центра акмеологии и метаинформации
и Школы русской астрологии «Волхвы»
за активную помощь в подготовке учебника, а особенно*

**Сорокиной Ирине Анатольевне,
Сорокину Валерию Вениаминовичу,
Фесечко Анатолию Ивановичу,
Колесниковой Людмиле Геннадьевне,
Федотову Александру Михайловичу,
Московскому Вячеславу Вячеславовичу,
Литовченко Наталье Евгеньевне,
Зубареву Евгению Александровичу,
Ивахненко Александру Сергеевичу.**



ЧАСТЬ ПЕРВАЯ

ЧТО ТАКОЕ ФОРМУЛА ДУШИ



Как бы далеко ученые ни проникали в тайны мозга и молекул, тайна человека и его души остается непостижимой. Может быть, именно поэтому человечество так мучительно долго движется, идя по пути душевного и духовного совершенства. Сегодня мы можем говорить о том, что открыта «формула души», толкование которой имеет метафизический характер. Ее пришлось долго искать, найти, провести тысячи исследований, чтобы она стала физической реальностью в повседневной практике. В формуле души спрятан код надсущностных причин, мотивов и целей, по которым живёт человек. И этот код является целостной закономерностью жизни человека, ее судьбоносным фактом.

Тайны мироздания хранятся в «банке космической информации», а это другая форма познания. Чтобы вскрыть этот «банк», нужны ключи астрологии, её законы, законы Космоса и Вселенной. То есть с помощью инородного закона, но согласованного с законом Подобия, мы определяем ценности, благоприятствующие истинному духовному развитию человека. Наука еще не в силах контролировать духовный мир человека (и слава Богу!), иначе она начнёт делить и метить людей на белых и чёрных. Духовный мир лежит в области религии, мистики, оккультизма и эзотерических знаний, и правит здесь подсознание: интуиция и чутьё. В нём действуют другие законы, законы качества внутреннего мира. А это тонкий мир, где мир звёзд, планет, Бога, души и духа — есть концентрации тонких энергий.

Великий Гермес Трисмегист, живший в четвёртом тысячелетии до нашей эры, обратил внимание на единство законов Вселенной, поэтому он

первый назвал человека «микрокосмом» и высказал идею, что если вы хотите познать Вселенную, то познайте себя. В «Изумрудной скрижали» он писал: «Истинно — без всякой лжи, достоверно и в высшей степени истинно: то, что вверху, аналогично тому, что находится внизу. И то, что внизу, аналогично тому, что находится вверху, чтобы осуществить чудеса единой вещи». Эти слова должны стать базой, методологической основой для понимания формулы души.

Формула души показывает нам ещё одну локализованную энергию планетарных влияний. Эти влияния обогатят психологию ещё более тонким инструментом, проникающим в глубину человеческого подсознания. Формула души приближает нас к пониманию сверхтонкой энергии, получившей название «квантовая психология» — психология «глубокой реальности», которая объясняет другие реальности. Однако будем помнить, что вся квантовая теория строится на вероятности, что квантовые «законы» не имеют абсолютной природы законов Ньютона. Поэтому толкование формулы души и гороскопа мы строим на теории вероятности: возможного развития событий для данного стечения энергий. А здесь уже работает метафизический принцип, знающий надсущностные законы поведения частиц и энергий.

В самом деле, если наука работает в теории вероятности, опираясь на цифры и формулы, то почему же астрологии нельзя работать в этом же ключе, добавляя к нему ещё и яркий язык образов? Если бы математика, присвоившая себе звание «царицы наук», отобрав его у астрологии, умела в полной мере использовать язык образов, то она была бы бесспорной царицей. А пока математика признаёт, что работает в сухом и строгом языке цифр. А этого мало для лидерства, поэтому математиков лишили нобелевских премий.

После долгого изгнания астрология вновь набирает силу, адаптируясь в сферах тех знаний и создавшихся на земле условий существования, которые раньше она не рассматривала. Многое изменилось в этом мире. Знания о душе превратились в психологию, а психология забыла о душе, о ее вечных скитаниях из одной жизни в другую, о ее Космическом и Божественном предназначении, о ее эволюции. Поэтому важнейшей задачей для астрологии является человек и его внутренний мир, его место под солнцем, цель и задачи его воплощения, методы, средства и возможности (вероятности) в реализации эволюционного развития. Вот почему в нашем арсенале появилась формула души.

Формула души даёт нам визуальную, образную картину, которая позволяет вести психологическое исследование человеческой души. Формула души строится на точных, вплоть до секунд, математических расчётах,

которые астрономы используют для запуска космических аппаратов. С помощью формулы души, как в космические глубины, мы проникнем в самые затаённые уголки человеческой психики, нам будут ясны мотивы поведения человека, его мысли и желания. С помощью астрологии психоаналитическая и психотерапевтическая школы обогатятся новыми возможностями. Формула души покажет связь рода человеческого с Космосом и Богом, чтобы пробудить спящее сознание.

Спрашивается, а нужно ли это знать? Да, нужно, ибо живем и не ведаем, что творим, не отдаём отчёта последствиям своих мыслей и работе своих чувств. Астрология лаконично и ёмко даёт нам в руки то, над чем веками размышляет философия, то, куда так давно пытается заглянуть психология, то, что искали люди всегда, то, во что они пытались заглянуть, то, что является предметом вечного изучения, то, что изначально Бог дал людям. *Астрология даёт нам в руки понимание души человека и её формулу.* Школа русской астрологии «Волхвы» заглянула в самую глубину человеческой души и предоставила чудесную возможность: жить не вслепую, а осознанно, имея бесконечную возможность для самовыражения.

Не строя гороскоп, можно за 1–3 минуты построить формулу души, имея таблицы эфемерид или компьютерную программу. Таким образом, мы получим экспресс-анализ самого главного и важного параметра: какая душа у человека, чем и как она может жить и утверждаться в реальной жизни и готовить себя к будущей жизни.

Долгое время я (Астрогор) вынашивал идею о том, что астрологическая планетарная цепочка содержит в себе какую-то важную информацию. Я стал экспериментировать, проверять на конкретных людях и фактах. Издав три книги в серии «Кармическая медицина», я получил большую почту. Люди писали о своей жизни, проблемах, радостях и болезнях. Рассматривая их формулы души, диву даёшься, **насколько все мы предсказуемы: звёзды не только склоняют, но и заставляют нас делать то, что ими предначертано.** «Если бы люди могли осознать, что история человечества записана на звёздных рунах», – сокрушалась Е. И. Рерих. В этом-то, пожалуй, и состоит трагизм судьбы многих людей: хочется одно, а даётся совсем другое. Люди, приславшие письма, описывая своих родственников или знакомых, указывали их дни рождения, а возникающие трудности в общении точно высвечивали каждую грань их формулы души и то, каким крылом она касается родных и знакомых. Многолетняя работа с письмами дала огромный материал для исследования формулы души человека. А большая практика индивидуальных консультаций и исследования формул знаменитых людей планеты доказала и утвердила правильность всего того, что вы прочтёте в этом астропсихологическом исследовании.

Кроме того, можно даже не строить на человека гороскоп, а пользоваться только формулой души. Если кто-либо, разговаривая со мной по телефону, называл свой день рождения, то при помощи эфемерид я ментально строил формулу души, не говоря об этом человеку, и происходило чудо. Человек говорил, что я ясновидящий, маг и прочее, но я отвечал, что вы разговариваете с астрологом, а астрологи пользуются знаниями. Астрология даёт человеку яснознание, ибо звёзды обладают разумной силой. **Астрология — это Божественная Мудрость, сотканная из Звёзд.** Формула души позволяет сразу увидеть внутреннюю сущность человека и идти в своих рассуждениях о его судьбе и проблемах от его внутреннего мира к внешнему. Ибо сам человек всегда говорит о том, что болит у него на душе, какие проблемы его гложут. Занимаясь формулой души, я быстро понял, что описать внутренний мир человека таким, каков он есть, легче через формулу души, чем через знак зодиака или асцендент. Так формула души показала своеобразную переключку земной жизни человека с космическими феноменами, а это позволило легко упорядочивать людей в унисон космическим образам. Ибо сам человек и есть та вселенная, которая растворилась в нём и постоянно откликается на его вибрации.

В этом исследовании мы не просто дадим формулу души, а научим, как жить с ней, как оценивать свои возможности и способности. Мы проведём вас по лабиринтам человеческой души, и тогда утверждение о том, что душа человека — потёмки, навсегда исчезнет из вашего понимания. *Эта книга о том, как лучше воспользоваться тем, что уже изначально принадлежит вам со дня рождения. Формула души — это встреча с самим собой и верность себе, верность своим лучшим качествам, которые предначертаны звёздами.* Небо рисует нам формулу души, говоря: «Человек, твоя судьба уже сложена, соткана и предначертана. Искать её ты будешь долго и часто мучительно. Пойди к астрологу для своего же блага, чтобы тебе было хорошо. Астролог поможет тебе найти твоё место под звёздами, чтобы стать звёздочкой, звездой, воплощённой в земной реальности, в человеческом сообществе». Формула души — есть программа выполнения миссии, справившись с которой человек может уйти из этой жизни, но у всех людей это происходит по-разному. Будем помнить, что физическое подчиняется Космическим законам, а душевное — Божественным.

Однако в каждом человеке есть механизм, который управляется звёздами, планетами и Божественным Провидением. Имя этому феномену — интуиция. Слушая ее, человек всегда выполнит то, что предначертано звёздами, он реализует программу, положенную Богом на душу. Нужно еще и верить в высшие силы, господствующие над реальностью.

Если космограмма — это космическое предназначение человеку, гороскоп — его земная суета, *то формула души — это божественное откровение человеку, это то, что Бог положил человеку на душу. Формула души — это Божья печать, которая фиксирует состояние и качества рожденного человека, в ней записана его судьба.*

Психолог Карл Густав Юнг, занимаясь астрологией, выделил такую идею: «Всё, что бы ни родилось или свершилось в определённый момент времени, имеет качество этого момента времени». Знание своей формулы души поможет человеку на раннем этапе жизни найти свой Путь, свою Стезю, понять свою Мечту, осознать свою Индивидуальность, укрепиться в вере в себя, развить определенные Богом и заложенные Космосом способности и таланты, здороветь телом, сохранять молодость и силу. И всё это будет с наименьшими затратами физических, психических и интеллектуальных сил.

Как легко всё это сказать, но как трудно выполнить! Как много в жизни того, что не предназначено иметь сейчас и сразу, а хочется. Оттого и бьётся тело в судорогах, разрывается ум на части, а чувства не находят покоя. Остановить всё это поможет формула души. Она вернет человека к его началу, укажет на заложенный потенциал и научит менять его качество. **В формуле души заложено множество ошибок и трудностей, с которыми человеку придется столкнуться в своей жизни, и хорошо бы узнать об этом заранее.**

Школа русской астрологии «Волхвы» рассматривает реальность человеческой души и духа в данном воплощении. Формула души — это проявленная запись в Вечной Книге Жизни, очередного рождения в плотном теле. Жизней человеческих много, но в каждой из них нужно собрать крупицы опыта. Гороскоп и формула души помогут каждому человеку открыть в этой жизни присущий только ему мир душевных и духовных сил, заложенных изначально, чтобы что-то изменилось в жизни человека к лучшему, светлому и вечному. **Гороскоп и космограмма без формулы души — всё равно что колесо без оси.** Школа русской астрологии «Волхвы» отличается от других астрологических школ тем, что начинается изучение астрологии с формулы души.

Изменить формулу души нельзя, можно изменить только её качество: от плотного, физического и материального, к тонкому, лёгкому, НАДсущностному — духовному. Всё исследование данной темы будет посвящено качеству планет, формирующих качество человеческой души, духа и тела. Астрологи обратят внимание на то, что толкование планет в формуле души несколько отличается от привычных толкований их в гороскопе. А такое толкование даёт возможность пробуждать человека к новой жизни, вернуть ему силы, рассеивающиеся в напряжённой борьбе, бесплодной суете мучительных исканий, сомнений и опасений.

Если гороскоп – это космический закон необходимости, то *формула души проявляется законом Божественного милосердия*. Задача каждого человека состоит в том, чтобы почувствовать и узнать, в чем именно Бог милосерден к нему. Божественное милосердие – это то, что человеку легко даётся, что исходит не от ума, а от сердца, от души. Больше всего мы теряем, когда перестаём искать, открывать и слушать себя.

Исследования показали, что формула души психологически оказалась более важным и значимым астрологическим параметром, чем гороскоп или космограмма. Ибо в космограмме и домах гороскопа мы наблюдаем физическое движение реальности во времени и пространстве, но определить качество в этом вечном движении – довольно трудная задача. Вот тут-то и приходит на помощь формула души, заставляя человека прислушиваться к качеству, которое положил ему Бог на душу.

Формула души – это Божье поручение человеку, высшая власть над ним. Мы носим в себе программу нашего будущего, открывающего путь к совершенству. Поэтому уже с рождения ребёнка родителям необходимо знать, как и к чему готовить его в жизни. Чтобы жизнь его стала не трагедией, а наполнилась бы смыслом, чтобы придать человеку уверенность в преддверии будущего. Формула души раскрывает в человеке то, на что наука не обращает внимания или пытается найти ответы при помощи тестов и анализов.

Формула души – это уникальная разработка, навеянная космическими знаниями, практическим опытом, научным мировоззрением, религиозным и философским подходом. Через формулу души человек получает знание личной программы, а также возможностей, которые будут предоставлены ему в течение всей жизни. Чему быть, того не миновать. Христос сказал: «Возьми свой крест и иди за мною». Нет никакого смысла предаваться желаниям, которые лежат вне вашей программы. Обманувшись в желаниях, человек может надолго выбить себя из ощущения радости жизни. **Формула души – это звучащая в человеке Вселенная.** О душе можно рассказывать только образами и символами. Идеалом для психологического портрета здесь выступают планеты. В них музыка и поэзия, ими можно рисовать неповторимые портреты человеческого характера.

Нет ничего сложнее, чем образование и воспитание человека. Можно и нужно с первых лет жизни ребёнка понять, чем и как звучит его душа, на какие вибрации она настроена. Что вкладывать в детскую душу, к чему она будет более склонна, а что будет отвергать изначально? Так мы избежим трагедии не только в будущей жизни ребёнка, но и в своей жизни. Формула души – это ключ к извечной теме «отцы и дети». Функцию развития детей взяла на себя педагогика – она выполняет заказ общества, делая всех

одинаковыми. Но педагогика — это движение плюс развитие, направленное к личности, чтобы сотворить из неё индивидуальность. Чем больше будет педагогов, умеющих творить, тем быстрее общество станет качественно новым. Но чтобы сотворить человека, нужно научить его питаться энергией для души. Она вокруг, везде и во всём. Воспитание должно развивать в человеке потребность в душевном и духовном питании, а это всегда — увлечённость. Воспитание — это восстановление питания, но не столько телесного, а больше духовного. Живя в мире материи, человек получает материальное воспитание, которое всегда заводит в тупик. И только сознательное самовоспитание способно качественно изменить жизнь.

Есть люди, которые уверяют нас, что им всё равно, как сложится их жизнь. Не верьте этому, ибо человеку свойственно мечтать, строить планы и сравнивать. Никто не хочет быть **как все**. Каждый мечтает быть индивидуальностью, но в жизни получается обратное: как всегда и как у всех, а всё потому, что не знают, к чему приложить душу и куда устремить дух. Но есть много людей, которые хотят быть как все, чтобы на них не показывали пальцем, но ведь эти желания и мысли появляются от слабости духа и пустоты души. Всё это приводит к тому, что они сами начинают показывать на всех пальцем, да при этом ещё крутят его у своего виска. Жить нужно так, чтобы услышать и выполнить зов души, который звучит в каждом человеке.

Неведомые и глубинные тайны человека открываются через формулу его души. То, что в ней записано, то, чем она наполнена, как чаша жизни, то и получит человек в своей судьбе. У каждого своя Голгофа. Поэтически можно сказать, что формула души — это «судьбы священный приговор». Всё, с чем мы сталкиваемся в жизни, подчинено закону причинности. И нет в жизни следствий без причины. Когда человека преследуют одни и те же события, значит, они уже изначально заложены в его гороскопе и формуле души. Если через гороскоп мы видим **путь** жизни, то через формулу души — **качество** этого пути. Формула души позволяет читать сердца людей, заглядывать в душу. Однако не прикасайтесь к душе грязными руками!

Эту книгу нам хочется сделать не просто учебником астрологии, но и руководством на жизненном пути всякого человека. Чтобы каждый понял, как и в чём ему совершенствоваться; какие вещи в жизни будут человеку ближе и дороже, а какие малозначительны; как, казалось бы, в незначительных вещах приобретать значимость и силу, как идти от внутреннего к внешнему и наоборот. **Формула души — это формула силы, в ней скрыта великая идея роста и совершенства для каждого человека.** Если бы человек правильно владел всеми силами, что в нём заложены, в мире было бы меньше страданий и скорби. Формула души поможет привести на своё

место в жизни, увидеть мир внутри своего мира. И тогда человек уже не будет жить в мире, но мир будет жить в нём и жизнь станет целостной.

Известно, что человеческий организм — это самонастраивающаяся, самопрограммирующаяся и самосовершенствующаяся система. Но организм всегда поставлен во внутренние и внешние условия. Формула души поможет увидеть энергетическую программу этих условий, а стало быть, подскажет, как и чем можно повлиять на его слаженную работу и благоприятные условия развития. Она укажет на внутренние резервы, в чём они, какие, на что нужно опираться. Она подскажет способность к саморегуляции, заложенной в её форму.

Формула души показывает, какое мнение будет иметь человек о себе и окружающем мире. Она также указывает и на то, насколько человек может заблуждаться в своих знаниях и желаниях. Ведь, в основном, люди постоянно задают себе вопросы: «Как жить, чтобы выжить? Какую приобрести профессию? Чем заниматься? Куда податься?..» И на все эти вопросы ответит формула души. Тысячи формул, которые нам пришлось анализировать, убедительно показывают, что они являются идеальным тестом для профессиональной ориентации. Это ли не инструмент для профессионального отбора в высшие и средние учебные заведения? В школах уже начались тестирования старшеклассников на предмет поступления их в ВУЗы. Формула души, по сути своей, свидетельствует о том, что такое тестирование будет неполным, если не ввести в тест формулу души. Ибо, при любых отметках и баллах, формула покажет истинное место ребёнка в жизни.

Как бы мы ни различались по формулам души, по расположению планет в гороскопе, нужно знать и помнить одно. К. Э. Циолковский говорил, что Бог создал людей для одной цели: вырастить, воспитать и развить новое «лучистое человечество». Он ждет, когда мы принесём Ему на суд наши светящиеся сердца и чистое сознание.

Однажды, а это было в Норильске, ко мне на приём пришла женщина, чтобы разобраться с собой и со своим десятилетним внуком. Я рассказал ей знамение её гороскопа и гороскопа её внука, а по формуле души рассказал о том, как энергетически слеплены их души и дух. Объяснил ей все возможности по воспитанию, образованию, здоровью и выбору профессии для внука. На следующий день она снова пришла ко мне и принесла несколько листков исписанной бумаги. Оказалось, что она обладает даром яснослышания, что у неё есть свой Учитель, который отвечает ей на любые вопросы, а иногда и диктует целые тексты. Она принесла мне текст, в котором спрашивала своего Учителя о том, что такое «формула души» и правильно ли Астрогор определил выбор профессии для её внука. Вот этот текст, приведу его без изменений и сокращений.

«Всякое предназначение тем обусловлено, что вы должны знать, как вам положено на душу. Всякое предназначение имеет не только предпосылку в характере человека, но даже и внешне человек соответствует своему характеру. И то, что сказал Астрогор, является тем, чем является ваш внутренний мир согласно его формуле.

Что предначертано каждому, известно одному Богу. Ибо не каждый знает, что ему предначертано сделать в том или ином действии против себя или для себя. В каждом человеке имеются данные, которые заложены планетами.

Итак, вам дана формула души, которая обусловлена действием планет на момент рождения, но что именно заложено в душу, будем думать так. Основной целью каждого человека является то, что он считает целью своей жизни. И в этом случае, если он является тем, что вы называете вашим ощущением внутренним. Каждый раз, прежде чем принять какое-то решение, вы внутренне ощущаете определённые волнения, которые дают знать, что вы имеете сомнение в том, что вы не можете осознать свою цель и принять именно то решение, которое необходимо.

Каждый раз вы знаете, что вам дано то или иное действие, в котором вы должны принять определенное решение. Но вы решаете, именно положась на результат своего разума, при этом игнорируя для себя именно положительные стороны, выгодные для вас. Именно это заводит вас в тупик. Ваши решения обусловлены именно выгодой, которая необходима вам как средство для вашего плана жить материально выгодно.

Итак, вы выбрали, например, определённую цель своего разума. Что вам в этом случае подсказывает сердце? Ваш разум высчитал всё. Как в этом случае ведёт себя сердце и что же происходит вокруг вас в этот момент? Почему определённые события, происходящие рядом, указывают вам, что вам необходимо задуматься над тем, почему они происходят. Итак, вы выбрали цель, но не определились с сердцем. А сердце вас не слышит. А разум ваш высчитал выгоду. Что же делать вам? Вы идёте уверенно на поводу разума. Но в этот момент вам объявлен цейтнот.

Итак, Я вам сказал, что вы получили определённый удар, который должен вас утвердить в вашем решении. И в результате, вы должны осознать, есть ли место вам в этом вашем решении, быть или не быть в том или ином месте, которое вы выбрали. И правильность вашего решения будет зависеть от того, как вы себя будете чувствовать в том или ином месте, выбранном вами.

Итак, вы выбрали, например, определённую профессию и считаете, что она вам подходит во всех отношениях. Но почему в определённый момент вы отказываетесь от неё или имеете сомнения в правильности свое-

го решения? А как определить, правильно ли вы выбрали то, что желали? В этом случае вам проще обратиться к сердцу своему, ибо оно имеет те волнения, которые укажут на то, что вам следует ещё раз задуматься о выбранном решении.

Итак, вы выбрали то, что вам не подходит по выбору сердца. А как же выбрать то, что вам нужно? Необходимо определить в себе ваши качества, те, которые укажут на ваши склонности, которые приятны вам духовно и приемлемы вам, как ваши цельные, которые вы хотите духовно иметь в себе. Все ваши желания прежние отходят от вас, и вы соглашаетесь на худший вариант, неприятный вашему сердцу.

Итак, Я вам всё сказал по выбору вашего сердца. Но, кроме того, что сказал, хочу добавить, что ваше назначение, ваша цель на земле всё равно определены звёздами и планетами, которые обязаны наставить вас на истинный путь. Если вы выбрали цель неправильно, они вернут вас к ней. Итак, что дано планетами, то и дано вашим гороскопом и вашим отношением к тем или иным планетам, которые, взаимодействуя между собой и вашим «Я», дают те события, которые предзнаменуют ваш выбор.

Итак, вы выбрали себе то, что желали те или иные планеты или звёзды видеть вас в вашем новом качестве. Ваши определённые качества, которые необходимо исправить, даны вам в тех качественных изменениях, которые дают направления звёзды и планеты, и таким образом вы изменяете своё внутреннее «Я». И таким образом вы становитесь другим человеком, и ваше новое «Я» становится выше, и вы становитесь тем духом, который определяет своё будущее уже без помех своего разума.

Итак, Я сказал вам о том, как планеты и звёзды влияют на вашу карму. Что же вам дал гороскоп Астрогора?

1. Все планеты, находящиеся в радиусе действия, имеют своё предназначение, чтобы дать человеку определённый выбор.

2. Некоторые созвездия, взаимодействуя между собой, дают определённое назначение вашей цели.

3. Взаимодействуя между собой, созвездия и планеты одновременно, в определённый период дают цель человеку, которую ему необходимо осуществить.

Итак, вы имеете три определённые задачи, которые необходимо осознать и определить, что вы имеете в своей формуле души и как вам определить своё решение. Прежде чем задуматься над этими тремя задачами, вам, естественно, необходимо знать астрологию. Но в данном случае вам ответил Астрогор. Он прав в том, что выбор профессии вашего внука будет позже: медицина.

Итак, Я сказал всё».

Мы можем составить не только формулу души, но и формулу на день какого-либо события, назвав её «формула события» или «формула успеха». Этому посвящена глава в книге.

Подобно тому, как в молекуле ДНК записана информация всего человеческого существа с его чувствами, мыслями и поступками, так и в астрологической формуле души есть вся эта информация. Разгадать и соединить эти два учения – дело времени. Молекулу ДНК открыли биологи, а дальнейшее её изучение перешло к физикам и химикам. Сегодня этим занимаются и астрологи, чтобы говорить об алхимии и метафизике молекулы ДНК: о заложенных в ней душевных и духовных качествах. Так мы можем на раннем этапе человеческой жизни выявлять генетически заложенную информацию, знать, где и что искать. Удивительно то, что формулы аминокислот выстроены так же, как и астрологическая формула души, значит, в ней заложен генетический код.

Например: формула аминокислоты глицина.

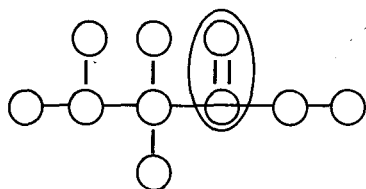

Чтение гена начинается с центрального места, называемого «промотором», а боковые перпендикуляры в молекуле ДНК ученые назвали «шпильками» или «крестами». Но ведь и астрологическая формула души начинается с чтения центра, а затем по боковым ответвлениям, которые образуют орбиты, по стрелкам-шпилькам,

образующим кресты формулы, вновь приходим к центрупромотору. Как молекула ДНК, так и формула души – это своеобразные кроссворды. Химики, медики, физики и астрологи одинаково работают над их разгадкой. Каждый ищет свой вариант ответов. Лента ДНК и формула души – это два полярных кода. Один код спрятан внутри человека, а другой – в Космосе. Эти коды содержат в себе инструкции, законы и исполнительную власть одновременно. Известно, что природа всегда выбирает оптимальные, наилучшие варианты, создавая свои творения. Просто люди создали разные языки, азбуки и символы для обозначения одних и тех же явлений. Но если эти символы раскрывают одну истину, значит, ключ найден правильно.

Известно, что каждый знак зодиака и управляющая им планета включают в себя целую группу элементов Периодической системы Д. И. Менделеева. Книга «Эзотерическое учение о химических элементах» уже издана. Инертность, изменчивость или устойчивость химических элементов, соответствуют тем же качествам зодиакальных знаков. Таким образом, мы можем говорить об устойчивых и неустойчивых биохимических процессах в организме человека, в зависимости от вида и построения его

формулы души. Практика показывает, что именно от положения планет в формуле души формируются болезни органов, систем и функций в организме человека. Зная, как управлять энергиями планет, астролог может объяснить любому человеку, как избежать фатальности, казалось бы, неизбежной для тела, души и духа.

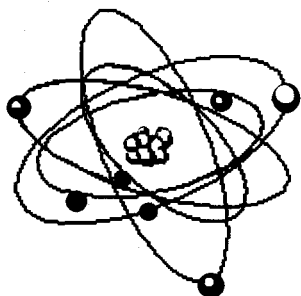

Формула души — как ядро атома, с вращающимися вокруг него электронами. Электроны движутся вокруг ядра подобно тому, как планеты обращаются вокруг Солнца. Поэтому модель атома была названа планетарной. Центр её — это ядро-дух, а окружающие центр планеты, как и электроны, образуют ауру, физическое поле, которые и носят название «душа». Вот и выходит, что у атома и формулы души одинаково есть центр-дух и обязательно заполненное

пространство вокруг центра — душа. Атомы составляют основу мира вещества, а формула души — программную основу человека.

С точки зрения физики мы можем говорить о том, что формула души, выстроенная из реальной материи планет, одновременно несёт в себе электромагнитные, гравитационные и торсионные поля. Любая материя — это объект физики. Имея массу планет, мы получаем гравитационный фактор, а поскольку всё это находится в постоянном движении и вращении, то и торсионный эффект. Электрическое поле планет порождает магнитное поле. Все эти поля материальны, они существуют независимо от нас, от наших знаний о них, они действуют на тела и, следовательно, обладают силой, имеющей электромагнитные волны, на торсионной основе. Задача астролога — выяснить, поддерживает ли человек стабильность своих полей или пребывает на поле брани. Как это определить? В учебнике мы этот вопрос разберем подробно.

Формула души представляет собой сложную пространственно-частотную структуру. Институт радиотехники и электроники Российской Академии Наук уже несколько лет исследует физические поля человека. Для этого создаются совершенно новые приборы, полностью исключая субъективный фактор исследователя (а жаль). Вокруг человека, а также других живых организмов, возникает сложная картина физических полей и излучений, отражающая в реальном времени работу различных физиологических систем. Вот эти поля: инфракрасное тепловое излучение, радиотепловое электромагнитное излучение, электрическое поле, магнитное поле, акустическое и акустотепловое излучение и хемилюминисценция.

Этот список может быть значительно увеличен, если принять во внимание программное космическое воздействие, посылаемое людям звездами и планетами. А если ещё принять во внимание Учения оккультных школ, раскрывающих всё многообразие энергетического состояния человеческого организма, получится великолепный «Кристалл Разума». Уже сегодня результаты работы ученых показывают, что у разных людей величины физических полей и излучений разные, причём у некоторых они выражены более сильно, чем у других. Ту же самую картину мы наблюдаем в формуле души разных людей. Формула души – это своеобразный кластер. Понятие кластера существует в физике кристаллов и аморфных тел, а формула души есть кристалл и аморфное тело одновременно.

Физики начали утверждать, что основа всего материального имеет по меньшей мере 11 измерений. Свои выводы они делают из гипотетической теории единого поля, согласно которой мир состоит из тончайших вибрирующих нитей (так называемая «теория струны») в многомерном пространстве. От характера колебания этих нитей зависит облик элементарных частиц. Теория получила своё название по аналогии с гитарной струной. Вот те раз! Но ведь одиннадцать реальных планет, включая Землю, имеется в нашей Вселенной. Отсюда выходит, что каждый человек не просто связан с Космосом, но эта связь держится на стальных струнах, оборвать которые не под силу никому. Когда мы строим гороскоп, то видим эти связи в аспектах, которые привязывают нас к планетам, домам и неподвижным звёздам.

Наука рассматривает причины и следствия, отвечая только на вопрос «как», то есть каким образом произошла данная цепь явлений, исключая возможность ответа «почему». «Почему» всегда непонятно, на этот вопрос труднее ответить, ибо он лежит в другой сфере познания: в духовной. Мы постоянно задаём вопросы: «почему ты так сделал», «почему он меня не любит», «почему так долго нет дождя», «почему одни женщины могут часто менять своих мужчин, а у других – один, и тот фатальный» и т. п. Причины всегда приходят со стороны, являясь внешними обстоятельствами по отношению к тем телам, где возникают следствия. На примере формулы души мы можем привести такой аргумент: если Сатурн в формуле души стоит рядом с Венерой, то он всегда сковывает ее мягкие качества. Вот почему всякая женщина с таким положением этих двух планет будет иметь холодные, скованные чувства, в этом сочетании планет заложена причина, рождающая красоту и строгость, строгое отношение к одежде, ее стилю и цвету. Благодаря формуле души, многие другие «почему» получают ответ, минуя строгие научные «как». Уже только ради этого стоит заниматься космической психологией.

Особо хочется сказать о *квантовой медицине*, которая всё больше набирает очков в свою пользу, ибо проповедует абсолютно безвредное прикосновение самой Природы. Квантовая медицина представляет собой уникальный синтез вековой мудрости человечества с революционными откровениями квантовой физики! Квантовая медицина основана на комплексном, низкоэнергетическом, квантовом воздействии на организм больного совокупности экологически чистых электромагнитных полей — постоянного слабого магнитного поля Земли, инфракрасной и красной части спектра излучения Солнца и видимой его части. Кроме того, физические приборы полифакторного воздействия позволяют излечить не только тело пациента, но и то, что наши предки издавна называли «душой», то есть информационно-энергетический каркас организма.

Таким образом, через квантовую теорию физики и медики пришли к пониманию информационно-энергетического взаимодействия между субъектом (человеком) и объектом (Вселенной), что от их взаимодействия зависит состояние здоровья каждого из нас. На сегодня уже существует и квантовая психология. А ведь ещё 6000 лет назад великие китайские врачи и астрологи знали об этом. Но астрология не занималась лечением, она указывала на энергетические причины воздействия планет и способ эти причины качественно изменить. Сегодня астрология рассказывает о качественно новом планетарном воздействии, видимом в формуле души. Здесь вам и физика, и медицина, и химия, и психология, и многое другое одновременно.

Часто мы сталкиваемся с таким понятием, как «эгрегор». Эгрегор есть скопление программной энергии определённого качества. Применительно к формуле души мы можем сказать, что она есть личный эгрегор человека. Наличие одинаковых планет в центре формулы души у разных людей способно по интересам резонансно объединять их в один эгрегор, но с распадом объединения эгрегор прекращает своё функционирование.

Надеюсь, что со временем появится химическая, генетическая, физическая, магнитная, математическая, цветовая, волновая и многие другие формулы души. Но каждая из них будет иметь связь с астрологической формулой души. Ибо Космическое и Божественное начала, которые вобрала в себя предлагаемая вам формула души — первооснова всего сущего.

Формула души — это схема уникального радиоприёмника: тела человека. Вибрации наших мыслей, чувств и желаний будут определять настройкой импульсов и вибраций планет для нашего приёмника. Формула души определяет точный диапазон настройки для каждого человека, чтобы петь **свою** песню, играть **свою** роль. Рассматривая формулы души известных артистов театра, кино и эстрады, замечаешь, что только тогда запоминается

актер со своей ролью, когда он точно попал в диапазон волн, излучаемых его душой. А то, что излучает душа, предначертано в ее формуле.

Всякий мастер, будь то в спорте, науке, техническом творчестве, искусстве, политике и так далее, должен подбирать себе учеников по формуле души. Вот тогда-то у него будет гордость за выращенного и воспитанного ученика. Ведь известно, что многие мастера своего дела прославились, вошли в историю благодаря своим ученикам.

Ещё один феномен обнаружился в формуле души. Многие люди с обидой говорят о том, что всё, что написано о знаке зодиака, под которым они родились, совершенно не соответствует их жизни, характеру, стремлениям и желаниям. Оказалось, что планета, управительница их знака, не попала в центр формулы души. Такое бывает часто. С другой стороны, несколько планет в центре формулы души будут соответствовать каждая своему знаку зодиака, поэтому человек может совмещать в себе многие черты как разных знаков зодиака, так и других людей.

Многие тайны откроются всякому, кто прикоснется к формуле души. Но пусть эти тайны послужат во благо человеку. В этом исследовании я научу вас не искать плохие стороны человека, а объясню, как что-то плохое, вызвавшее страдания, может положительно повлиять на духовное совершенство.

Формула души поможет каждому человеку проникнуть в свое духовное царство. Никакое облегчение внешней жизни не поможет человеку, пока внутри него не загорится Свет Истины: я знаю, кто я такой, для чего живу, кому я нужен и какими силами владею. Формула души только ответит на эти вопросы, но вот открыть, достигнуть желаемого и усовершенствовать себя человек должен сам, работая над собой. И тогда он встретит своего Учителя. К одному Учителю придет в виде книги, к другому – голосом или видением во сне, для кого-то Учителем будет его внутренний голос, кому-то «и муравей вестником станет». Ученик должен понять те знаки и символы, которые Учитель расставил на его пути. Люди, которые совсем ничего не понимают, опускают руки, спиваются, становятся наркоманами, они кончают жизнь самоубийством или заболевают и приковываются к постели, а всё для того, чтобы остановить их для раздумий. Такова суровая для многих действительность ученичества.

Особенности движения планет говорят нам о том, что люди, рождённые в один и тот же день, час и минуту, месяц и год, не говоря уж о том, что и в одном городе и в одном родильном доме, будут всегда иметь одинаковую формулу души. Но по своим качествам души это могут быть совершенно разные люди. Это объясняется тем, что они имеют разные уровни душевного, духовного, ментального и творческого развития, при-

несённые с собой из прошлых жизней. Качество — вот то главное, что астролог должен почувствовать в каждом человеке. А сделать это нетрудно. Ибо оно само нарисовано во всём облике человека: начиная от светочувствительности глаз, выражения лица, тембра голоса, манеры поведения, жестов и всего внешнего вида. Кроме того, на помощь астрологу приходит *сестра астрологии* — *хиромантия*. Именно на руках каждого человека начертана программа его личной судьбы, обусловленная силой влияния тех или иных планет. В коррекции этих значений заключается искусство и мастерство астролога.

Всякий практикующий астролог очень быстро поймёт, что толкование формулы души даст мощную психологическую поддержку, которая необходима всякому, кто обратился за консультацией. Врачи научатся по формуле души быстро определять энергетические и духовные причины болезней. Психологи избавятся от лишнего тестирования, а руководители производства, начальники отделов кадров получат исчерпывающий важный портрет человека, претендующего на ту или иную должность.

На сегодняшний день, а это начало XXI века, тратятся огромные средства на медико-биологические исследования по психологической совместимости людей. Ускорить дело можно при помощи формулы души. Ибо именно она способна показать резонансные возможности с тем или иным человеком и возможности формировать общее благоприятное энергетическое поле.

Однажды сотрудницы одного из отделов Инкомбанка пригласили меня для личных консультаций. Их было восемь человек. Построив на них гороскопы и формулы души, я увидел, что только двое из восьми соответствуют занимаемой должности. А на следующий день банк «лопнул» и выпал из списка сильнейших.

Придёт время, когда каждый человек при рождении будет иметь не только свидетельство о рождении, но и свидетельство о потенциале его души — формулу души. Формула души станет обязательным приложением ко всем гороскопам, её введут в компьютерные астрологические программы. Она станет обязательным приложением к психологическому, медицинскому, образовательному, воспитательному и профессиональному тестам каждого человека.

Изучая эту главу, вы могли прийти к выводу, что формула души — не только фатальное явление, что бесполезна любая попытка что-то изменить в судьбе. Да, формула фатальна, но у нас есть нечто, кроме влияния звёзд и неотвратимости судьбы, — это наша свободная воля. Выбор всегда остаётся за человеком. Об этом нельзя забывать. Но не будем забывать и о том, что ответственность в его собственной эволюции за сделанный выбор также лежит на самом человеке. Помните, как в сказке: добрый молодец

на коне подъезжает к перекрёстку, где дорога разветвляется по трём направлениям. У дороги той камень, на котором указания и предупреждения о финале пути по каждой из дорог. А ответственность за выбранное направление лежит на самом добром молодце.

Так и формула души: указывает и предупреждает, а за выбор не отвечает. Поэтому для толкования формулы души необходимо знать: какой выбор человек уже сделал в своей жизни, чем сейчас он живёт, его образование, профессию. Этого достаточно. Тогда нам будет понятно, на каком уровне энергетического развития находятся его планеты и каким образом будет выстраиваться толкование их в формуле его души. Проще с детьми: у них нужно не спрашивать, а развивать, учить и воспитывать согласно начертанным Свыше законам.

Таким образом, формула души – это оптимальный путь развития человека, предначертанный ему небесными телами в момент рождения, выраженный графически в астрологических символах.

ПОСТРОЕНИЕ ФОРМУЛЫ ДУШИ

Построение формулы души основано на классических законах астрологии, где каждым знаком зодиака управляет определённая планета.



Рис. 1

Планета, которая является управителем знака зодиака, называется «диспозитором». Поэтому астрологи называют формулу души «цепочкой диспозиторов», или «планетарной цепочкой». Планета-диспозитор под-

чиняет себе все планеты, которые находятся в её знаке зодиака, это условие является главным для составления формулы.

Если вы ещё не знакомы с астрологией, то переведите, нарисуйте этот рисунок на отдельный лист и повесьте перед собой на рабочем месте.

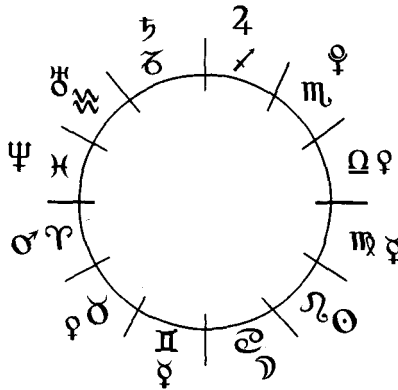
Все планеты, которые находятся в каком-то знаке зодиака, своими стрелками будут смотреть на планету-управительницу этого знака. Можно эту информацию записать в таблицу так:

Таблица 1

ЗНАК		ПЛАНЕТА
♈ Овен	→	♂ Марс
♉ Телец	→	♀ Венера
♊ Близнецы	→	☿ Меркурий
♋ Рак	→	☾ Луна
♌ Лев	→	☼ Солнце
♍ Дева	→	☿ Меркурий
♎ Весы	→	♀ Венера
♏ Скорпион	→	♃ Плутон
♐ Стрелец	→	♃ Юпитер
♑ Козерог	→	♄ Сатурн
♒ Водолей	→	♅ Уран
♓ Рыбы	→	♆ Нептун

Для построения формулы души мы используем только десять реальных планет, которые являются той самой силой, которая всё время движется, изменяется и приводит в движение все наши поступки, формирует мысли и наполняет чувства. В формулу мы добавляем астероид Хирон и фиктивные точки: восходящий Лунный узел (Узел кармы), Чёрную и Белую Луну, которые не имеют своего дома в космограмме, а поэтому они не попали в таблицу, приведённую выше. Все остальные фиктивные точки, неподвижные звёзды и астероиды из космограммы человека вы можете использовать по своему усмотрению. Но чем больше параметров вы разместите в формуле на начальном этапе, тем труднее вам будет понять основы её толкования. Не спешите объять необъятное, пусть мастерство построения и искусство толкования прирастают с практикой.

Для построения и толкования формулы души нам не важно, в каком градусе знака зодиака стоит та или иная планета. Важно, в каком знаке. В этом случае можно использовать маленькую магнитную доску от дорож-

ных шашек. На её металлическую основу приклеить нарисованный на бумаге зодиакальный круг, а вместо шашек на магнетиках нарисовать планеты.

Далее поступаем так. Расставляем планеты в космограмме, используя при этом эфемериды или компьютерную программу. Смотрим, в каком знаке зодиака больше всего планет, и с этого знака начинаем строить формулу.

Для примера возьмём готовую космограмму русского полководца А. В. Суворова (рис. 2) и выведем из неё формулу души.



Рис. 2

Сразу заметим, что если какая-то планета стоит в своём знаке, она уже будет в центре формулы. При этом она может остаться одной (в зоне отдыха) или подчинить себе другие планеты, находящиеся в её владении, в её обители, в её доме.

На рисунке 2 мы видим, что планета Венера находится в своём доме (в Весах), а значит, она уже попала в центр формулы. Нарисуем её и обведём (рис. 3).

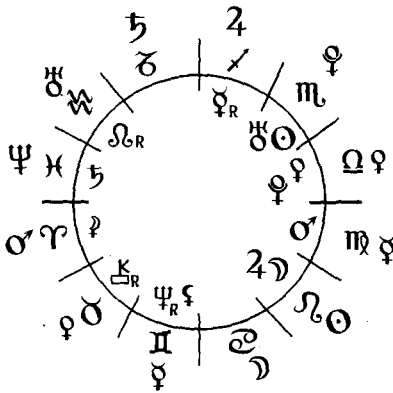

Рис. 3

У неё в доме Весов стоит Плутон, а в доме Тельца – астероид Хирон, поэтому к Венере мы пририсуем две стрелки, на концах которых разместим Плутон и Хирон (рис. 4).

У Хирона нет своего дома, а у Плутона – Скорпион. В космограмме мы видим, что в доме Плутона находится две планеты: Солнце и Уран. Стало быть, к планете Плутон мы добавим две стрелки, на концах которых нарисуем Солнце и Уран (рис. 5).



Рис. 4



Рис. 5

Стрелки, связывающие планеты, — это невидимые нити нашей судьбы, они всегда направлены к центру формулы. Всё в жизни человека придёт само по направлению стрелок. Нельзя двигаться против движения энергий планет — этим можно только всё разрушить и навредить себе, своей судьбе, своему здоровью.

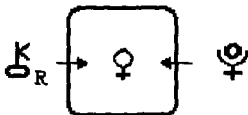
Если у вас нет компьютерной астрологической программы для построения космограммы или гороскопа, то можно воспользоваться астрономическими таблицами эфемерид. Их можно заказать по почте, в указанных в конце книги магазинах. Одну страницу из этих таблиц приведём для примера, чтобы построить ещё одну формулу. При этом оговоримся, что не во всех эфемеридах есть Чёрная и Белая Луна и астероид Хирон. В этом случае нужно пользоваться дополнительными таблицами.

Таблица эфемерид

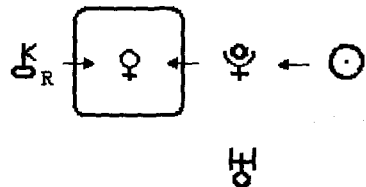
Дата	Звёздное время	☉	Полночь ☽	Полдень ☽	Узел кармы ♌	Меркурий ☿	Венера ♀	Марс ♂	Юпитер ♃	Сатурн ♄	Уран ♅	Октябрь 1934	
												Нептун ♆	Плутон ♇
1 M	0 36 9	7 0 7 24	12 23 2 18 20	19 18 8 30 0	0 21 29 9	24 20 36 3	19 9 38 3	27 0 4 9 7	22 28 2 8	0 8 20 6	13 23 1 1	25 28 5 6	
2 Tu	0 40 6	8 6 25	24 13 58 0 2	7 43 8 0 30 7	1 46 8 25	51 0 20	14 9 28	2 3 22 8	0 4 0 8	18 4	13 5 2 25	56 3	
3 W	0 44 2	9 5 29	6 2 1 13 11	55 5 8 31 3	3 2 3 27	5 7 20	5 15 28	15 0 21	58 0 0	16 2 13	7 3 25	56 9	
4 Th	0 47 59	10 4 35	17 49 55 23	46 17 8 30 8	4 16 3 28	20 05 21	28 0 28	27 7 21	55 8 0	14 0 13	9 3 25	57 5	
5 F	0 51 55	11 3 43	29 44 41 5 20	45 34 8 28 4	5 28 7 29	35 3 22	4 5 28	40 4 21	53 6 0	11 7 13	11 3 25	58 1	
6 Sa	0 55 52	12 2 53	11 49 19 17	56 16 8 23 5	6 39 4 0 0	50 1 22	40 8 28	53 2 21	51 5 0	9 4 13	13 3 25	58 7	
7 Su	0 59 48	13 2 6 24	6 40 0 20 42	8 16 0 7	48 3 2 4	9 23	17 2 29	5 9 21	49 5 0	7 1 13	15 3 25	59 2	
8 M	1 3 45	14 1 20	6 2 38 29	13 0 1 8	6 1 8	55 3 3	19 8 23	53 4 29	18 8 21	47 6 0	4 8 13	17 3 25	59 7
9 Tu	1 7 41	15 0 37	19 25 19 25	54 17 7	5 47 10	0 1 4	34 7 24	29 7 29	31 6 21	45 8 0	2 4 13	19 3 26	0 2
10 W	1 11 38	15 59 56	2 26 46 9 20	2 36 7	4 26 11	2 6 5	49 6 25	5 8 29	44 5 21	44 0 0	0 1 13	21 2 26	0 7
11 Th	1 15 35	16 59 17	13 41 35 22	23 29 7	3 12 12	2 7 7	4 5 25	41 9 29	57 4 21	42 4 29	29 57 7	13 23 1 26	1 1
12 F	1 19 31	17 58 39	29 8 7 5	55 15 7	2 15 12	6 0 0 8	19 5 26	17 9 0 20	10 3 21	40 9 29	55 3 13	25 1 26	1 5
13 Sa	1 23 28	18 58 4	12 44 44	19 36 23	7 14 3	13 54 3	9 34 4	26 53 9 0	23 2 21	39 5 29	52 9 13	27 0 26	1 9
14 Su	1 27 24	19 57 30	26 30 6 3 8	25 48 7	10 0 14	45 4 10	49 4 27	29 7 0	36 2 21	38 1 29	50 5 13	28 9 26	2 3
15 M	1 31 21	20 56 59	10 23 23	17 22 50	7 0 8 1	15 32 9	12 4 4	28 5 6	0 49 1 21	36 9 29	48 1 13	30 7 26	2 6
16 Tu	1 35 17	21 56 29	24 24 6 1 8	27 7 7 9	16 16 4	13 19 4	28 41 3	1 2 21	35 8 29	45 7 13	32 6 26	3 0	
17 W	1 39 14	22 56 0	8 31 48	15 38 2	7 8 2	16 55 6	14 34 5	29 17 0	1 51 21	34 7 29	43 2 13	34 4 26	3 2
18 Th	1 43 10	23 55 33	22 45 37	29 54 18	7 7 4	17 30 0	15 49 5	29 52 6	1 28 2 21	33 8 29	40 8 13	36 2 26	3 5
19 F	1 47 7	24 55 8	7 34 14 18	13 30 7	4 6 17	59 2 17	4 6 0 20	28 2 1	41 2 21	32 9 29	38 4 13	38 0 26	3 7
20 Sa	1 51 4	25 54 45	21 23 5 28	31 55 6	5 8 9	18 22 6	18 19 7	1 3 6 1	54 2 21	32 2 29	35 9 13	39 7 26	4 0
21 Su	1 55 0	26 54 24	5 39 21	12 44 44	6 50 3	18 39 7	19 34 8	1 39 1 2	7 3 21	31 6 29	33 5 13	41 5 26	4 1
22 M	1 58 57	27 54 4	19 47 22	26 46 37	6 39 3	18 49 9	20 49 9	2 14 4 2	20 4 21	31 0 29	31 0 13	43 2 26	4 3
23 Tu	2 2 53	28 53 46	3 8 41 53	10 8 32 37	6 26 8	18 52 7	22 5 0	2 49 7 2	33 4 21	30 6 29	28 5 13	44 9 26	4 4
24 W	2 6 50	29 53 31	17 18 24	23 58 56	6 14 1	18 47 6	23 20 2	3 24 9 2	46 5 21	30 3 29	26 1 13	46 6 26	4 6
25 Th	2 10 46	0 2 53 17	0 17 34 1	7 11 3 35	6 2 5	18 34 0	24 35 3	4 0 0 2	59 6 21	30 0 29	23 6 13	48 2 26	4 7
26 F	2 14 43	1 53 6	13 27 43	19 46 35	5 53 0	18 11 5	25 50 5	4 35 1 3	12 7 21	0 29 9	21 2 13	49 9 26	4 7
27 Sa	2 18 39	2 52 57	26 0 30 2 20	9 50 5	4 6 2	17 39 9	27 5 7	5 10 1 3	25 8 21	29 9 29	18 7 13	51 5 26	4 8
28 Su	2 22 36	3 52 50	8 20 15 6	14 16 48	5 4 21	16 59 1	28 20 9	5 45 0 3	38 9 21	30 0 29	16 3 13	53 1 26	4 8
29 M	2 26 33	4 52 45	20 15 34	26 12 2	5 40 2	16 9 3	29 36 1	6 19 9 3	52 0 21	30 2 29	13 8 13	54 6 26	4 8
30 Tu	2 30 29	5 52 42	2 2 6 54 8 20	0 50 5	3 9 7	15 11 1	0 20 51 4	6 54 6 4	5 1 21	30 4 29	11 4 13	56 2 26	4 7
31 W	2 34 26	6 52 42	13 54 34	19 48 47	5 39 5	14 5 5	2 6 6	7 29 3 4	18 2 21	30 8 29	9 0 13	57 7 26	4 7

Из таблицы, а это октябрь 1934 года, возьмём любой день, пусть это будет 11 число. Мы видим, что этот день недели — четверг. Выпишем положение планеты в зодиаке на этот день, отметив эту строчку в таблице. Можно даже не выписывать градусы, в которых находится планета, но профессиональнее — лучше выписывать, опуская при этом минуты и секунды. Планеты можно сразу зари-

Вот эти цифры:

I – 1, II – 2, III – 3... VI – 6, IX – 9, X – 10... VMLCХ

L – 50,

XL – 40, LX – 60, LXX – 70,

C – 100

XC – 90, XXC – 80, CXXVIII – 128

M – 1000

CM – 900

MCM – 1900, MCMXLIX – 1949,

MCMLVII – 1957, MCMXCIX – 1999,

MM – 2000, MMXII – 2012,

MMLIV – 2054

ТОЛКОВАНИЕ ФОРМУЛЫ

Очень редко люди используют в своём лексиконе лаконичное слово «толкование». Почти все говорят «трактовка», «трактование», «трактую». Вот и выходит, что когда астролог трактует, то его не понимают слушатели, ученики или клиенты. Не используйте это слово, ибо оно тормозит понимание сути вещей. Звуки «тр-р-р, тр-р-р» – это как работающий мотор, который никуда не едет, а буксует на одном месте. Правильнее говорить «толкование» – это взять в толк, понять, разобраться и вникнуть в суть вещей, явлений и слов. Только когда вы будете толковать, вас будут понимать, да и вы сами начнёте лучше понимать то, о чём говорите. Толковать – это говорить понятным языком, избегая лишней терминологии.

Планетарная модель, выраженная формулой души, есть модель человеческой судьбы, модель его желаний и модель работы чувств. Ни одна формула в этой книге не придумана авторами, а все описания сняты с реальных людей, с их судеб.

Толкование формулы души производится от общего к частному:

1. Общий вид формулы души.

2. Для кого или чего она предназначена. Тип человека: солнечный или лунный, его образование и профессия, принадлежность к социальной группе.

3. Наличие ретроградных планет.

4. Центр формулы души. Значение каждой планеты в центре: её сила и слабость.

5. Анализ планет вокруг центра. Орбиты.
6. Анализ суммы баллов планет.
7. Выводы.

Начнём рассуждения от простого к сложному. Общий вид формулы души — это самая насыщенная информация. Здесь находятся все основные показатели. Они расскажут нам о том, как и из чего слеплена душа человека, сколько в ней центров, сколько планет в каждом центре, насколько сильны потенции формулы к активной жизни, сколько в ней будет внутренней борьбы, а сколько с окружающим миром.

Чтобы правильно толковать формулу, необходимо понять ещё одну важную информацию о ней.

То, что находится в центре формулы души, есть дух. Он всегда обводится сплошной линией. Но не делайте эту линию с острыми углами, чтобы не напрягать внутреннюю энергетику формулы.

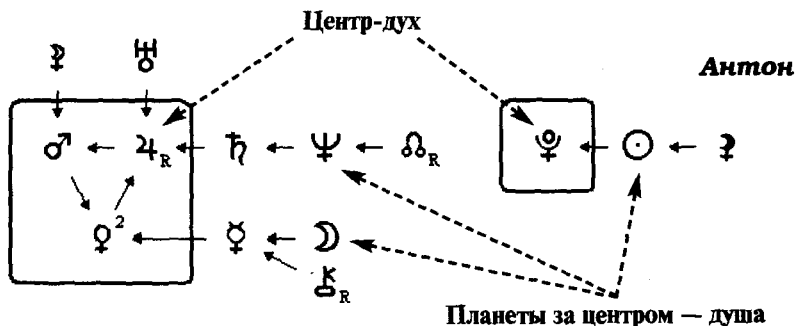

Планеты, расположенные вокруг центра, называются оболочкой духа, или душой.

Толкуя формулу души, мы должны отслеживать направление своей мысли так, как на это указывают стрелки, идущие от одной планеты к другой. Да и человек должен жить так же, как на это указывают энергетические потоки планет. Нельзя в своей жизни идти против движения стрелок, ибо именно так завязываются кармические узелки нашей жизни. Если какая-то планета стоит далеко от центра формулы души, то не пытайтесь добраться до неё, выходя из своего центра. Оставайтесь внутри себя, и тогда сама планета принесёт вам то, что необходимо вам для космического и духовного совершенства, она сделает вас счастливым и самодостаточным.

Важным фактором является и то, для кого или для чего эта формула предназначена. От этого она будет иметь различные уровни толкования. Для тол-

кования формулы души важно учитывать возраст, национальные особенности человека, вероисповедание, имеющееся образование и профессию.

Одним из важных параметров толкования формулы души для конкретного человека является определение его социального статуса: консерватор, реформатор или новатор. Подробно об этом прочитаете в книге Астрогора по кармической медицине «В поисках истины». Здесь же вкратце объясним, что **консерваторы** — это основная масса людей, создающая материальную основу для жизни. Это — рабочий класс, который не принимает решений, ни за что не отвечает и ничего не знает, кроме своего рабочего места. Здесь же находятся врачи, учителя, инженеры, отвечающие за своё рабочее место и отчитывающиеся за выполненную работу. Консерваторы — это судари и сударыни, плебеи и рабы. Они склонны к хроническим и профессиональным заболеваниям. Все планеты у консерваторов имеют семейно-бытовую и профессиональную окраску. Нередко консерваторы окрашивают свои планеты и красками творчества, талантов и уникальных способностей. Они очень любят предсказателей судьбы и сами охотно рассказывают о себе.

Реформаторы — люди социума. Они не принадлежат семье и её проблемам. Поэтому толкование планет у реформаторов окрашивается социальным фоном. Их мир — это мир общества с его проблемами и радостями. Это дамы и господа, аристократы, демократы, партократы и тому подобное. На работу они не опаздывают, а задерживаются. У них не рабочее место, а кабинет, кресло. Они блаженствуют, когда ощущают себя над консерваторами, царём и богом одновременно. Редкий реформатор живёт творческим потенциалом. Вся их энергия направлена в основном на то, чтобы усидеть, удержаться в заветном кресле или перебраться повыше. Про консерваторов они говорят: «рождённый ползать летать не может», «гусь свинье не товарищ» и т. д. Все реформаторы попадают в ловушки: идеологические или материалистические. Болезни у реформаторов возникают, как правило, на рабочем месте. В основном это сердечно-сосудистые, печень, кровь и системные заболевания, ибо они живут включенными в систему.

Новаторы — это люди особого склада ума, души и духа. Их идеал — это внутренняя независимость от обстоятельств, свобода действий. У них всегда своё мнение на всё, что происходит вокруг. Их жизненную позицию лучше всего передать стихами Александра Блока:

О, я хочу безумно жить:
Всё сущее — увековечить,
Безличное — очеловечить,
Несбывшееся — воплотить!

Новаторы рассчитывают только на себя, они не верят в предсказания, не хотят быть начальниками. Не признают начальников, пока последний не станет для них авторитетом. Их жизнь и смерть непредсказуемы. Они почти не болеют и не лечатся. Планеты в их формуле души наполнены свободой мыслей, чувств и поступков. Новаторы наделены чувством обострённой справедливости. Они видят фальшь и несовершенство в людях, в обществе, во всём, что привлекает их внимание. Консерваторы относятся к новаторам с уважением, а реформаторы их боятся, ибо чувствуют и знают, что новаторы во многом их совершеннее.

Если для детей важен вопрос профессионального определения, творческого развития талантов и способностей, становления индивидуальности, то для взрослых формула станет подтверждением или опровержением существующего у них и сформировавшегося порядка вещей. Для любого человека формула укажет на уязвимые точки здоровья.

Одним из важнейших условий толкования формулы является определение энергетической основы человека. Эта основа заключается в том, чтобы определить, к какому типу людей относится данный человек: к солнечному или лунному. От этого будет зависеть уровень и сила действия планет для данного человека. В первую очередь это проявится в выборе профессии и образования, в способности утверждать себя в жизни. Внимательно изучите эти главы в учебнике, прежде чем приступить к толкованию формулы души. В формуле успеха, когда она строится на какое-то событие, важно знать саму суть события, и тогда толкование планет будет приобретать нужное им значение.

Р планеты и то, как они расположены в формуле души, несут колоссальную информацию о том, как нужно выстраивать толкование формулы. В ретроградности находятся изюминки качества толкования формулы.

Толкование формулы души должно быть направлено, в первую очередь, на формирование и совершенство душевных и духовных качеств в человеке. Астролог должен раскрыть все лучшие качества планет и научить пользоваться этими благами энергиями. Говоря о душевности и духовности человека, я отсылаю вас к своей книге «Душа и карма» из серии «Кармическая медицина». Там вы найдёте подробное философское и практическое обоснование, что такое душевность и что такое духовность, как увидеть их в человеке и как развивать. Кроме того, вы узнаете о том, какие болезни несут в себе или формируют душевные качества человека, а какие — духовные.

Душа и дух — это две самые важные составляющие формулы души. Только через их призму можно помочь человеку найти, утвердить и реализовать себя. Этот учебник поможет любому астрологу овладеть знанием

более тонких психологических характеристик людей, ибо перед ним — формула души — готовый тест, отвечающий на любые жизненные вопросы. С формулой души человек становится более прозрачным и доступным для понимания и исследования всеми теми, к кому он обращается за помощью.

Любой астролог, овладев искусством толкования формулы души, значительно повысит свой профессиональный уровень и станет более понятным для людей, ищущих у него помощь. Всегда думайте о том, как помочь человеку. Ищите в планетах их величие, а не судите человека по видимым несовершенным качествам. Кроме того, обратите внимание каждого человека на то, что у него есть свобода выбора, что это его право выбирать или отвергать. Напомните ему, что «предупрежден — значит, вооружён». Для толкования формулы души людей, рождённых в один и тот же день, месяц и год (например, Е. Чазов и Л. Зыкина — 10.06.1929 г.), требуется наличие гороскопа, учитывающего час рождения, и знание хиромантии. Кроме того, эти люди могут быть разными по типам: солнечного или лунного. У них может быть разный социальный статус, разное вероисповедание, а это о многом говорит в плане толкования формулы души.

И ещё. В толковании формулы души мы не будем давать подробных описаний всех сочетаний планет, обозначим только принципы, ибо **толкование — это искусство**, которым астролог должен овладеть через учителя или своим кропотливым творческим трудом, развивающим интуицию. Астрология во многом проигрывает от компьютерных программ толкования гороскопов. В них не учитываются многие индивидуальные качества и характеристики человека, а астролог, пользующийся этими программами толкования, не будет профессионально развиваться. Компьютерная программа — это помощь астрологу в расчётах, а не набор готовых текстов по толкованию.

СИЛА ПЛАНЕТ В БАЛЛАХ

Рассматривая формулы, приведённые в учебнике, вы обратили внимание на то, что у каждой планеты в правом верхнем углу нарисована какая-то цифра, а рядом с формулой целая колонка из цифр. В прошлых изданиях учебника этой темы не было. Что же это за сила планет и зачем это нужно для формулы?

У каждой планеты есть свои планы бытия, на которых она через человека показывает своё качество состояния изгнания или падения, вражды

или дружбы, нейтралитета или экзальтации. При этом у каждой планеты есть своя обитель, в которой она идеально диктует возможности гармоничного состояния.

Очень часто, определяя характеристику какой-то планеты, зная её положительные и отрицательные качества, мы ошибаемся. Например, Венера в центре формулы души наделяет человека повышенными способностями к талантам, искусствам, человек поёт, танцует, рисует, играет на музыкальных инструментах и так далее. Но когда разговариваешь с человеком, то он возражает, говоря, что ничего подобного в нём нет. Вот тут-то и понадобятся нам знания о силе планет (по шестибальной шкале). Взглянешь на силу той же Венеры, а она в нулевом эквиваленте, или имеет единицу, или двойку. Вот почему человеку негде взять силы, чтобы Венера стала полноценной планетой в его жизни. С этим можно смириться, но нужно работать, совершенствовать себя, помня и зная об эволюции.

Откуда же берутся эти цифры? Каждая планета, в первую очередь, подчинена своему знаку зодиака, а поэтому имеет наибольшую силу в нём 6 баллов. Во всех остальных знаках планета меняет свою силу, а это обязательно отразится на характере и способностях человека. В одних знаках планета является хозяйкой, в других она экзальтирует, бывает в изгнании, в падении, во вражде, родственных отношениях или нейтралитете. Христос сказал: «У Отца моего обителей много». Так и у каждой планеты есть много обителей, но в одних знаках она желанная (6, 5 или 4 балла), а для других знаков — обуза (0, 1 или 2 балла).

В каждой жизни душа человека собирает и приобретает какой-то опыт, ведь не случайно в народе говорят: что душа припасла, с тем и ушла. Школа русской астрологии «Волхвы», поскольку она изучает развитие души в цепи перерождений, считает, что именно сила планет в баллах показывает на опыт, собранный душой человека в прошлой жизни.

В самом деле, каждый человек живёт своими ценностями, мыслями и желаниями, продиктованными отнюдь не его вечной душой, а потребительскими и меркантильными прихотями тела или эго. Такая жизнь обязательно запишется на каких-то вечных скрижалях, чтобы сказать человеку: «И воздастся вам по делам вашим».

Каждая планета в нашей Галактике посылает свои лучи, свет и энергию для всего живого на Земле. Человек является приёмником этих посланий планет и звёзд, часто оставаясь пассивным потребителем. А звёзды ждут возврата своей энергии, но наполненной новым живым качеством которое может выработать только человек. Один из Космических законов Гермеса Трисмегиста так и гласит: «Получая, отдавать». Особое ожидание планет приковано к тем людям, у кого они находятся в центре формулы



Но, прожив целую жизнь, человек часто не только не прикасается к центральным планетам своей формулы, но порой и оскверняет их своим поведением, чувствами, эмоциями и ужасным эгоизмом. Вот и получается, что, придя в новое рождение, многие планеты в гороскопе и формуле человека совсем бессильны и даже враждебны. Значит, именно по этим планетам у человека есть задолженность перед Божественным, Космическим и Планетарным Братством. И эта задолженность будет постоянно переходить из одной жизни в другую, пока человек не разовьёт в себе способность получая — отдавать. То есть, если в центре формулы какая-то планета бессильна, то это указывает на остановку эволюционного развития, которая произошла ещё в прошлой жизни. Именно по этим слабым да ещё и ретроградным планетам в центре формулы в первую очередь формируются болезни. Никто человека не вылечит, пока он не начнёт накапливать и отдавать энергию в живое пространство вокруг себя.

Таким образом, планеты, обозначенные индексом силы, и есть те самые звёздные скрижали, на которых записана программа человеческой способности отдавать, разрушать или созидать в тех или иных направлениях.

Приведённая ниже таблица поможет быстро определить силу планеты (в баллах) и её отношение к знакам зодиака. Построив космограмму,

сразу расставьте для всех планет их силу, пользуясь приведённой таблицей. Для удобства ещё раз повторим символы планет и их названия.

☉ – Солнце, ☾ – Луна, ☿ – Меркурий, ♀ – Венера, ♂ – Марс, ♃ – Юпитер, ♄ – Сатурн, ♅ – Уран, ♆ – Нептун, ♇ – Плутон и астероид ♂ – Хирон. Фиктивные планеты: Узел кармы, Чёрная и Белая Луна – не имеют для формулы души своего числового коэффициента.

Таблица 3

	Баллы	Овен ♈	Телец ♉	Близнецы ♊	Рак ♋	Лев ♌	Дева ♍	Весы ♎	Скорпион ♏	Стрелец ♐	Козерог ♑	Водолей ♒	Рыбы ♓
Обитель, дом	6	♂♀	♀	♀	☾	☉	♀	♀	♂♂	♂♂	♂♂	♂♂	
Экзальтация	5	☉	☾	♀	♂	♀	♂	♂	♂	♂	♂	♀	
Родство, дружба	4	♂♂	♂♂	♀♂♂	♂♂	♂♂	♂♂	♂♂	♂♂	♂♂♀	♂♂	♀♀♂♂	
Нейтрально	3	☾	☉	☾	☉	☾	☉	☾	☉	☾	☉	☉	
Вражда	2	♂♂	♂♂	♂♂♀	♀♀	♀♀	♂♂♀	♂♂	♂♂	♀♂♂	♂♂	♂♂	
Падение	1	♂	♂	♂	♂	♂	♀	☉	☾	♀	♂	♀	
Изгнание	0	♀	♂♀	♂♂	♂♂	♂♂	♂♂	♂♀	♀	♀	☾	♀	

А теперь расшифруем приведённые в таблице характеристики каждого значения силы планет. Исследуя таблицу, мы можем заранее увидеть, насколько та или иная планета будет иметь силу в конкретном знаке. По силе планеты в баллах мы будем знать, какие энергии планет будут тормозить процессы развития в человеке, вступая с ним во вражду, а какие энергии будут помогать, находясь с ними в родстве или экзальтации. Но для этого нужно ещё понять природу стихий зодиака. Наибольшую активность проявляют планеты, когда они находятся во вражде, в падении или изгнании.

Обратите внимание на знаки зодиака и планеты, приведённые в таблице (вертикальные столбики), и вы увидите, что в каждом знаке есть все десять реальных планет. Таким образом каждая планета выражает своё отношение к знаку. Это поможет нам понять, как уравновесить, подружить, поссорить, изгнать или придать силу планетам, подмешивая к ним энергию своих желаний. Чистейшая алхимия! Однако для этого нужно познаться с сущностью планет, понять их сакральный смысл. Но сначала закончим тему силы планет.

✓ **Обитель, дом,** или управление, — это когда планета находится в своём доме, в своём знаке зодиака. Сила её здесь абсолютная (**6 баллов**). Планета в обители — как солдат, который один в поле воин, он считает себя хозяином положения, поддерживая в человеке воинский дух. Планета дружит с ним, придаёт человеку свои качества, силу, возможности, цвет, запах и тому подобное. Если нужно сдвинуть гору проблем, то с этим справится только шестибальная планета.

Обитель защищает человека от распада физического и душевного. Она указывает на силу Космической и Божественной поддержки, которые будут помогать человеку в выполнении его программ. 6 баллов — это главная опора человека, которая позволяет ему поддерживать равновесие, форму и качество, начертанные зодиаком. Пользуясь силой планеты в обители, человек чувствует себя защищённым ангелами и судьбою, Космосом и Землёю. Но и спрос за невыполненные обещания, за недоделанные программы будет особо строгий.

Кроме того, планета в своём доме говорит о том, что в прошлой жизни человек получил хороший, полный и правильный опыт. Именно поэтому такие планеты дают успех и удачу, а человек хорошо адаптируется в профессии и учёбе. Порой человек даже не напрягается в выполнении программы, связанной с шестибальной планетой. Если сила шестибальной планеты переводится на потребительский уровень, то удар судьбы будет скорым.

Если две планеты, управительницы одного знака (Марс и Плутон, Юпитер и Нептун, Сатурн и Уран), находятся в формуле рядом или на одной орбите, то они приобретают колоссальную силу, чтобы помочь человеку реализоваться в полной мере.

Часто планета в своём доме остаётся одинокой, и тогда она попадает в зону отдыха, а если она ретроградная, то — в зону отчуждения (подробно об этом в соответствующих главах учебника).

Экзальтация — очень сильное положение планеты (5 баллов), проявляющее себя внезапно и ярко, заставляя ситуацию качественно измениться в пользу человека. Часто, глядя на какого-то человека, мы зрительно отмечаем, что он какой-то не такой, не как все. А это значит, что в нём уже есть наработки из прошлой жизни, когда он умел оставаться самим собой, не обращая внимание на окружающих его людей, и при этом не доставлял никому беспокойства. Это хорошие эволюционные наработки, которые жалко потерять в этой жизни. Экзальтируя, человек совершенствуется для себя, Бога и Вселенной. Результатом его экзальтации могут благодарно пользоваться все люди.

Экзальтирующая планета защищает от непрошеного вмешательства. Например, Солнце экзальтирует в Овне, а Овен — человек, который любит

говорить только о себе, о своих заслугах и достоинствах, экзальтируя словами, а не делами, пытается блеснуть, как Солнце в Овне, при этом не обязательно родиться под знаком Овна. Ярко высвечивать свою личность — это уже принцип Овна. Когда мы хвастаемся чем-то, значит, мы хотим экзальтировать. Но такая экзальтация не может быть постоянной, ибо это обязательно приведёт к болезни. Временная экзальтация получает или затрачивает много физических и психических сил, а это влияет на здоровье. Поэтому очень важно каждому человеку понять, какой всплеск эмоций у него возникает при экзальтации.

Например, мужчина пригласил домой друзей, чтобы выпить. Он угощает их, как будто он хозяин, но он всего лишь экзальтирует, ибо, как только приходит жена, становится понятным, кто в доме хозяин. Тем не менее человек получил удовлетворение от своей экзальтации, и это не приведёт к заболеванию, а его иммунитет защитит от нападков жены.

Если на восходе Солнца или на его заходе человек испытывает всплеск положительных эмоций, то когда оно в зените, эмоции часто бывают отрицательными. Поэтому очень важно каждому человеку понять: на своей ежедневной работе он экзальтирует, любя работу, отдавая всего себя на служение, а это тоже экзальтация, но со знаком плюс. Ведь, чего греха таить, многие приходят на работу, но ничего не делают, а только экзальтируют своим внешним видом, умом и поступками. Вот почему у таких людей постоянно болит голова, ибо их никто не любит, они не получили удовлетворения от своей экзальтации — она была корыстна, эгоистична.

Есть и более глубокое состояние экзальтации, которое может доминировать в человеке. Экзальтировать — значит наполниться лучшим светом и идеей планеты. Например, Венера — планета любви — экзальтирует в Рыбах, а Рыбы и Нептун — это Бог, это тонкое и глубокое состояние души, находящейся в погружённом состоянии, в котором вечно экзальтирует любовь. Не случайно все религии (Нептун) предлагают человеку найти состояние любви и жить в нём. Экзальтация должна быть не временным состоянием, а постоянным, ибо в ней уже есть опыт прошлых жизней. Она всегда требует безусловного состояния души, не западая на материальные, телесные, эгоистические ценности и приоритеты.

Если экзальтирующая планета находится не в центре формулы, а на какой-то орбите, то она всё равно остаётся сильной и действующей. А уж во благо или зло — зависит от самого человека. Часто на такой экзальтирующей планете человек находит любимое дело, увлечение, профессию и работу.

Родство, дружба — это такая сила между планетами и знаками зодиака (4 балла), которая объединяет их по стихиям: мы с тобой одной крови, в дружбе наша сила, и если мы будем жить и держаться вместе, помогать

друг другу, то никто ни помешает нам спокойно и радостно существовать. Поэтому родство собирает 2–3 планеты из других знаков одной стихии. Например, стихия огня объединяет три знака: Овен, Лев и Стрелец, а значит, планеты-управители этих знаков будут терпимо, по-дружески, по-родственному относиться друг к другу. В Овне (смотрите схему) Марс и Плутон – управители, а Солнце – экзальтирует. Во Льве Солнце – управитель, а Плутон – экзальтирует. Остаётся добавить для Овна планеты Стрельца, а это Нептун и Юпитер, которые и будут с ним в родственных, дружеских отношениях.

Четыре балла силы планет говорит о том, что в прошлой жизни человек получил хороший опыт дружеских отношений, умея отдавать, он постоянно находил помощь и поддержку.

Подобным образом это переносится и на все остальные стихии зодиака: земля, воздух и вода. Мы можем использовать этот закон подобия, чтобы улучшить качество своей жизни и извлечь наибольшую пользу от этой дружбы, защищаясь от вторжения в вашу жизнь зловредных планет, как инородных тел.

Нейтралитет. Выдерживают для каждого знака два светила: Солнце или Луна (по 3 балла). Другие планеты не имеют нейтрального положения. Нейтралитет – это качество, которое наработано человеком в прошлой жизни. Энергия Солнца горячая и сухая, а у Луны – влажная и холодная. В равновесии энергий этих планет возникает тепло, нейтралитет, а человек обязан вырабатывать в себе стабильное состояние. Например, очень сильное Солнце в Овне корректируется влиянием нейтральной Луны. Практически мы можем говорить о том, что сильное (6, 5, 4 балла) Солнце может поддерживать в человеке повышенные требования к себе и другим людям, а это приводит к постоянно повышенному давлению. В то время как Луна, имея пониженный тонус (0, 1, 2 балла), будет способствовать пониженной самооценке у человека, что вызывает пониженное давление.

Вражда (оппозиция к дружбе) – это такое состояние между планетами и знаком зодиака, которое заявляет: «Это кому ты там друг? Значит, мне враг!» Сила планет здесь имеет всего 2 балла. Вражда бывает открытая и тайная, бывает на всю жизнь. «Вихри враждебные веют над нами, тёмные силы нас грозно гнетут...» В этом состоянии постоянно приходится бороться. Здесь открытая оппозиция к дружбе: Овен – Весы, Телец – Скорпион и так далее. Враг не дремлет, вредители кругом: в семье, школе, в огороде, вредители здоровья и т. д.

Вражда, как и дружба, группируются по 2–3 планеты, чтобы иметь силу. Вражда чётко делит людей на друзей и врагов, у неё всегда отрицательный опыт прошлых жизней. Например, Меркурий и Уран в Весах дружат с этим

знаком, а Овен в оппозиции к Весам, говорит им: «Раз твои друзья Меркурий и Уран, то для меня они будут враги! Я не помню зла, я его записываю. Посмотри в клеточку моих врагов, я записал туда Меркурий и Уран». Вот почему эти планеты находятся к Овну во вражде. А ведь эти две планеты отвечают за интеллект человека, его способность принимать решения. Но Овен так устроен, что он сначала действует, а потом только думает. Он ждет, когда ему прикажут, поставят перед ним задачу. Никто не может помочь человеку, пока он сам не начнёт интеллектуально развиваться, думать. Таким образом, планеты Меркурий и Уран в Овне не склоняют человека к интеллектуальной деятельности, они скорее враждебны к ней. В Овне силён Марс, а это планета военных и спортсменов, которым и нельзя думать, они должны только исполнять приказы и добиваться результатов. Вот почему люди, избравшие профессию военного, милиционера или спортсмена, действуют и живут, как Овны, хотя родились под другими знаками зодиака.

Так и человек, под влиянием враждебных планет может создавать агрессивную среду не только вокруг себя, но и внутри своего организма. Отсюда и болезни, вызванные той планетой, которая имеет силу в два балла.

Мы же говорим, глядя на заржавевшую деталь автомобиля: «Вот проклятие, испортилась, придётся покупать новую!» Обратите внимание: не восстановить, а выбросить. Но всё-таки где-нибудь и как-нибудь эту деталь можно использовать, продлить ей жизнь, но уже в другом качестве.

Опыт прошлой жизни по этой планете говорит о том, что он был разрушающим, злобным, не умеющим прощать и вечно чем-то недовольным, а поэтому человек будет легко возбуждаться на всё, что планета преподносит ему в этой жизни. Нужно стать очень увлечённым человеком, чтобы нейтрализовать её разрушающее влияние.

В медицине приём «подобное противоположным» используют как одно из эффективных средств лечения, но хирургического.

Падение (оппозиция к экзальтации) — это такое положение планеты, когда она из экзальтации падает в противоположный знак, у неё всего **1 балл**. Её как будто наказали за что-то, но не совсем стёрли с лица Земли. Здесь она имеет малую живучесть, а поэтому может хорошо подпортить физическое или духовное качество человека. Это как ложка дёгтя на бочку мёда. Здесь планеты могут стать сильными от своего бессилия. В человеческом факторе падение легче всего сравнить с человеком, который упал духом. Отсюда и падшие ангелы, падение нравов, падший человек и тому подобное.

Один балл — это отрицательный опыт прошлой жизни. Он экзальтировал, но своими худшими качествами, не осознавая этого. За что человек был не раз бит, но так и не понял, что нужно меняться.

Человек под действием падших планет может превращаться в рыхлую структуру, субстанцию, потерявшую своё сильное, экзальтированное качество. Например, в Скорпионе Луна находится в падении, здесь она создаёт опухоли и слизи, образует гнойные воспаления. Луна — символ воды, которая медленно разлагает железо в ржавчину. Да и сам Скорпион — знак воды, значит, железу не суждено иметь долгую жизнь, вот поэтому в него всё время примешивают различные добавки, чтобы облагородить, вывести из состояния падения от Луны-воды и дать долгую жизнь. Так и человек всё время ищет для себя что-то, чтобы продлить жизнь. Энергетический вампиризм — один из способов выжить в состоянии падения нравов, падении веры в себя.

Изгнание (оппозиция к дому) — это противоположное место планет от своей обители. Например, Сатурн и Уран, находясь в Раке, будут в изгнании. Их выгнали, изгнали из собственного дома, из своей обители (Козерога). Полная потеря сил планет (**0 баллов**). В этом состоянии нужно жить без права на ошибку. Но при этом планеты попадают в активизирующую и стимулирующую их среду. Здесь они могут стать сильными от своего бессилия. Если элемент воздуха выгнать в противоположный знак, то он обязательно попадёт в стихию огня. Погибать, так с музыкой, вот тут-то он и разгуляется в полную силу. А огню это только и нужно, ибо он начинает быть ещё подвижнее и ярче. Воздух получает встряску, чтобы зажечь новую жизнь. Так и человеку с нулевым показателем планеты нужно почаще устраивать встряску, однако знайте меру, чтобы не переборщить.

В памяти этих планет из прошлой жизни нет опыта, нет знаний, нет ни малейшей силы, чтобы полноценно заявить о себе. А значит, в энергиях нулевых планет человек вёл потребительскую и иждивенческую жизнь, у него много долгов перед всеми, кто его окружает. У него самый большой долг перед Космическим Братством Планет. Однако если нулевая планета стоит в центре формулы, то это обязательное условие для человека — восстановить её силу.

Таким образом, планеты, изгнанные из своего дома, проявят своё истинное лицо, отмеченное нулевым баллом, показывая, какой ты на самом деле. Сравните: изгнание из страны, из веры, из дома, с работы, изгнание бесов и так далее. Это, как правило, стимулирует к новой жизни. Нет худа без добра. Ноль баллов — это остаться без денег, без дома, без работы, но зато такой, как есть, без примесей, во всей красе. Пан или пропал. Или так: раз вы меня прогнали, то ничего от меня не добьётесь, ничего не получите. Оппозиция всегда что-то предлагает, но в первую очередь — принять её стихийные условия. Как это похоже на нашу повседневную жизнь: лидер ушёл в другой лагерь.

Или так: Венера в Скорпионе находится в изгнании. Венера — это красивая, талантливая и богатая женщина, а Скорпион — контролирует сексуальную силу человека. Может быть, именно такая Венера (в изгнании), да ещё в центре формулы души и не развившая своих талантов, предлагает или склоняет женщин торговать своим телом или быть похотливой к телесным наслаждениям и удовольствиям? По крайней мере это и есть группа риска для женщин с Венерой в ноль баллов. Однако Венера — это главная планета любви, а ноль баллов говорит о том, что именно дарить и отдавать любовь пространству человек в прошлой жизни не научился.

Мы выяснили, как планеты приобретают свои баллы, и дали оценку этим цифрам. Дальнейшее описание каждой планеты и её силу в баллах вы найдёте в соответствующих главах учебника. В каждой формуле души под фамилией человека вы видите колонку букв и цифр.

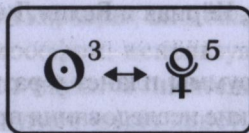
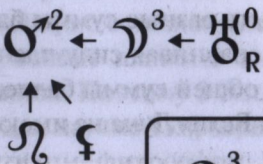
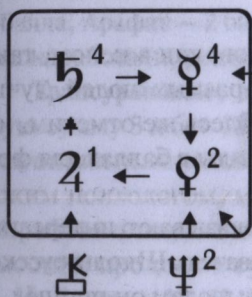

Градский А. Б.

Л — 14 (53,8%)

С — 5 (19,2%)

Т — 7 (26,9%)

Ц — 19 (73,1%)

З — 7 (26,9%)

О — 26 (100%)

Запишем эти цифры в виде ещё одной таблицы, чтобы понять, откуда и какие цифры взялись.

Таблица 4

СУММА И ПРОЦЕНТ БАЛЛОВ ПЛАНЕТ

(Л) Личные планеты	☉ ☾ ♀ ♀ ♂	3+3+4+2+2=14	53,8%
(С) Социальные планеты	♃ ♃	1+4=5	19,2%
(Т) Трансурановые планеты	♄ ♀ ♀	0+2+5=7	26,9%
(Ц) Сумма баллов в центре		19	73,1%
(З) Сумма баллов за центром		7	26,9%
(О) Общая сила планет		26	100%

Из таблицы понятно, что личные (Л) баллы дают планеты, через которые человек постоянно себя проявляет и утверждает в течение всей жизни. Солнце — это Я каждого человека. Луна — его семья, в которой он родился или которую себе создаст. Меркурий — друзья человека, его способность к учёбе. Венера — любовь, которую каждый ищет и по-своему проявляет, а Марс — это способность к действию. Высокая сумма баллов этих планет (14) по отношению к другим группам планет в данной формуле Александра Градского указывает на колоссальную внутреннюю силу, с помощью которой можно не рассчитывать на внешнюю помощь. Человек силой своих желаний, способностей, талантов и действий добьётся многого в своей жизни и будет признан в социуме. Тем более что социальные (С) планеты (Юпитер и Сатурн) имеют хорошую сумму (5), чтобы о человеке говорили и помнили его. Однако трансурановые (Т) планеты, которые мы ещё называем «задумчивые» (7 баллов), позволили бы этому человеку заниматься наукой, но с поздним признанием.

У разных людей могут быть разные суммы баллов, как в целом, так и в частностях. В этом случае, сравнивая силу планет разных людей, лучше пользоваться процентами от общей суммы баллов. Здесь же отметим, что Узел кармы, Хирон, Чёрная и Белая Луна не имеют силы в баллах для формулы души.

Исследования суммы планет у разных людей показывают интересные закономерности. Такие исследования провёл преподаватель Школы русской астрологии «Волхвы» **Валерий Сорокин**. Вот к каким выводам он пришёл.

Формула души даёт два среза подсчёта баллов, предлагая по-разному подойти к анализу и толкованию. Первый анализ учитывает силу и значимость качества планет для человека, во втором же анализе мы рассматриваем силу планет в зависимости от её строения: центр и орбиты. Количество баллов в центре (центрах) формулы показывает силу, на которую может рассчитывать человек сам. А сумма баллов за центром (на орбитах) укажет на помощь, которую человек может ожидать от окружающего его мира. Однако сильные планеты на орбитах могут смягчить удары судьбы, предначертанные слабостью планет в центре формулы.

Следует учитывать и тот факт, что наибольшая сумма личных баллов может составлять $5 \times 6 = 30$, но от этой суммы нужно отнять 3 балла, ибо Солнце или Луна обязательно дадут три балла. Так мы получаем 27 баллов — идеальная сумма для личных планет. Поэтому от 14 и выше баллов считается хорошей основой для того, чтобы человек легко и без принуждения развивал себя в любой интересующей его сфере. Но если сумма меньше 14 баллов, то нужно уже много внимания уделять своему творческому, интеллектуальному, физическому или духовному развитию.

Кроме того, мы должны учитывать то обстоятельство, где находятся личные планеты: в центре или на орбитах. Это позволит нам понять, откуда человек черпает силу для своей реализации или откуда, с какой орбиты он должен брать энергию для своего роста и совершенства.

Для **социальных** планет идеальная сумма баллов составит $2 \times 6 = 12$. Поэтому всё, что ниже половины от этой суммы (менее 6 баллов) — будет говорить о том, что человеку трудно, с боем, наглостью или силой придётся завоевывать социальное признание. Но творчество, интеллект и таланты, которые развил в себе человек, помогут ему легко быть принятым и востребованным обществом. 6 баллов и выше является хорошей стартовой силой, чтобы успешно и гармонично вписаться в социальную среду. У многих диктаторов сумма социальных планет не превышает 4 балла, а поэтому они силой, коварством и властью заставляли людей признать их социальную значимость. **Наполеон** — 4 балла, **Гитлер** — 1 балл, **Сталин** — 4 балла, **Ленин** — 4 балла, **Арафат** — 2 балла, **Хусейн** — 2 балла. Тем не менее они эту силу социума наработали, реализовали, но оставили плохую память в истории о себе.

Трансурановые, задумчивые планеты соответственно дадут наибольшую сумму $3 \times 6 = 18$ баллов. Поэтому 9 баллов и выше создадут человеку благоприятные условия для научной карьеры, он может стать тонким, глубоким психологом, мистиком, философом, используя эти качества в своей работе или увлечениях. Люди от науки и писатели имели достаточно высокий процент в сумме баллов задумчивых планет: **А. С. Пушкин** — 12, **Е. И. Рерих** — 12, **Н. М. Амосов** — 14, **И. Ньютон** — 13, **Т. Парацельс** — 14, **Т. А. Эдисон** — 13, **Д. И. Менделеев** — 14, **И. П. Павлов** — 14, **Даниил Андреев** — 12, **Ф. М. Достоевский** — 12, **Л. Н. Толстой** — 14, **В. Н. Гоголь** — 15, **Л. Н. Гумилёв** — 14, **М. И. Кутузов** — 16, **Иисус Христос** — 18. Однако факты говорят о том, что признание их заслуг приходит позже, после их смерти, ибо они своей деятельностью сильно опережали время.

Задумчивые планеты помогают человеку глубоко и проникновенно погружаться в изучаемую проблему, сильно чувствовать и искренне верить, отсюда и такие результаты. Про таких говорят: «Глубоко копает!» Особенно поражает формула Иисуса Христа, у которого сумма баллов 18 из 18-ти возможных, и Он всего себя и свою любовь отдал человечеству.

В процессе поисков Валерий Сорокин наткнулся на известную личность — это **Игнатий Лойола**, родившийся в Испании.

Обратите внимание, общая сумма баллов у него — 50!, а сумма задумчивых планет также максимальная — 18. Но этот человек направил свою энергию во зло, создав Орден Иезуитов и погрузив Европу в бездну мракобесия. После этого понятие «иезуит» стало нарицательным. Тем не менее католики канонизировали его, признав святым.

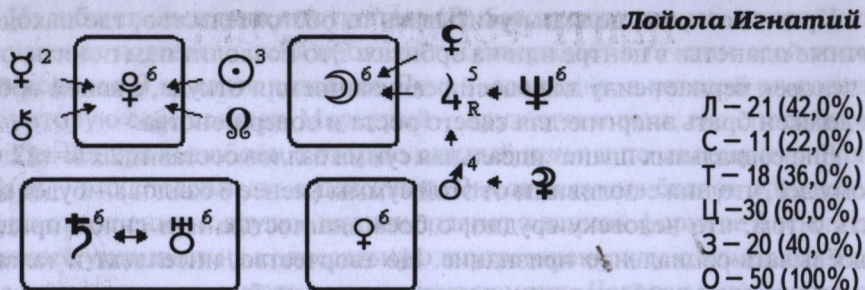

Задумчивые планеты, дающие очень маленькую сумму, меньше половины от 18 баллов, весьма приземляют человека, ещё больше поднимая его амбиции. Сравните: **Наполеон** – 3 балла, известен своим высказыванием: «Главное ввязаться в бой, а там посмотрим!» Кстати, эту фразу часто повторял **Ленин** (4 балла), только бой он называл драчкой. Сравнение суммы баллов задумчивых планет **Кутузова** (16) и **Наполеона** (3) показывает, кто кого «передумал» в Отечественной войне 1812 года.

Таким образом, мы видим, что сумма баллов задумчивых (трансурановых) планет в формуле души человека даёт некоторые представления о его потенциальных возможностях, хотя понятно, что не обязательно малая сумма этих баллов даст миру негодяя, просто из него скорее всего не получится Мыслителя в высоком понимании этого слова. Обратным примером может служить **Уинстон Черчилль** (4), который не оставил «наследия» человечеству, но был сильным политиком и дипломатом и много сделал для благополучия своей страны.

Кроме того, в таблице одновременно приводятся суммы планет в центре формулы (Ц), даже если центров много, и отдельно сумма баллов за центром (З), на орбитах. Такой расклад сумм баллов укажет, насколько человек может рассчитывать на себя, или ему придётся постоянно пользоваться поддержкой окружающего мира, но тогда человек может попасть в постоянную зависимость от окружающих его людей и событий. Наша задача научить человека наилучшим образом использовать силу даже одной планеты в его центре формулы, чтобы оставаться свободным, быть творческим и независимым.

К этой главе вам придётся вернуться ещё много раз, чтобы понять и осознать всю важность и значимость её толкования. Кроме того, здесь заложен большой пласт для исследований, которые вы можете проводить самостоятельно, а потом поделиться с нами. Убедительность ваших исследований может целой авторской главой войти в переиздание этого учебника.

Сила и запас жизненных сил человека находятся в центре формулы, которые приумножаются от самодостаточности человека, от его духовных устремлений, творческого потенциала, любви и интереса к жизни. И тогда этот человек говорит про себя, да и все говорят про него, что он этим живёт, это его жизнь. И тогда при любом центре формулы души человек будет наполнен радостью жизни, он будет самодостаточным. Поэтому мы утверждаем, что Я каждого человека соткано из планет в центре формулы. Это особенно важно учитывать астрологам, ибо они постоянно путают Я человека с Солнцем и асцендентом в его гороскопе, пытаясь привязать их к формуле.

Центр-ядро — это ось всего существа человека, вокруг которого крутится и развивается вся его жизнь. В нём концентрируется огненная психическая энергия. Центр формулы является той невидимой дверью, которая раскрывает перед человеком все дороги и пути, ибо через эту дверь к нему приходит ангел-хранитель. И нужно войти в мир через свою дверь, на которой начертаны знамения личной жизни. Центр — это канал, через который человек получает Высшее Послание в жизни. Он заставляет поверить в себя и найти самого себя. Великий Архимед говорил: «Дайте мне точку опоры, и я подниму Землю!» Такой точкой опоры в каждом человеке является центр формулы его души. Только центр формулы способен сдвинуть человека с мёртвой точки и повести его по дорогам жизни, определить Путь, на котором формируется Цель.

Процесс созревания человека как индивидуума находится в центре его формулы. Отсюда происходит формирование и развитие судьбы. Вся жизнь внутри человека, а не за его пределами. Центр — самое сокровенное в человеке, здесь локализован дух жизни, который должен формировать характер и поведение, желания и стремления. Дух — это сознание человека, точка сборки, место причины. Каждый дух творит свой мир, и от качества сознания зависит красота или уродство созданного им мира. Внутреннее состояние ядра-души всегда передаётся внешней форме. Поэтому все ответы на вопросы жизни нужно искать внутри себя, ибо от себя не убежишь. Дух центра — это единственное место устойчивого равновесия, точка сборки в пределах человеческой судьбы. «Кто знает восторг духа, тот уже избавился от многих опасностей», — сказано в Агни Йоге Е. И. Рерих.

Центр формулы души — это та часть жизни человека, которая плохо им изучена, она обязывает человека не изменять внешнюю среду для улучшения своей жизни, а качественно изменить себя, своё отношение к жизни, к миру, и тогда мир вокруг сам станет другим, изменившись в лучшую сторону.

Козьма Прутков говорил: «Бросая камешки в воду, смотри на круги, ими образованные, иначе такое занятие будет пустою забавою». В самом деле, сила, возникшая от удара камня о воду, растекается и теряется в окружающем пространстве. Так и человек: скопив силу, выплёскивает её вокруг себя,

энергетически возбуждая пространство. Сам же при этом остаётся обесточенным, слабым, больным и при этом много и часто ест. Это происходит со всяким, кто пытается всем доказывать свою необходимость.

Возьмём другой пример. Если в воду бросить обруч, то вся энергия фокусируется в центре круга, вызвав всплеск. Круг есть гармоничная форма, способная наполниться качественным содержанием. Стало быть, круг интересов, увлечений и исканий способен собрать, притянуть к человеку окружающие энергии. Это даст внутреннюю концентрацию, мощный заряд и породит взрыв творчества. Так рождаются произведения искусства и делаются научные открытия, только так человек получает удовлетворение от того, чем живёт его душа. Эти примеры прекрасно иллюстрируют работу формулы души, убедительно показывая на то, как правильно пользоваться энергией.

Центр формулы — это камертон души. Слейся с его ритмом, силой и гармонией и будешь бесконечно счастлив, ибо отпадает всякий логический контроль, а остаётся истинное «Я». Совершенствовать себя — это жить в упоении наполненности духа, с лёгкостью и радостью выполняя задачу души и духа. Богиня счастья и удачи Фортуна только тому улыбается в жизни, кто живет, слушая себя. Тогда он знает меру и вес своих сил, знаний и возможностей. «Я себя знаю», — говорит человек. Тем лучше. Зная себя, работай над качеством, ради этого душа приходит на землю. И когда чистая волна желаний и стремлений льётся из центра человеческой души, то это видно, чувствуется в каждом движении, интонации и взгляде. В этом случае у человека «все дома».

Но многие люди редко пребывают в своём центре, они всё время где-то, какие-то искусственные, что-то ищут, за чем-то гоняются, обманывают, выгадывают. Это как раз у них «не все дома». Они только на какой-то миг или только во сне становятся самими собой. Поэтому им всю жизнь приходится искать причины и разгребать последствия. Это у таких людей всегда плохое настроение, потому что они пребывают на чужом месте, делают чужое дело, они ищут выгоды для себя. Чтобы услышать ядро своей формулы души, нужно хотя бы на миг забыть об окружающем мире. «Есть только миг... за него и держись». Никогда не жила своим центром актриса **Мэрилин Монро**, а потому и жизнь её окончилась трагично.

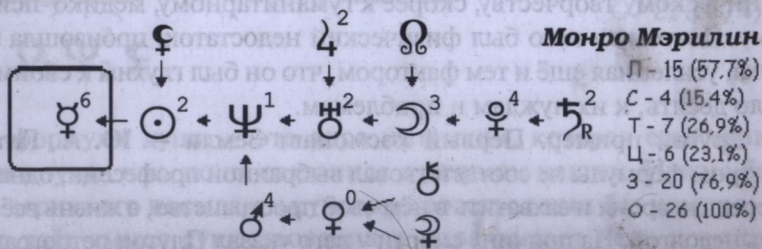

Живя центром, человек теряет ощущение времени и пространства, оставаясь в настоящем. Жить своим центром — это всегда быть самым собой, быть непосредственным. Не старайтесь понравиться другим, иначе вы уже не вы; а именно это потом и разочаровывает окружающих вас людей. Центр — это психологическое убежище от невзгод социума. Когда внутри человека что-то клокочет живым интересом, его всегда заметят, выделяют, куда-то пригласят или что-то ему предложат. Ибо человек всё время занимается тем, что он любит, а это его делает лучше, счастливее и благороднее. Так приходит к человеку счастье, которое всегда бесплатно и всегда внутри человека, в душе его. Человек, выходящий из центра своей души, теряет свою точку опоры. Тогда дух его проявляется через плоть, а отсюда и сознание другое, и жизненные ценности меняются, у него появляется больше требований, претензий к окружающему миру.

Почему люди талантливы? Потому что они умеют слушать свой внутренний голос. Именно из этой глубины льются потоки творческой силы. Только из своего центра человек способен видеть, а не только смотреть; слышать, а не просто слушать. Поэтому всякое учение ребёнка, всякое обращение к человеку должно быть направлено в центр его души, чтобы тронуть, пробудить и повести к новому. Центр — это то, что лежит у нас на сердце. А если сердце пустое?..

Если человек не живет ядром своей души, то никто не сможет переделать его жизнь к лучшему. Можно говорить, убеждать, настаивать и требовать, но пока человек сам перед собой не станет искренним, он не будет истинно счастлив, потому что ему не хватает себя. Любая планета в центре формулы может проявить свой талант, ибо Господь никого не обделил этим. Задача астропсихолога — помочь человеку найти точки опоры, талантов и способностей, анализируя силу и влияние планет в центре формулы.

Однако бывает, что человек, не живя своим центром души, опережает время. При этом он наделён каким-либо талантом, становится известным не только в своей стране, но и далеко за её пределами. Но в жизни этих людей случается ранняя смерть или появляется физический недостаток. Например, формула души **К. Э. Циолковского** не располагает к научно-техническому творчеству, скорее к гуманитарному, медико-психологическому. Поэтому у него был физический недостаток: произошла блокировка слуха, усиленная ещё и тем фактором, что он был глухим к своим детям, а их было десять, к их нуждам и проблемам.

Другой пример. Первый космонавт Земли — **Ю. А. Гагарин** своим центром формулы не соответствовал выбранной профессии, однако он сумел опередить время и захватить в нём своё пространство, а жизнь всё равно осталась недолгой. На причину смерти у него указал Плутон ретроградный.

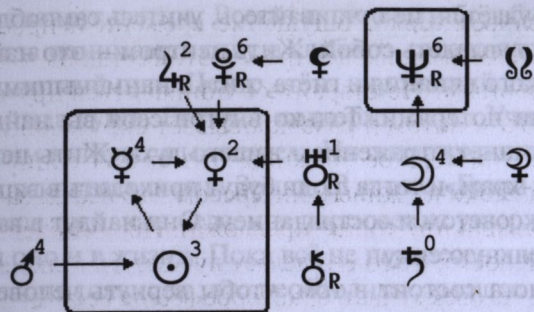

Цюлковский К. Э.

- Л - 17 (65,4%)
- С - 2 (7,7%)
- Т - 7 (26,9%)
- Ц - 15 (57,7%)
- З - 11 (42,3%)
- О - 26 (100%)

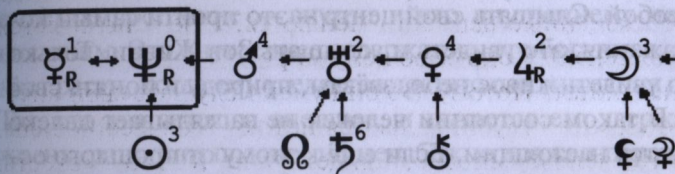

Гагарин Ю. А.

- Л - 15 (51,7%)
- С - 8 (27,6%)
- Т - 6 (20,7%)
- Ц - 1 (3,4%)
- З - 28 (96,6%)
- О - 29 (100%)

Расплата за несоответствие тому, что Бог положил им на душу и что было на самом деле, произошла в трагической гибели первого и ранней смерти второго. Но, может быть, нет худа без добра. Когда человеком овладевает идея, появляется смысл жизни, пусть даже иллюзорный, не соответствующий центру формулы души, он вспыхивает ярким образом для многих людей, но сам скоростижно уходит из жизни, как случилось с **Феликсом Дзержинским**, с декабристом **Николаем Бестужевым**, который был приговорен к пожизненной каторге.

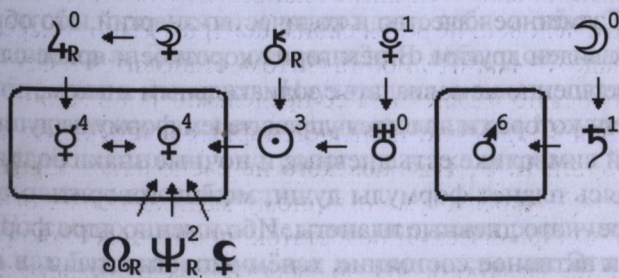

Бестужев Н. А.

- Л - 17 (81,0%)
- С - 1 (4,8%)
- Т - 3 (14,3%)
- Ц - 14 (66,7%)
- З - 7 (33,3%)
- О - 21 (100%)

Центр формулы души — это ядро интуиции, которая есть знание, имеющееся внутри нас, но не связанное с разумом нашим. Нужно безоговорочно верить его посылам и руководствоваться ими без компромиссов. Центр даёт смысл существования и оправдывает цель поступков.

Если в жизни что-то не удаётся, не отчаивайтесь, учитесь самообладанию. Центр даёт умение и силу владеть собой. Жить центром — это найти в себе независимость от чужого влияния и гнёта, жить с наименьшими психическими и физическими потерями. Только внутри себя вы найдёте всю полноту жизни, и она станет отражением вашего духа. Жить центром — это войти в свой же дом-храм, и тогда люди будут приходить в ваш храм за помощью, поддержкой, советом и состраданием. Они найдут в вашем доме свет, тепло и спасительную силу.

Задача астропсихолога состоит в том, чтобы вернуть человека в его собственный дом, в его храм, а это значит — открыть для него новую жизнь, помочь стать истинно живым, почувствовав своё высшее «Я» — встретиться с самим собой. Слышать свой центр — это пройти самый короткий путь самовыражения, это увидеть и услышать Зов Жизни. Только живя центром, можно увидеть живое небо, звёзды, природу и понять своё место во Вселенной. В таком состоянии человек не заглядывает далеко вперёд, он довольствуется настоящим. Если ещё к этому от прошлого оставить лишь светлые воспоминания, то и будущее будет светлее, теплее и радостнее.

Жить в центре — это не значит смотреть на мир со своей колокольни, жить в центре — значит быть увлечённым. Степень духовного развития начинается из центра, наполненного не телесно-материальными энергиями чувств, мыслей и желаний, но поселившейся в нём увлечённостью, любовью и интересом. Центр формулы души может и должен создать человеку *свой мир*, но бойтесь того, чтобы он стал своим мирком. Со своим миром вас заметят и оценят, а со своим мирком никуда не сунешься. Ибо, глядя со стороны на человека со *своим мирком*, можно увидеть, как он жалок, а поэтому он везде будет непонятым и лишним.

Центр — это самое заметное качество и количество энергий, это образ, через который человек виден другим. В нём горит короткое и яркое слово «Я». Это «Я» может совершенно не совпадать с зодиакальным знаком, но будет проявлять ту планету, которая и является управителем формулы души.

В астрологической символике есть дневные и ночные знаки зодиака, дома и планеты. Касаясь планет формулы души, можно говорить о том, что планеты в её центре — это дневные планеты. Ибо именно ядро формулы души даёт бодрое и активное состояние, в нём экология души, в нём сконцентрирована энергия действия. Интересен и тот факт, что любая планета в центре начинает кульминировать, возвышаться, даже если в гороскопе она в падении или в изгнании.

Центр формулы души — это мысли, чувства и переживания личного характера. От их качества будет зависеть светоносность ауры человека —

его планет вокруг центра. Всегда легче вести борьбу со своей низшей природой, когда понимаешь силу и слабость своего ядра-духа, когда сознание выбирает светлый путь. Центр — это внутренний свет и светильник, неугаваемая лампада души. Его свет поддерживается Учителями, неукоснительным советам которых мы следуем. Низшая природа человеческих страстей и мыслей усиливает стоны Земли. В книге «Грани Агни Йоги» записано: «Лишь после того, как желаемое достижение утверждено в духе, может утвердиться оно и в жизни. Пока всё не перенесено вовнутрь и внешнему не отведено лишь только то, что необходимо, высшее «Я» не может себя проявить. Только и даётся всё человеку, до его тела включительно, на время, чтобы не привязывался он ни к чему и понимал, что его истинное и неотъемлемое достояние — внутри и что внутреннему надо дать перевес над внешним. Это внутреннее содержание, это богатство, это сокровище начинает расти, когда ему уделяется достаточно внимания, забот и устремления. Тот, кто хватается за внешнее, и пытается его удержать, и наполнить им жизнь, рано или поздно, но неизбежно должен пережить крушение всего, ибо всё внешнее отнимается у человека, когда приходит тому время».

Ядро-центр формулы души первым реагирует на здоровье человека. Планеты, стоящие внутри него, начинают собирать грязь болезней, особенно, если в центре есть R планеты. Болезни заставляют человека полагать и подумать, куда и на что он растратил свою силу и здоровье. Нужно заглянуть внутрь себя, понять и решить — где, с кем и в чём вам комфортно. Оставайтесь в комфортном состоянии, и тогда начнётся самолечение, очищение и болезни сами отступят. Жизнеспособность организма и активность тела — всё это заложено в ядре формулы души.

Планеты в центре формулы будущего ребёнка, на правах силы, принуждают беременную женщину есть ту пищу, которая нужна этим планетам, чтобы проявлять и утверждать себя в нём. Так ребёнок, еще не появившись на Земле, уже заявляет о себе, о силе своего духа. С этим ему придётся жить и творить. Научившись анализировать эти силы через питание, врачи научатся определять склонность будущего ребёнка к тем или иным заболеваниям, а астролог сразу скажет, как и чем развивать его, какие развивать способности.

Из своего ядра-духа человек испускает различные волны. Они могут быть как благотворными, так и вредоносными. Эти волны, как эхо в горах, разносятся в пространстве и снова возвращаются в наш центр. Ранение души или благодать для неё исходят из нас самих. Знающие этот закон стараются послать из центра своей души чистые волны радости, любви, тепла и благодати. Отражённые волны благодати всегда заряжают человека, как аккумулятор, в то время как вредоносные волны сжигают тело, как свечку.

Любая формула души работает по принципу радиоприёмника. Если количество планет в центре и за центром сбалансировано, то такой приёмник может уже работать и как передатчик. Чем больше планет в центре формулы души, тем мощнее передатчик, который может вообще ничего не принимать, ни одной волны, ни одного канала, а только вещать сам.

Разработав тему энергетического вампиризма, я (Астрогор) долго не мог понять, как же проявляются эти качества людей в их гороскопах. Некоторые параметры удалось обнаружить, но главная суть проблемы оставалась неоткрытой. И вот формула души. Именно она и позволяет определить, насколько тот или иной человек может быть вампиром или донором. И, конечно же, это центр формулы души. Если человек не живёт им, не бывает самим собой, неправильно выбрал профессию, то его центр души превращается в центр напряжения, в центр пустоты. Человек становится всегда и всем недовольным, быстро устаёт, выдыхается, у него прыгает давление, нарушается гормональный баланс, он становится раздражительным, ему не хватает свежей энергии чувств, и тогда он обречён аккумулировать — вампирить жизненную энергию от окружающих людей. В первую очередь это отражается на семье, а затем переносится на работу, сослуживцев и социум.

Чтобы понять своё место в жизни, человек не должен быть равнодушным, он должен чувствовать, что он кому-то нужен, что от его дел зависят судьбы и жизни многих людей, самой природы. Духовное совершенство начинается со спокойствия, в котором нет места равнодушию. Реализуя себя, старайтесь походить на других только в том, что выше, чище и светлее вас.

Ядро формулы души формирует путь, но не цель. Нельзя жить, ставя цели. Нужно найти ПУТЬ, и тогда цель сама появится и сформируется на этом пути. Появляется радость освобождения от условностей жизни. Живя своим центром, человек умирает для одних, но вливается в жизнь других людей, более близких ему по духу. Вот почему духовное родство важнее физического. Чтобы черпать силы из центра, его нужно постоянно держать во включенном состоянии на интересе к жизни, радости познания и любви ко всему миру.

Когда не хватает этих качеств или по каким-то причинам они ослабли, человек вдруг замечает, что к нему «прилепилась» какая-то песня или мелодия. Он пытается отвязаться от неё, сплюнуть с языка, а напрасно. Ибо это центр вашей души, обесточившись, начинает самостоятельно генерировать энергию через те энергии песен или мелодий, которыми когда-то вы хорошо заряжали и восстанавливали себя.

ОДИН ЦЕНТР В ФОРМУЛЕ

На приведённых в учебнике примерах формул души вы заметите, что в них может быть разное количество центров.

Когда все планеты формулы, не имея разрывов, собираются в единый центр, то такое положение мы называем «единый центр». Вся энергия планет сконцентрирована в нём с такой силой, что человек не может расслабиться. Он всё время живет во включенном, напряжённом состоянии, ему некуда деться. Не ведая почему, человек всё внимание концентрирует на себе, а потом говорит: «Оставьте меня в покое! Мне нужно отдохнуть от нескончаемого потока внимания, требований, придирок. Почему всё сваливают на меня? Уйдите, не лезьте в душу!» Часто это люди замкнутой натуры, особенно если в центре нет Венеры или Луны. В своих письмах люди нам пишут, что их жизнь — это беготня по заколдованному кругу, метания из одного угла в другой; постоянное ощущение того, что ты в западне, в мышеловке, в тюрьме, в одиночной камере, потому что ты замурован. Человеку некуда скрыться, он всегда на виду, беззащитен, как улитка без раковины. Поэтому эти люди часто нуждаются в том, чтобы побыть наедине с собой. Если такой возможности долго нет, то внутреннее энергетическое напряжение начнёт так давить на человека, что он будет срывать зло на окружающих его людях. Только будучи в уединении, человек сможет внутренне всё расставить по своим местам, а затем снова включиться в активную деятельность во благо себе и другим. У многих людей один центр вызывает боязнь замкнутых пространств, особенно, если в центре есть R Сатурн.

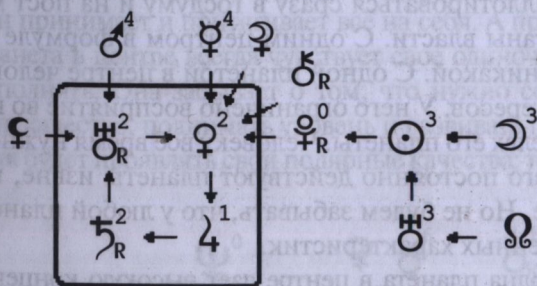

Достоевский Ф. М.

- Л - 16 (76,2%)
- С - 3 (14,3%)
- Т - 2 (9,5%)
- Ц - 7 (33,3%)
- З - 14 (66,7%)
- О - 21 (100%)

Один центр хорош тем, что человек не разбрасывается в своих желаниях и идеалах, а концентрированно и быстро достигает успеха. Качество и количество этого успеха будет зависеть от того, сколько и какие плане-

ты содержит центр формулы души. С одним центром можно жить, не уставая, если планета или планеты в нём творчески задействованы в жизни человека. Это и называется «быть самим собой», не отвлекаться на то, что происходит вокруг. Но это не значит быть равнодушным к происходящему, нужно быть спокойным, уравновешенным и самодостаточным.

Желательно и даже необходимо за месяц до дня рождения человеку, имеющему один центр в формуле души, уходить в отпуск, побыть в уединении, подлечиться и отдохнуть. Это время индивидуального поста. Иначе в новый цикл своей жизни человек обязательно войдёт уставшим, раздражённым и болезненным. Запомните, что те, кто перед днём рождения уходит в отпуск, дольше сохраняют свежесть и молодость.

Часто один центр побуждает расслабиться через выпивку, но чтобы стать пьяницей, у человека должны быть предпосылки в быту или на работе, к этому должны ещё склонять планеты, стоящие в центре или вокруг него. Об этом будет разговор в разделе «Планеты».

ОДНА ПЛАНЕТА В ЦЕНТРЕ

Мало того, что один центр, так ещё и одна планета в центре формулы души делают жизнь человека более напряжённой и замкнутой. Человеку трудно, а порой и невозможно охватить своим взором много вопросов. Сила его духа, опираясь только на одну планету, нуждается в постоянной опоре на внешний мир, с которым обязана работать душа. Человек не может «разорваться» на несколько частей, дел, хотя иногда так хочется. Он пытается на выборах баллотироваться сразу в Госдуму и на пост мэра города или в местные органы власти. С одним центром в формуле души — финал предсказуем: он никакой. С одной планетой в центре человек крутится в одной сфере интересов. У него ограничено восприятие во времени и в пространстве в пределах его планеты. Человеку всё время нужно учиться выдержке, ибо на него постоянно действуют планеты извне, искажая представление о счастье. Но не будем забывать, что у любой планеты есть много хороших качественных характеристик.

С другой стороны, одна планета в центре даёт высокую концентрацию для достижения цели. Нужно только заинтересоваться чем-то, увлечься, и тогда, ничего не растеряв, ни за кем не бегая, желаемое будет достигнуто. Многие известные и великие люди имели и имеют всего одну планету в центре и благодаря этому достигли больших успехов в жизни. Но чаще всего человек чего-то ждёт, чего-то желает, а результат всегда однозначен.

Шварценеггер А.

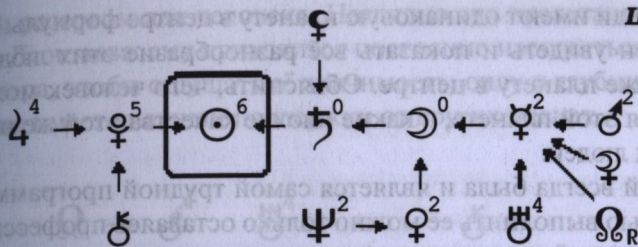

Л	- 12 (44.4%)
С	- 4 (14.8%)
Т	- 11 (40.7%)
Ц	- 6 (22.2%)
З	- 21 (77.8%)
О	- 27 (100%)

Одна планета в центре — это всего одна проблема, с которой человек может прожить всю жизнь, но так и не решить её. Одна планета всегда ограничена в выборе средств и методов достижения в жизни чего-либо. И тогда наши желания не совпадают с нашими возможностями. Она всегда заставляет человека чувствовать своё одиночество. Именно этот факт часто и надолго загоняет человека в состояние депрессии. Нет худшего депрессанта, чем одна планета в центре. Выход из депрессии может произойти только при опоре на рядом стоящие с центром планеты. Депрессия от того и бывает, что человек замыкается на себе, не видя и не чувствуя в себе силу и уверенность. Ему нужно немного выйти из себя, посмотреть на окружающий мир, пообщаться с ним. С другой стороны, именно одна планета в центре даёт человеку внутреннюю установку, что лучше в жизни быть одному, никто тебе не мешает, сам себе хозяин, или, как поётся в песне: «Тихо сам с собою я веду беседу».

Ещё одну маленькую неприятность приносит одна планета в центре: даже не желая того, она притягивает к себе всё, что происходит вокруг. С таким центром человек, находясь даже в дальней комнате своей квартиры, будет слышать всё, что говорят вокруг. И даже если это не касается его лично, всё равно он принимает и притягивает всё на себя. А происходит это потому, что одна планета в центре всегда чувствует свое одиночество. Ей хочется чем-то себя наполнить. Она забывает о том, что нужно себя развивать внутренне: улучшать качество, поднимать уровень и развивать планы. Иначе эта планета всё время будет проявлять свои полярные качества: то она хорошая, то плохая.

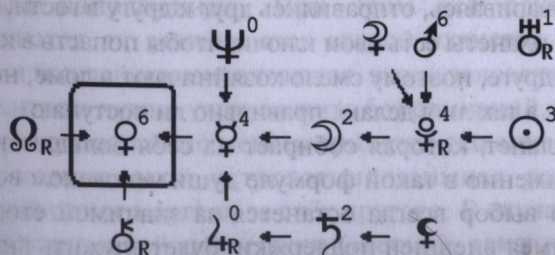

Примаков Е. М.

Л	- 21 (72.4%)
С	- 2 (6.9%)
Т	- 6 (20.7%)
Ц	- 6 (20.7%)
З	- 23 (79.3%)
О	- 29 (100%)

Очень многие люди имеют одинаковую планету в центре формулы души. Астролог должен увидеть и показать всё разнообразие этих людей, имеющих одну и ту же планету в центре. Объяснить, чего человек может достигнуть благодаря этой планете, а какие плохие качества этой же планеты видны у других людей.

Работа над собой всегда была и является самой трудной программой для человека. С честью выполнить её можно только оставаясь профессионалом, влюбленным в своё дело и в людей, для которых живёшь.

ДВЕ ПЛАНЕТЫ В ЦЕНТРЕ

«ВЕСЫ» И «МАЯТНИК»

Если в центре формулы всего две планеты, то они всегда находятся во взаимной рецепции, это центр диспозиторов. В формуле души это обозначается значком \leftrightarrow . В такой формуле мы видим замкнутую систему, кокон, указывающий на общий принцип реагирования и проявления. Этот принцип действия планет напоминает весы: какая чаша из них более заполнена, та и будет доминировать в человеческой жизни. Весы всегда имеют внешнюю поддержку планет, даже если всего к одной планете идёт внешнее наполнение энергий. Две планеты дают большую внутреннюю свободу, чем одна планета в центре. Человек становится социально более активным. Однако повышается и внутренний контроль, создаётся центр напряжения, увеличиваются потребности, усиливается внутренняя потенция, собственные резервы. Весы заставляют человека долго концентрировать внимание на ком-либо или чём-либо, проникаясь внутренним и внешним содержанием созерцаемого и выбирая то, что для него более значимо. Две планеты в центре, как в песне: «Наши окна друг на друга смотрят вечером и днём».

Весы, возникшие в формуле души, говорят о том, что две планеты, как два родственника, не сговариваясь, отправились друг к другу в гости, а дома никого нет. Но у каждой планеты есть свои ключи, чтобы попасть в квартиру. Они знают всё друг о друге, поэтому смело хозяйничают в доме, но всегда находятся в сомнении: а так ли я делаю, правильно ли поступаю.

Силу имеет та из планет, которая собирает на себя больше энергий других планет. То есть, именно в такой формуле души человеком всё познаётся в сравнении, но выбор всегда останется за значимой стороной. Вторая же планета, не имея внешней поддержки, будет служить внутрен-

только за счёт своего внутреннего резерва или (чаще) полностью будет зависима от второй планеты.

«ПИРОЖОК»

Часто взаимная рецепция встречается как отдельный, самостоятельный центр из двух планет (формула **Елены Боннэр**) – Венера и Сатурн R. «Пирожок» всегда имеет две планеты во взаимной рецепции, у которых нет поддержки извне от других планет, никто и ничего им не предлагает, поэтому они не знают, что им делать. Пирожок человек ест всегда в одиночку, так и этот центр, как индивидуальная начинка, которую он любит и предпочитает в любых обстоятельствах.

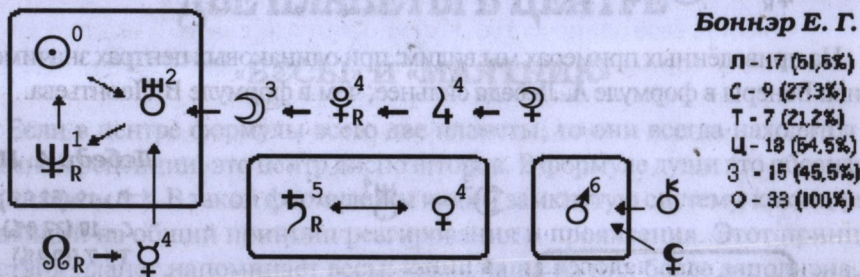

Эти две планеты долгие годы будут нащупывать методы и средства для своей реализации.

Если одна или обе планеты в таком центре R, то такая формула таит в себе какую-то начинку. Какова начинка этого пирожка, тем и начинён человек, как отравой, но отравляет он себя сам. Человек может получить отравление от несвежего пирожка или от любой другой выпечки, но обязательно с начинкой. Парадоксально, но факт, имевший место почти у всех людей с такой формулой души. Такой центр можно сравнить с красивым яблоком, у которого появилась гниль, вмятина или червоточина.

«Пирожок» почти не бывает профессией человека. С ним он долго живёт, набираясь ума и опыта, чтобы потом качественно реализовать себя в основной профессии или переходит на другую работу, продиктованную этим центром. Рецепция, как рецепт, который выписывает врач, назначая больному какое-либо лечение. Так и астролог: обязан выписать рецепт человеку, как с этим центром жить, что развивать в себе без комплексов, но с надеждой. Его можно сравнить и с кулинарным рецептом: как «сварить» себя, из каких продуктов и какими специями присыпать. Практика показывает, что человек всю жизнь учится тому, чтобы взаимодействия планет были уравни-

вешены, чтобы не качались, не кидались из одной крайности в другую. И учёба эта происходит на личном опыте знаний и ошибок. Такой центр превращается в «котёл», «кастрюлю» или ещё какую-либо ёмкость, стоящую на огне. В ней постоянно что-то варится, но никому это не нужно.

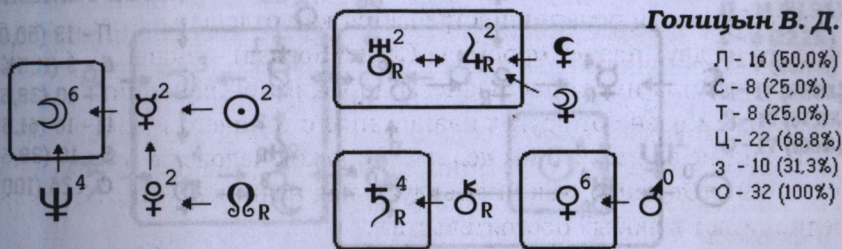

Хорошо, когда этот центр становится центром творчества, и человек здесь живёт для своего душевного удовольствия: рисует, пишет стихи, музыку, но всё это для себя. Он смиряется с мыслью, что человечество его может признать только после смерти. Однако будем помнить, что любое творчество всегда помогает в профессиональном росте.

Если в этот «котёл» попадают Нептун и Марс ($\Psi \leftrightarrow \♂$), это «горячая вода», склоняющая человека к выпивке.

ТРИ И БОЛЕЕ ПЛАНЕТ В ЦЕНТРЕ

Такое состояние формулы души является наиболее благополучным для человека. Ибо здесь разворачивается сила, способная творить, жить для идеи. Ему интересно всё, что происходит с ним и вокруг него. Чем больше планет в центре, тем больше человек может вместить в себя на уровне мыслей, чувств и знаний.

Можно посмотреть формулу нашей современницы — удачного предпринимателя **Татьяны Меньшовой**. Она чувственная, женственная, но может быть агрессивной, способной перевернуть мир в интересах революционных изменений.

Её формула, как ядерный реактор, великолепна по своему потенциалу мощной и наступательной деятельности, ибо пять планет в центре, а остальные на первой орбите. Она легко вбирает в себя окружающий мир, навязывая ему свою волю. Такая формула даёт успех ей при разумном использовании этих качеств. Однако в жизни всё приходится пройти, а поэтому планеты склоняют к возникновению стихийной, непродуманной

нию стрелок, поэтапно разрешая каждую планету-элемент своих проблем. Если идти вспять, то это сразу отразится на здоровье.

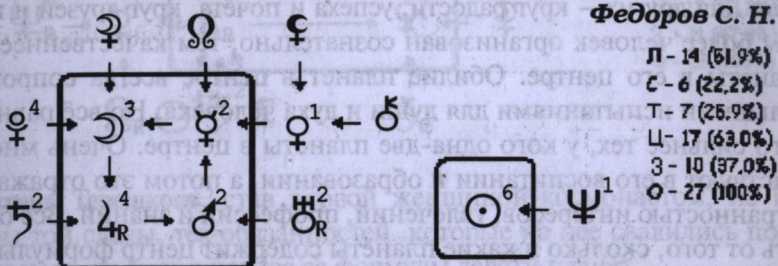

Когда в центре формулы души много планет, человек обязан дарить себя людям, особенно ярко жить для них, иначе он будет раздавлен силами этих планет, будет психически срываться на других, ибо энергии планет остались нереализованными. Нереализованная энергия приводит к бессоннице.

Древние халдеи предполагали, что по планете можно узнать об ангеле-хранителе, который сопровождает душу в мир земной и наблюдает за выполнением душой её судьбы. А если в центре формулы несколько планет? Значит, целый сонм ангелов сопровождает человека по жизни. Поэтому те, кто чувствуют свою душу, повинуются её зову и развивают её потенциал, избегают роковой судьбы.

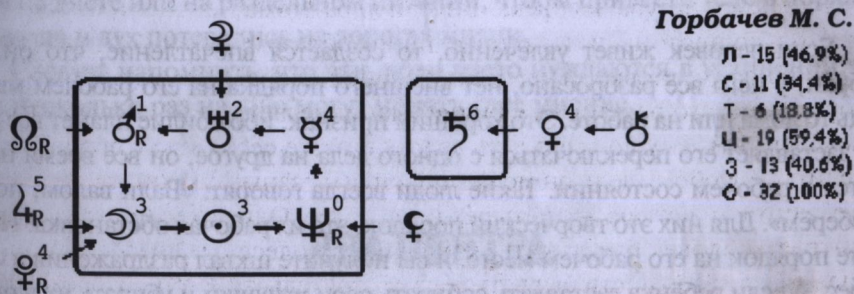

Обилие планет в центре формулы души заставляет человека при разговоре вдаваться во многие подробности, даже не касающиеся темы разговора. Иногда трудно понять, о чём же он хотел сказать. Часто от этого человека идёт психологический дискомфорт, ибо он говорит одно, думает другое, а делает третье.

Много планет в центре, замкнутых в круге, могут сыграть разную роль в жизни человека. Для одних это замкнутый круг вечных проблем, особенно для лунных людей. Замкнутость формулы — это круг ада, круговорот внутри себя. Для других — круг радости, успеха и почёта, круг друзей и интересов. Чем более человек организован сознательно, тем качественнее работают планеты в его центре. Обилие планет в центре всегда сопровождается большими испытаниями для души и духа человека. Но всё равно он намного сильнее тех, у кого одна-две планеты в центре. Очень много людей участвуют в его воспитании и образовании, а потом это отражается многогранностью интересов, увлечений, профессий и знаний. Всё будет зависеть от того, сколько и какие планеты содержит центр формулы души.

В формуле души **А. В. Мартынова** из Санкт-Петербурга проявилось всё многообразие планет: он физик, поэт и писатель, всю жизнь поёт в хоре, сильный экстрасенс, организовал свою школу, у него масса учеников и последователей.

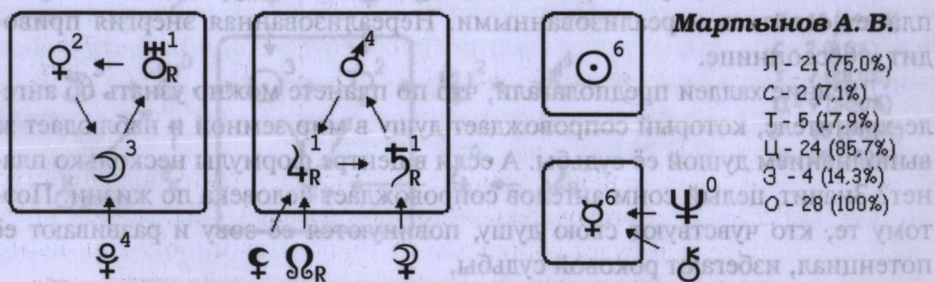

Если человек живет увлечённо, то создаётся впечатление, что он несобран, у него всё разбросано, нет внешнего порядка на его рабочем месте, будь то дома или на работе. Это хороший признак, ибо обилие планет всё время заставляет его переключаться с одного дела на другое, он всё время находится в рабочем состоянии. Такие люди всегда говорят: «Вали валом, потом разберём»: Для них это творческий порядок, это их рабочая обстановка. Наведите порядок на его рабочем месте, и вы получите шквал раздражения в свой адрес. А если ребёнка заставлять собирать свои игрушки и убирать их в определённое место, то он вообще не будет к ним прикасаться, — так родители получают лентяя, оболтуса и бездельника, которому ничего не хочется делать.

Уникальность этих людей заключается и в том, что они везде и во всём находят себе применение. Они многогранны. На любой вопрос у них всегда есть ответ. Чем больше планет в центре, тем больший след в истории может оставить человек. Таким был писатель **Чингиз Айтматов**.

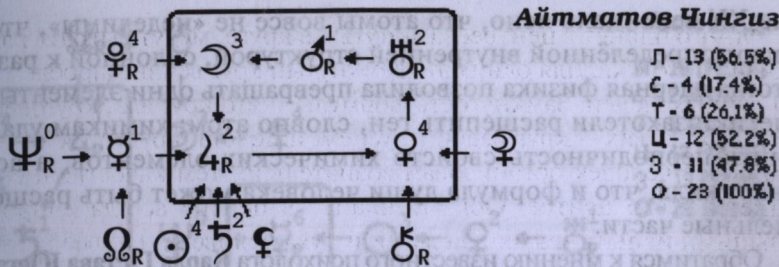

Валентина Терешкова, став первой женщиной-космонавтом, не выдержала бы той славы, тех обязанностей, которые на нее свалились после полёта в космос, не будь в центре ее формулы девяти планет.

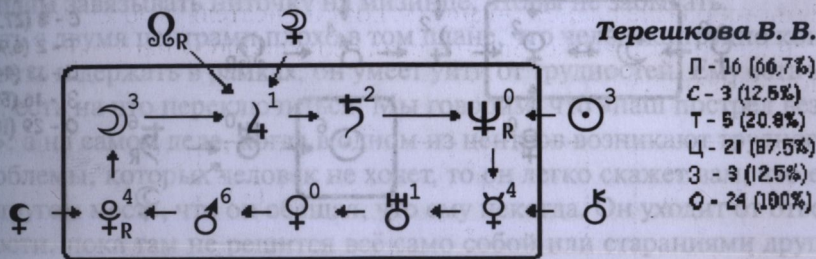

Но если человек не нашёл себя, не реализовал, а таких большинство, то они попадают в многотомную «историю болезней». Да, мешок проблем, мешок болезней будет сопровождать их по жизни, пока они не наполнятся новой полнотой жизни. Им очень долго приходится держать себя на диете или на раздельном питании, чтобы привести тело в порядок, раз душа и дух потерялись на дорогах жизни.

Следует напомнить, что эти люди часто нуждаются в уединении, что они несколько раз на дню могут менять своё мнение.

ДВА ЦЕНТРА

Двумя центрами называется любая формула души, разорванная из единого целого на две части, т. е. в ней образуется два центра.

Древние греки, зная о существовании мельчайших частичек-«кирпичиков», из которых построено всё сущее на Земле и во Вселенной, назвали их атомами, что означает «неделимый». К такому заключению пришёл греческий философ Демокрит, он и назвал атом неделимым. Только в на-

чале XX века стало ясно, что атомы вовсе не «неделимы», что они обладают определённой внутренней структурой, склонной к разделению. И тогда ядерная физика позволила превращать одни элементы в другие; генетики захотели расщепить ген, словно атом; химикам удалось объяснить периодичность свойств химических элементов, а астрология обнаружила, что и формула души человека может быть расщеплена на отдельные части.

Обратимся к мнению известного психолога **Карла Густава Юнга**. Он говорил о себе так: «Во мне живут два человека — «номер один» и «номер два».

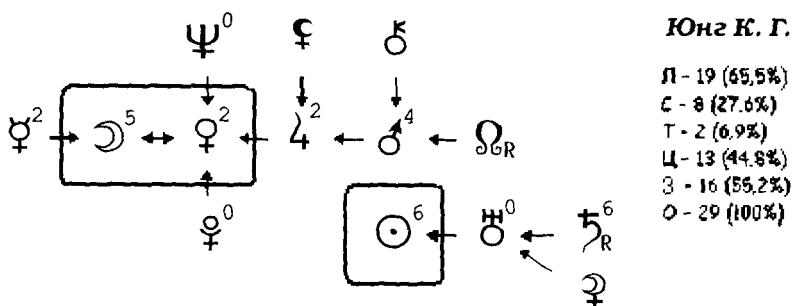

Юнг К. Г.

Л - 19 (65,5%)

С - 8 (27,6%)

Т - 2 (6,9%)

Ц - 13 (44,8%)

З - 16 (55,2%)

О - 29 (100%)

Юнг прочувствовал это, осознал, проанализировал суть своей Божьей души. Так и каждый человек: почувствовав в себе двойственность, может смело утверждать, что его формула души состоит из двух центров. Однако не всё так однозначно: иногда человек и с одним центром может проявлять двойственность натуры, которая будет складываться от потребностей тела и души.

Жить человеку с двумя центрами намного легче и проще, чем с одним центром. Именно такой человек может «разорваться» на две части, говоря, что он всё успеет. Он может и умеет легко переключаться с одного дела на другое. В каком из центров больше планет, там и будет больше всего крутиться человек. Может спокойно работать на двух работах, иметь два разных образования, жить на два дома, на две семьи. С двумя, тремя и более центрами человек способен не видеть и не слышать находящегося рядом человека. Это именно ему мы по сто раз повторяем одну и ту же фразу, а он искренне заявляет, что не слышал. Да, он такой! И это нормально. Очнувшись от такого состояния, он может вас попросить повторить то, о чём вы так долго ему говорили. Он скажет, что не понял, не вник в суть разговора, предмета. Вам нужно терпеливо повторить то, чего вы от него добиваетесь. Воспринимайте его таким, каков он есть, и это сохранит ваши нервы и здоровье.

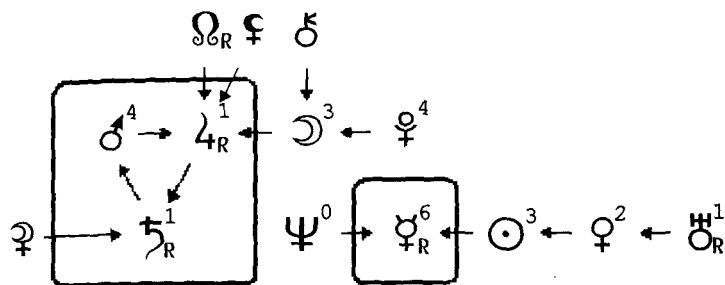

Кобзон И. Д.

- Л - 18 (72,0%)
- С - 2 (8,0%)
- Т - 5 (20,0%)
- Ц - 12 (48,0%)
- З - 13 (52,0%)
- О - 25 (100%)

Живя то одним, то другим центром своей души, человек может забывать о том, что ему поручили, или то, что он сам пообещал. Рекомендуем этим людям завязывать ниточку на мизинце, чтобы не забывать.

Жить с двумя центрами плохо в том плане, что человека трудно контролировать и держать в рамках, он умеет уйти от трудностей. Ему есть куда уйти, есть на что переключиться. Мы говорим, что «наш пострел везде поспел», а на самом деле, когда в одном из центров возникают трудности или проблемы, которых человек не хочет, то он легко скажет вам, что его ждут в другом месте, что он обещал, что ему некогда. Он уходит от ответственности, пока там не решится всё само собой или стараниями других людей. А у него всегда есть оправдательные аргументы и факты. Преступник всегда может создать себе железное алиби. Убегая от трудностей, человек накапливает их для своего будущего. Неумение решать проблемы и преодолевать трудности со временем больно ударит человека в жизни. Об этом его обязательно нужно предупредить.

Каждый человек, имеющий два центра, проходит полосу в своей жизни, как жизнь двуличности. Многие так и не выходят из этого образа, ибо он удобен, выгоден и лёгок в исполнении: не нужно напрягаться. Именно эти люди способны вести двойную жизнь, двойную игру, спрятать что-то от чужих глаз и так далее. Дома такой человек один, на работе – совсем другой. Он согласует тактику своего поведения с теми планетами, каждая из которых управляет отдельным центром. Разные центры – это и разное поведение и разное отношение к предлагаемым обстоятельствам. У человека есть выбор сделать так, как это ему выгодно и удобно.

Чтобы два, три и более центров заработали как единое целое, человек должен быть поглощён своей работой, идеей, целью, которые держатся на интересе и увлеченности. Другого не дано.

Если человек не увлечен идеей, он будет оставаться двуличным. Снять же этот порок с человека может только его внутреннее качество душевности и духовности.

ЗОНА ОТДЫХА

Зоной отдыха в формуле души называется одна планета, свободно стоящая от других планет. Для примера посмотрите формулу легендарного парижского дизайнера и кутюрье **Пьера Кардена**.

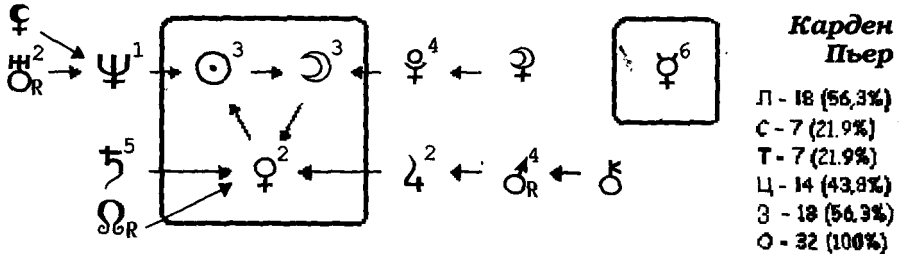

Зона отдыха является хорошим показателем, благоприятно влияющим на снятие стрессов, усталости и напряжения. Но не будем забывать, что эта, отдельно стоящая планета не должна быть ретроградной. Ибо это уже не зона отдыха, а «зона отчуждения».

Само название «зона отдыха» говорит о том, что, оторванная от остальных планет, эта планета даёт человеку возможность забыть обо всём и отдаться отдыху, любимому занятию. У нее нет внешних причин, чтобы быть активной, ибо в прошлой жизни человек наработал достаточно сил и опыта, научился отдавать эти энергии в пространство во благо другим. А поэтому он может расслабиться, отдохнуть и совсем не реагировать на происходящие вокруг события. Как правило, у всех людей, имеющих зону отдыха, всегда есть любимое увлечение, хобби, развлечение. Всё будет зависеть от того, какая планета будет находиться в зоне отдыха. Однако может быть и так, что от внешней пустоты человек в энергиях этой планеты проявляет себя особенно активно, напористо и нагло, как бы заставляя обратить на себя внимание, компенсировать накопившийся внутренний вакуум.

Часто можно увидеть, что зон отдыха в одной формуле души может быть две и даже три. По две планеты у русского религиозного философа **Владимира Сергеевича Соловьёва** (смотрите главу «Нептун в зоне отдыха»), и там же композитор **Пуччини**. И каждая из них может найти себе применение и быть активно задействована в жизни человека, но только для себя, для своего удовлетворения. С годами это может дать человеку новую профессию.

Только Узел кармы, стоящий с планетой в зоне отдыха (как например, у **Александры Пахмутовой**), заставит этого человека, отдыхая работать, расти и совершенствоваться.

В зоне отдыха планета всегда имеет **6 баллов**, а это позволяет человеку, отдыхая, поддерживать её силу. Однако если к этой планете подходит какая-то фиктивная планета, то спокойного отдыха не будет.

Кроме того, астероиды или мистические точки, как Чёрная и Белая Луна, могут влиять на планету в зоне отдыха, но при этом каждая акцентирует какую-то свою тему, как у режиссёра **Андрея Тарковского**: Хирон придаёт значимость его Венере, которая любит быть в центре внимания, ведь она – актриса. Обязательно нужно обратить внимание на то, насколько планета в зоне отдыха сочетается с планетами в других центрах.

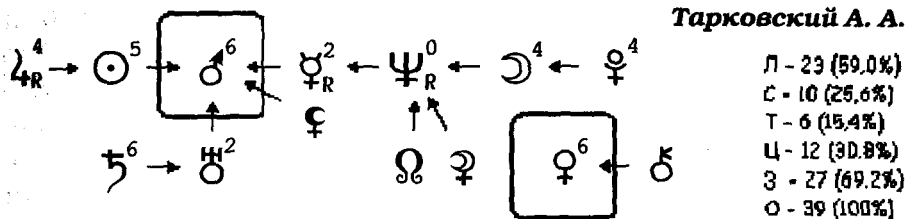

Зона отдыха позволяет человеку предаться каким-то личным делам, мыслям или чувствам. Ребёнок или старый человек, женщина или мужчина по-своему будут использовать эту зону отдыха, но главное, чтобы в это время никто не мешал, чтобы внутренне оставаться одному. Каждая планета индивидуально реализует зону отдыха, имея при этом свои уровни и планы. Практика толкования формул показывает, что планета в зоне отдыха не бывает профессией человека, если он не увлечён этой профессией. Например, Марс в зоне отдыха у женщины может толкнуть её поступить в техническое училище или ВУЗ, но она ни дня не будет работать по этой профессии. Астролог должен научить человека правильно пользоваться своей зоной отдыха. А для этого нужно изучить её аспекты в гороскопе и какой дом гороскопа она акцентирует. Это даст богатую информацию для её толкования.

В каждой главе о планете есть раздел, где она находится в зоне отдыха, объясняя вытекающие для человека последствия.

Если стоящая в отдельном центре планета имеет ретроградный символ, такой центр несёт в себе качественно иное значение и называется «**зоной вынуждения**». Об этом разговор ниже, в главе о ретроградных планетах.



ТРИ И БОЛЕЕ ЦЕНТРОВ

Три и более центров позволяют человеку ещё в большей степени переключаться с одного дела на другое. Обилие центров — это обилие дорог в жизни человека. По какой из них пойти? Часто это даёт метания по жизни: метания по работам и профессиям, по месту жительства, по смене партнёров в работе и браке. Мы часто виним этих людей в непостоянстве и в несобранности, в том, что человек может хвататься за многие дела, но не доводить их до конца. Живя с таким человеком, трудно строить планы.

Чем больше центров в формуле души, тем труднее достичь профессионального успеха. Ибо всегда есть возможность уйти от трудностей, от ответственности и переложить всё на других. Такому человеку всегда есть куда и на что переключиться. Фигаро здесь, Фигаро там. Имея одну работу, он выполняет её в разных местах. Это у него везде и всё схвачено, всюду он вхож, но часто самоустраняется от проблем.

С другой стороны, увлечённый человек, имеющий три и более центров, везде и всегда найдет применение своим рукам, мыслям и чувствам, ибо это указывает на многослойность его личного эгрегора. Если он художник, то будет работать в различных техниках изобразительного искусства. Если это музыкант, то в палитре его музыкальных произведений будет большое разнообразие. Если это ученый, он реализует себя во многих областях знаний.

Имея три центра, президент **Ельцин** работал в трёх резиденциях — Кремль, Горки-9 и Русь; имел три дачи — на Валдае, в Сочи и в Карелии.

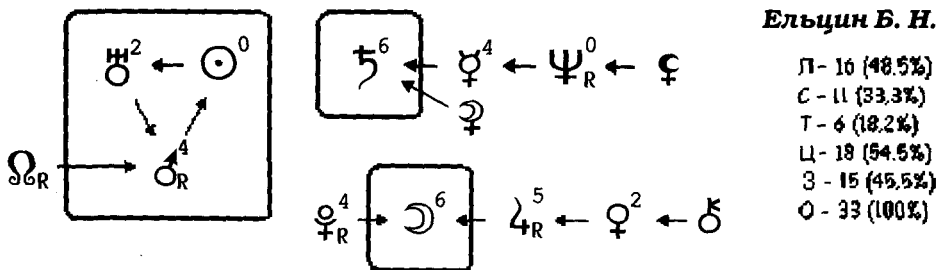

Если мы посмотрим на два центра и зону отдыха в формуле **Юрия Лужкова**, то поймём, что этот человек может «разорваться» (!) на несколько частей. Если он мэр Москвы, то одновременно и член Совета Федерации, да ещё и успевает за день побывать в разных районах Москвы. Для его формулы эта способность является нормальным явлением. Вот почему он на своём месте и москвичи любят его такого.

Эта маленькая девочка говорила своей маме: я всё знаю, не лезь, дай подумать, я так считаю, я всё сделаю сама и так далее. Луна-мать игнорируется девочкой, а это единственная планета, которая не попала в центр формулы. Вот и не хочет девочка, чтобы мать ей «мешала» жить.

А вот формула мальчика-индиго из Нижнего Новгорода, в которой все десять планет в центре. При этом мы видим семь самостоятельных центров, способных независимо проявляться, самоутверждаться и иметь внутреннюю самодостаточность. Трудно этим детям найти себя в жизни, ибо с рождения они уже всеми клеточками своего тела и души впитывают пространство вокруг себя со всеми его красками, звуками, мыслями и идеями. Им трудно определиться в интересах и желаниях, они часто меняют увлечения. Долго может длиться этот процесс. Но как только ребёнок определится в каком-то интересе к профессии или области знаний, он может выдавать удивительные результаты своей деятельности, преобразующие мир в новое качество.

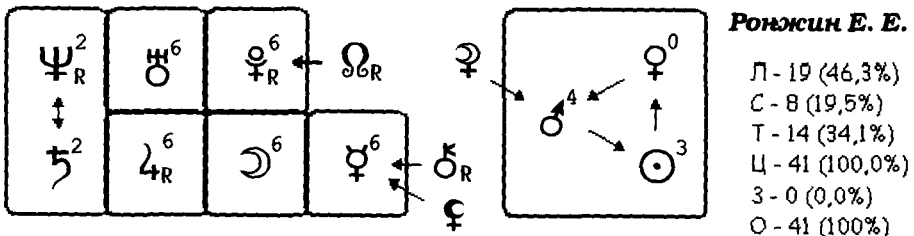

С медицинской точки зрения мы можем говорить о том, что в организме человека при многих центрах может легко формироваться системная и функциональная несогласованность, разбалансировка организма. Однако, зная, что в любом биологическом организме существует принцип «замкнутости», мы можем утверждать, что наличие многих центров в формуле души имеет такой же принцип замкнутости. Тем не менее внутренняя работа человека над целостностью своих жизненных позиций будет важна в течение всей жизни. Иначе разбалансировка организма неизбежна.



ОРБИТЫ – ПЛАНЕТЫ ВОКРУГ ЦЕНТРА

Из всего вышесказанного стало понятно, что основа формулы души есть её центр, что является духом человека. Но почему же тогда вся эта тема называется «формула души», а не духа? Да потому, что Бог, посеяв на Земле души людские, заботится о развитии и совершенстве души, а не духа. Дух сам прокладывает и пробивает себе дорогу в жизни, а душа осторожно прощупывает, изучает, настраивается на окружающий мир, пытаясь адаптироваться в нём. Душа собирает для духа крупинцы опыта, знаний, способностей и талантов. Это она долго страдает, мучается, пока не приобретёт крупинку силы духа, и тогда человек говорит, что больше он никогда не будет чего-то делать. *Пока не будет совершенной душа, грош цена любому совершенству духа.* Ибо душа есть истинная суть человека. Можно сколь угодно ценить человека по умственным способностям и талантам, суть которых даёт сила духа, но главное качество находится в его душе. Душа формирует в человеке душевность, а без душевности невозможно развитие духовности. Поэтому очень внимательно астролог должен рассмотреть и проанализировать планеты вокруг центра, высветив содержание, состояние и силу душевных исканий, метаний и желаний человека. Чем больше планет за центром формулы, тем больше душевной работы возлагается на человека. Здесь его кармическая зацепка данного рождения: жить только и во имя других, забыть про себя.

Можно это сказать и другими словами: в каждого человека вложены определённые файлы, но одни (в центре) – для активной внутренней работы, а другие – вспомогательные (за центром). Эти файлы на орбитах не всегда бывают востребованы, или человек просто от них отмахивается, не желая что-то видеть и слышать, а чаще всего человек записывает на них столько ненужной информации, что принять новую он просто не готов, нет на файле свободного места.

Душа человека не только потёмки, но и бродит она в потёмках жизни, забывая о своём предназначении. Так и планеты бродят в формуле души с одной орбиты на другую, предлагая каждому человеку свои варианты реализации. Планеты вокруг центра – это условия жизни, поэтому, не находясь в своём центре, человек ищет не себя, а условия жизни, предъявляет претензии к окружающим, все становятся виноватыми в его проблемах, несчастьях и болезнях. А всё потому, что планеты вокруг центра по своей природе – ночные. По своим свойствам их силы ослаблены, неустойчивы и не несут доминантных характеристик, за исключением планет, находящихся в кульминации: на своей орбите в формуле души. Жить или работать на планетах за центром формулы души – это вмешиваться в чужую

стезю. Это встать на чужой путь, а значит, потерять свою собственную нить жизни. Когда человек не нашёл себя, он часто хочет быть похожим на других, а для этого звёзд, кумиров и идолов разного рода он находит предостаточно.

В каждом человеке есть что-то, что остаётся за кадром. В формуле души — это планеты за центром, на орбитах. Мы уже знаем, что центр формулы души работает для самого человека и показывает его индивидуальность. Окружающие же центр планеты, находящиеся на разном удалении от центра и образующие энергетическую ауру, астральное тело, которое я называю душевным полем деятельности человека. Слово «астральный» означает «звёздный» и говорит о том, сколько людей-звёздочек и какого качества будет вращаться на орбитах вашей жизни. Астральное тело соткано из чувств, эмоций и желаний к окружающему миру. Если центр — это то, что записано в судьбе, то планеты вокруг — это «белые страницы» книги жизни. Человеку нужно написать на этих страницах многое из того, что преподнесёт ему жизнь, он должен собирать опыт во всех закоулках души, то есть, то, что осталось за кадром, должно заполниться и проявиться качественным содержанием.

Но у каждой планеты есть своя стационарная орбита, с неё она никогда не сходит, ибо, как сказано в Библии, «она закреплена на тверди небесной». Вот поэтому орбита считается главной, доминирующей над планетой, которая на нее попадает. Иначе говоря, орбита заставляет планету делать то, что свойственно характеру орбиты. Это как в зодиаке: он главенствует над любой планетой, которая попадает в тот или иной знак, и планета вынуждена подчиняться его законам.

В соответствии с законами Кеплера частицы на разных радиусах кольца вращаются с различными скоростями: чем ближе к центру, тем быстрее. Так и планеты на орбитах: чем ближе к центру формулы, тем активнее планета, а чем дальше, тем труднее ее раскачать, заставить быть активной. Исключение составляет планета, которая стоит на своей орбите, в кульминации.

Основой жизнедеятельности любой системы является обмен с внешним миром. Через планеты, не вошедшие в центр формулы души, собирается и впитывается информация об окружающем человека мире. Это поле окутывает плоть человека. Здесь находится его взгляд на окружение, связи, сфера приложения силы своего центра. Но мы уже знаем, что специально прилагать ничего не нужно, ибо всё само придёт к человеку, если он будет жить своим центром. Придёт всё то, что ему по душе.

Но ведь очень часто в центре может быть всего одна планета, и та ретроградная, как тогда человеку проявлять и утверждать себя в жизни?

Вот и приходится ему искать счастья и цепляться за те планеты, что стоят вокруг центра формулы. За счастьем люди гоняются, а беды их догоняют и возвращают на своё место.

Мы уже говорили, что любая формула души работает по принципу радиоприёмника, ибо всегда есть планеты, направленные к центру. Если к центру формулы души планеты подходят только с одной стороны, то такую формулу называем «однопрограммный приёмник». Если в центре формулы три планеты, то этот однопрограммный приёмник может считать, что он трёхпрограммник, но на самом деле это не так. Три планеты в центре — это умение раскладывать информацию на три составляющие части, но вещать и принимать будет та планета, которая имеет каналы связи с внешним миром. Так, у экс-президента **В. В. Путина** из трёх планет в центре вещает на четыре канала только Венера.

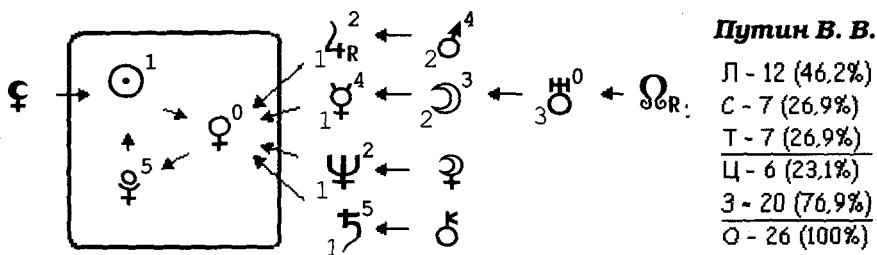

Если к центру формулы планеты подходят с двух сторон, то это уже двухпрограммник. Здесь важно понять, что программа приёма есть только у той планеты внутри формулы, которая имеет внешний канал, как Нептун в формуле певца **Валерия Леонтьева**. Таким образом, в различных формулах мы можем иметь три-четыре и более каналов и приёмников.

Но если формула состоит из нескольких центров, то центры без внешней поддержки, а это «пирожок», «зона отдыха» и «зона отчуждения», будут являться только личной программой человека: он сам для себя пишет программу, сам её выполняет и сам слушает.

Планеты вокруг центра — это Учителя. Среди них нет ни врагов, ни друзей, есть только Учителя. Душа, соприкасаясь с миром, посылает свои импульсы в центр, обогащая его чистотой и светом или загрязняя, зашлаковывая его ретроградными волнами.

Развитие любой системы — это всегда колебания между двумя крайними (критическими) состояниями. Это постоянно происходит как с самим человеком — «я со своими проблемами», так и в событиях вокруг него — «они против меня».

Однако использовать эти знания в толковании формулы души можно нужно, ибо через них проигрываются все стороны человеческой жизни. Если какие-то тонкие тела человека остались непроработанными или за-рязнены в прошлой жизни, то в данном воплощении *ретроградная планета* на орбите укажет на проблемную орбиту деятельности человека и с че-му придётся столкнуться, что обрабатывать.

ЦЕНТР

○ ☽ - Физическое тело

ОРБИТЫ

- 1 - ♀ - Эфирное тело
- 2 - ♀ - Астральное тело
- 3 - ♂ - Ментальное тело
- 4 - ♄ - Каузальное тело
- 5 - ☸ - Буддхическое тело
- 6 - ☿ - Атмическое тело
- 7 - ♀ - Монада (Абсолют)
- 8 - ♀ - Трансформация

Все эти тела обладают различного рода энергетикой, которая в об-зательном порядке, но в разной степени влияет на человека. Планеты в цент-ре формулы всегда найдут резонанс с теми планетами, которые стоят на к-орбите. Это очень важно помнить, ибо они усилят планету на своей орби-те и будут диктовать ей свою волю. Планета в центре всегда сильнее, че-на орбите. Например: Марс стоит в центре формулы, а на его (третьей) ор-бите находится Сатурн. Сатурн будет выполнять волю Марса, но со свои-сатурнианским характером, это проигрывается не только в профессии, н-и в характере человека и в его здоровье. Иначе говоря, человек одинаков-будет относиться как к себе, так и к другим людям.

Кроме того, поскольку планета в центре символизирует физическо-е тело человека, то планета на ее орбите будет показывать, чем человек бу-дет засорять свой организм, какие шлаки, слизи, инфекции или радиаци-трансурановых планет будут легко его поражать. Так мы можем рассчита-вать группу риска уязвимости для тех или иных заболеваний. Например-если Плутон R несёт в себе злокачественную онкологию, а стоит он в-четвёртой орбите Юпитера, при этом Юпитер в центре формулы, то эт-может давать как врождённую, так и раннюю болезнь печени и крови-лейкемию. Ибо Юпитер — это кровь и печень. Если человек не умеет быт-самим собою, быть здесь и сейчас, наполнять себя интересом и радост-повседневной жизни, то засорение организма происходит очень быстр-

Наверное, поэтому и в генетическом коде человека так много генного мусора. Уверен, что хороший врач-астролог напишет целое исследование на эту тему.

Если планета, стоящая на какой-либо орбите, не поддержана планетой из центра формулы, то нельзя братья за её энергии, ибо всегда будешь в проигрыше, ведь такая планета находится в падении. Это подобно тому, как драматического актёра принуждают выступать на арене цирка в качестве воздушного гимнаста. Или ещё так говорят в народе: «Из тебя начальник, как из меня балерина».

Датский физик Нильс Бор показал, что электроны излучают энергию только порциями и поэтому прыгают с одной стабильной орбиты на другую. В то же время электроны ведут себя то как частица, то как волна. Глядя на многих людей, на их проблемы, суету, надорванное здоровье, сразу понимаешь, что они «крутятся не на своей орбите». Они проживают чужую, случайную жизнь, а болезни и проблемы сигнализируют им об этом, оставаясь, пытаются вернуть человека к своим истокам. Жить на чужой орбите — это всегда ошибаться в своём выборе, постоянно будет чего-то не хватать, человек вынужден жить на волнах нестабильности, в состоянии неудовлетворённости. Всё время придётся напрягаться, быть неестественным, «прыгать» с одного места на другое, а понимание наступит поздно. У женщин это часто происходит с рождением слабого, больного ребёнка, который вынуждает ее забыть обо всём и начать всё сначала.

Если планета попала на *свою орбиту*, — например, Венера на своей (второй) орбите, — то она становится сильной, но не как внутреннее качество человека, а как способность проявить себя в окружающем мире, что даёт ей опору и силу для внешнего утверждения. Можно назвать это «согласованной настройкой», она находится в **кульминации**. Планета на своей орбите делает человека наблюдательным, чётко акцентирующим свои слова и поступки именно в её контрольной функции. Она как бы говорит: «Тут ты меня не проведёшь».

Исследования говорят о том, что планеты, стоящие на первой орбите от центра хорошо впитываются и усваиваются человеком до 21 года. Планеты второй орбиты — усваиваются с 21 года до 42 лет. Третья орбита хорошо включает человека с 42 лет до 63 лет. Четвёртая и последующие орбиты — с 63 лет и старше. В астрологии эти периоды называются детством, юностью, зрелостью и старостью. Но и каждая планета сама по себе имеет наиболее сильные периоды в жизни человека.

В формуле **Индиры Ганди** видно, что планеты вокруг центра находятся только на первой орбите. Такую формулу мы будем называть «компактной», а душа у человека — контактная: быстро и легко вступает в обще-

ние с внешним миром, если не мешают R планеты. Так мы узнаём, какой мерю живёт человек: что есть «много» и что такое «мало» для него.

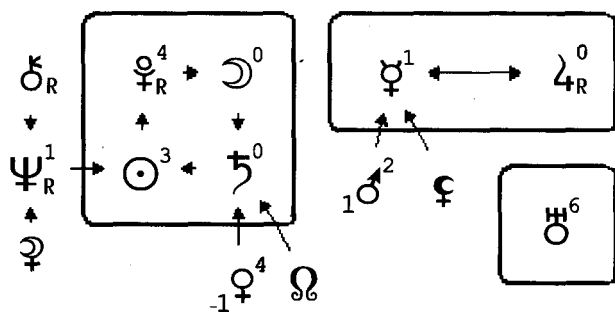

Ганди Индира

Л - 10 (47,6%)

С - 0 (0,0%)

Т - 11 (52,4%)

Ц - 14 (66,7%)

3 - 7 (33,3%)

0 - 21 (100%)

«Выйти из себя» или обратиться к планетам второй, третьей и так далее орбит – такое положение всегда несёт в себе пагубное воздействие. Сначала это отразится на центре формулы: в нём образуется вакуум; потом на здоровье человека: он будет испытывать хроническую нехватку энергий для жизни, станет раздражённым, больным. Например, у женщин Марс, находящийся за центром формулы на какой-нибудь из дальних орбит, будет нести пагубное воздействие, если женщина сама проявляет инициативу в поиске и выборе супруга. О том, как быть в таком случае, мы поговорим в другой главе. Сейчас же нам нужно усвоить, что планетами вокруг центра нужно не жить, а пристально вглядываться в них, в события, которые они несут, находить в них систему и чувствовать: нужно вам это или нет. «Только на зов открываем врата», – записано в Агни Йоге.

Энергетические уровни электронной оболочки атома и планеты вокруг центра формулы души имеют одинаковые физические качества. Отсюда и одинаковые возможности. По закону построения формулы души все энергии планет по стрелкам направляются к центру. Центр черпает свою силу из внешнего мира. Так и по закону физики: переход атома из состояния с меньшей энергией в состояние с большей энергией возможен только при поглощении атомом энергии. Стало быть, чтобы человек со своей формулой души мог жить и работать, набирая силу, нужно оставаться самим собой, быть внутри себя, быть деятельным и увлечённым, тогда будут созданы внутренние условия для поступления энергии извне. Живя центром, человек не влияет на внешнюю жизнь, но сама внешняя жизнь видит в нём сотрудника, не опасного для системы, оттого-то система и стремится его поддержать. Сила приобретается только опытом постоянного труда над собой. «Царство Небесное силою берётся, и употребляющие усилие восхищают его». (Матф. 11: 12).

новые и новые штрихи в закоулках его жизни. Ибо есть глубина, есть что копать, и примеров тому множество.

Дальние планеты — это дальние, долгосрочные программы, выполнить которые можно, только набравшись опыта и знаний. Этими планетами человек очень долго сотрясает пространство вокруг себя, рассыпается обещаниями и обязательствами, выполнения которых от него не дождёшься. Дальние орбиты планет — это орбиты уязвимости, ущемлённости и зависти человека. На этих орбитах человек меньше всего вращается, но если он выбирает профессию не из центральной планеты, а из планеты с удалённой орбиты, то про него говорят (и это всегда видно), что он не на своём месте. Это его блудливое невежество. Нельзя быть хорошим политиком, имея Плутон и Сатурн на дальних орбитах в формуле своей души, ибо истинные потребности всегда находятся в центре формулы души. А значит, он будет кривить душой, обманывать, преследуя свои корыстные цели. В предлагаемой формуле политика, мы видим Сатурн на шестой орбите, а это орбита Урана. Становится ясно, что этот политик всегда будет стремиться к оригинальности, он будет непредсказуемым, взрывным и упрямым.

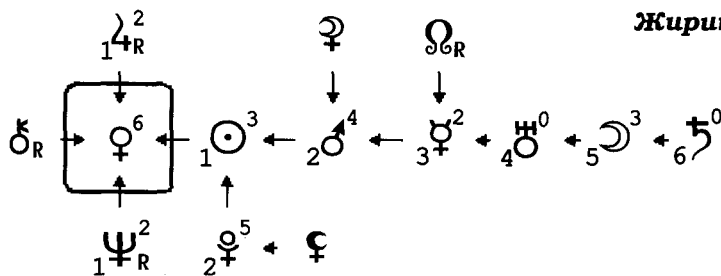

Жириновский В. В.

П - 18 (58,1%)

С - 2 (6,5%)

Т - 11 (35,5%)

Ц - 6 (19,4%)

З - 25 (80,6%)

О - 31 (100%)

Главное, что нужно усвоить в понимании толкования планет на орбитах формулы, — это то, что они выполняют подчинительную функцию к той планете, на орбите которой находятся. Орбита планеты всегда стационарна, как стационарен зодиак, который принуждает планеты выполнять те функции, которые он ей диктует. На примере той же формулы мы видим, что планета Марс находится на второй орбите. А это орбита планеты Венера. Вот и получается, что этот человек всегда будет равнодушным к женщинам, проявляя эти энергии от агрессии к ним до слащавых и сексуально значимых, ибо его Плутон также находится на второй орбите. А Меркурий этого политика находится на орбите Марса — речь быстрая, воинствующая и наступательная, а что написано пером, он вырубит топором. Меркурий — это и руки, которыми он любит помахать перед носом другого человека.

ТОЛКОВАНИЕ ОРБИТ

Напомним, что номер орбиты отмечается в формуле цифрой внизу перед планетой. Однако чтобы не перегружать формулу, мы этого не делаем во всех формулах, ибо такой анализ легко воспринимается визуально.

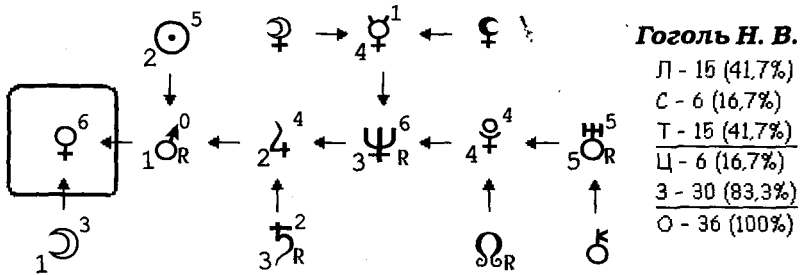

Если планета-хозяйка орбиты находится в центре формулы, то она очень четко контролирует планету на своей орбите. А если планета находится на своей орбите, то можно толковать ее подобно тому, как мы толкуем ее в центре формулы.

Р планеты на орбитах не желают подчиняться планете-управительнице орбиты. А поэтому они приносят немало страданий, заставляя человека пересмотреть своё отношение к требованию орбиты. Проще говоря, здесь истины познаются методом «тыка». (*Читайте главу «Петро за центром»*).

А мы посмотрим, о чём рассказывает каждая из орбит.

ПЕРВАЯ ОРБИТА (Меркурия)

Первая орбита – это канал связи с окружающим миром. Каждая планета как отдельный программный канал. Через первую орбиту энергии очень легко поступают в центр формулы, обеспечивая комфорт общения и познания. От этого любая планета, если она не ретроградная, становится контактной, дружелюбной и информационной. Программу канала задаёт конкретная планета. Однако нужно помнить, что уровень или качество программы мы можем регулировать сами, а это зависит от потребностей человека, от его интеллектуального и духовного уровня развития. Например, главный режиссёр московского театра «Современник» Галина Волчек по положению планет в центре формулы – это женщина с суровой и жёсткой внутренней программой, но всё соприкосновение с внешним миром происходит через мягкие и добрые женские планеты: Луну и Венеру. Таким образом, первая орбита у **Галины Волчек** заставляет ее смягчать внутреннее содержание при общении с внешним миром.

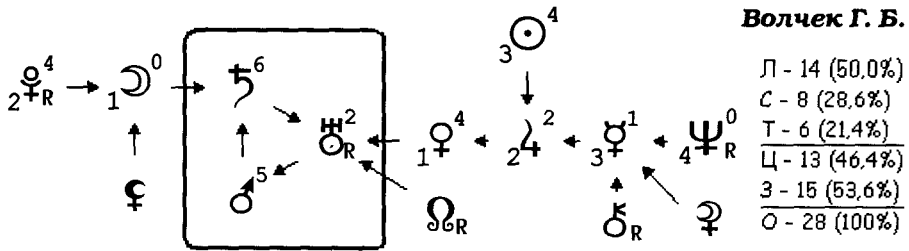

Чем больше планет на первой орбите, тем легче человеку соотносить себя с внешним миром, у него есть выбор. Если на первой орбите много планет технического склада, то это будет склонять человека к техническому творчеству, как у Джеймса Уатта, английского изобретателя паровой машины.

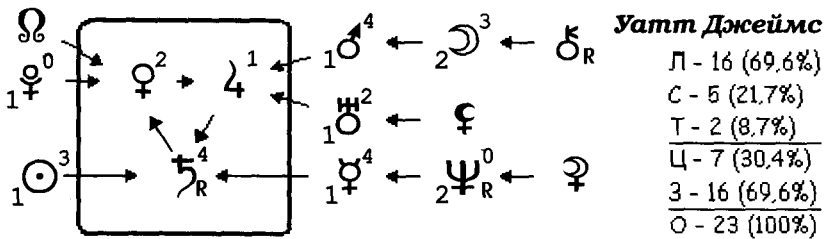

Планеты на первой орбите можно сравнить с бильярдным столом. Чем ближе к лунке лежит шар, тем больше вероятности попасть ему в цель. Чем больше планет находится на первой орбите, тем насыщеннее жизнь человека с внешним миром. Протянул руку и получай то, что тебе угодно. Меркурий – вестник богов, через него мы общаемся с ними. И когда Меркурий сам находится на первой орбите, то он легко даёт эту связь. «Просите, и дано будет». Сбываться всё будет до смешного легко и просто. Можно, открыв пустой кошелек, поднять его к небу и сказать: «Папа, видишь, он пустой, помоги!» Первая орбита ждёт, когда вы сами проявите инициативу.

Но есть и другая сторона медали. Она проявляется в том, что планеты на первой орбите очень быстро «срабатываются», в них не хватает глубины. Без поддержки извне (от второй, третьей и т. д. орбит) планеты первой орбиты становятся однообразно скучными, ибо человек не может или ему трудно что-то новое привнести в свою жизнь. То есть всего одна планета на первой орбите сужает и акцентирует выбор в окружающем пространстве только на себя и не несёт за собой поддержки. Хуже, когда на первой орбите нет планет, смотрите формулы с планетой в зоне отдыха, зоне отчуждения и «пирожок», или Марс в формуле у Галины Волчек, у которого

нет орбитальной поддержки. Тогда у человека нет не только возможности, но и желания высовываться из скорлупы своего центра, своего Я.

На первой орбите находится всё, что можно взять, протянув руку. Здесь близкие люди, родственники, друзья, знания.

Если планета на первой орбите ретроградная, то она будет тормозить энергии других планет, которые стоят за ней. Подробнее об этом читайте в главе «Ретро за центром».

ВТОРАЯ ОРБИТА (Венеры)

Очень мягкая орбита, добрая, склонная к любви и стимулирует творчество. На этой орбите может быть очень много планет, а всё это точки чувственного соприкосновения с внешним миром, ощущения себя в пространстве. Любая планета ищет здесь чувственного внешнего удовлетворения, желание нравиться, ожидает похвалы. Сильным чувственным тормозом на этой орбите является Сатурн, а комплекс неполноценности здесь развивают R планеты и Марс для женщины. Любая планета на этой орбите всегда будет чувственно оценивать, насколько ей нравится или нет что-то из того, с чем она соприкасается.

Певица **Кристина Орбакайте**, дочь Аллы Пугачевой, на второй орбите имеет «гремучую смесь» из четырёх планет (Солнце, Луна, Марс и Плутон R). Поэтому она еще в детстве удачно вписалась в главную роль фильма «Чучело», точно показав планетарное и личное соприкосновение с миром женщин-«подруг».

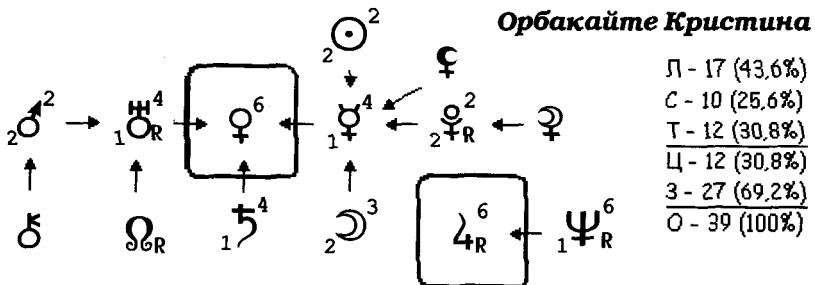

Вторая орбита важна для мужчин, так как на ней можно увидеть образы женщин, которые будут его привлекать. Вторых орбит бывает в формуле больше, чем третьих, поэтому у мужчин всегда больше выбор женских образов, чем у женщин мужских. Оттого-то мужчины, отработав один из образов женщины на одной из орбит, говорят: «Она для меня уже прочитанная книга» и начинают заводить новый роман, пока не исчерпают все варианты второй орбиты. Что поделаешь, Бог им это позволяет, как актё-

ру-пародисту **Максиму Галкину**, у которого четыре планеты на этой орбите, а это ещё способность артистически копировать женские образы и характеры. А у актёра, режиссёра и бывшего министра культуры **Николая Николаевича Губенко** пять планет на женской орбите.

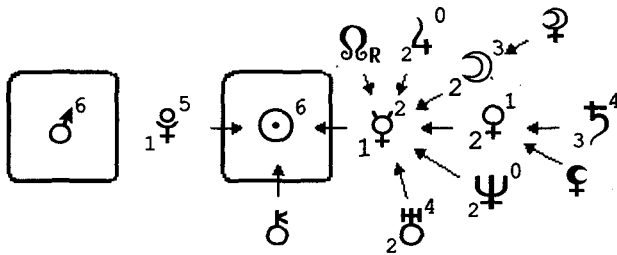

Губенко Н. Н.

Л - 18	(58.1%)
С - 4	(12.9%)
Т - 9	(29.0%)
Ц - 12	(38.7%)
З - 19	(61.3%)
О - 31	(100%)

Если же на второй орбите всего одна планета, то и мужчина остаётся верным одной женщине на всю жизнь или ищет подобную копию. Например, Луна – это женщина-мать, вот и будет он оценивать всех женщин мамками, а не красавицами, ему не нужна женственность, ибо с ней много хлопот, ему нужно что-то попроще: мамка.

ТРЕТЬЯ ОРБИТА (Марса)

Активная и горячая орбита. Заставляет любую планету всё делать быстро, не думая. Главное – это утвердиться, чтобы о тебе говорили, чтобы тебя замечали. Если какое-то дело на этой орбите не торопится разрешиться, то Марс начинает кусаться, жалить, заводить. Эта орбита хороша для мужчин, ибо соответствует их стихии. Поэтому любая планета в мужской формуле будет вести себя очень активно.

Третья орбита проявляет интерес к спорту, военным, колющим и режущим инструментам, технике, огнестрельному оружию. Но что человек выберет – будет зависеть от планеты на этой орбите. Самая опасная планета на этой орбите – Нептун, ибо он склоняет к алкогольной зависимости.

Третья орбита важна для женщин, ибо на ней она видит качество мужчин, которые будут привлекательны для неё. А если планета на третьей орбите ретроградная, то через мужа, мужчин она испытает множество разочарований. Третьих орбит бывает мало, поэтому выбор мужчин у женщин более ограничен. Но когда этот выбор большой, то женщина нагуляется вволю. Она будет всегда и со всеми советоваться: за кого лучше выйти замуж, кого выбрать. С одной стороны, ей повезло, что есть выбор, а с другой стороны – трудно удержаться в одном браке. Если на третьей орбите находится ретроградная планета, она легко становится агрессивной.

ЧЕТВЁРТАЯ ОРБИТА (Юпитера)

Орбита социума, интересов, увлечений, хобби. Эта орбита помогает человеку талантливо проявить себя в чем-то, чтобы быть востребованным в обществе. Часто эта орбита даёт возможность сменить профессию, найти новое призвание. Любая планета на этой орбите и каждая по-своему будет стремиться утвердить себя социально. Здесь человек может сам предлагать себя обществу. Она затягивает людей в партии, объединения, союзы, различные группировки по интересам.

Четвёртая орбита склоняет человека к философии жизни. На ней он интересуется религиями, философией, учениями. Здесь может встретить своего Учителя. Если какая-то планета на этой орбите ретроградная, то учитель может быть духовного плана, а можно стать и заложником какого-нибудь учителя.

Известный кинорежиссёр **Михаил Ильич Ромм** на четвёртой орбите имел три R планеты: Марс, Нептун и Плутон. Социальные проблемы этих планет он красиво показал не своей жизнью, а в снятых фильмах: «Ленин в Октябре», «Секретная миссия», «Обыкновенный фашизм», «Девять дней одного года».

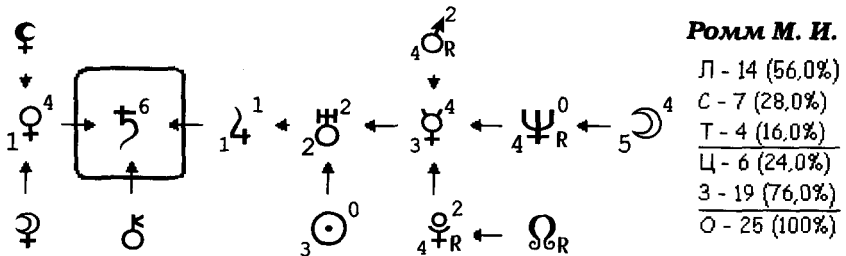

ПЯТАЯ ОРБИТА (Сатурна)

Самая жёсткая орбита, на которой всему придаётся структура. На этой орбите любая планета подчиняется законам форм, линий и лаконичности. Эта орбита требует соблюдения законов, правил и норм. Орбита кармы, которую человек вынужден отрабатывать через находящуюся на ней планету. Она сковывает любую планету, доминирует над ней, заставляя ее быть послушной и терпеливой, знать рамки приличия. Здесь надёжность, практичность и стабильность. Пятая орбита остужает, холодит и пресекает любые вольности, которые могут позволять себе планеты. То есть, на этой орбите мы видим, в чём человек должен себя сдерживать. Здесь мы увидим отношение человека к начальству, возможности работать с недвижимостью.

Ретроградные планеты на этой орбите чувствуют себя надломленными, ущемлёнными и неполноценными. Они теряют почву под ногами, теряют веру в справедливость, тяжело переносят испытания судьбой. Р планеты здесь вынуждены смириться с любыми обстоятельствами, которые требуют от них жизнь. Здесь возникает страх перед будущим, а это приводит к проблемам позвоночника и коленей.

ТРАНСУРАНОВЫЕ ОРБИТЫ

К трансурановым орбитам относятся шестая, седьмая и восьмая, а девятая (практически очень редкая) — запредельная. Редко планеты залетают сюда, но метко. На этих орбитах очень тонкая и глубокая вибрация, заставляющая любую планету чувствовать иную реальность существующих вещей и явлений. На этих орбитах всё чувствуется, думается и делается с глубоким проникновением в коллективные процессы. На этих орбитах всё подвергается реформированию, трансформации и качественному обновлению. Многие события в жизни человека по трансурановым орбитам происходят поздно, если нет поддержки в центре формулы.

Р планеты на трансурановых орбитах вынуждают человека, чаще через страдания, изменять, трансформировать свой тонкий внутренний мир, который возбуждается внешними обстоятельствами.

ШЕСТАЯ ОРБИТА (Урана)

Это орбита коллективного сознания. Здесь все планеты подвергаются интеллектуальной трансформации, при которой сознание вращается в другой плоскости или в другой реальности. Это орбита озарений, открытий, преобразования сознания в качественно иную реальность. Здесь формируется, вращается и воплощается космическое мышление. На бытовом уровне шестая орбита окрашивается непредсказуемостью поступков, внешнего вида, оригинальностью той планеты, которая стоит на ее орбите. Здесь подбираются друзья по интеллекту. На этой орбите крутятся энергии космонавтики, авиации, дальнего космоса, астрономии и астрологии, алхимии, компьютерные технологии, интернет. Здесь прорисовывается поиск внеземных цивилизаций и внеземного разума.

Р планета на шестой орбите выстраивает хаос в сознании человека, требуя расширить сознание, изменить мышление. Хорошая орбита для занятий астрологией, если хозяин орбиты — Уран R — находится в центре формулы.

СЕДЬМАЯ ОРБИТА (Нептуна)

Управляет тонкой психикой человека, коллективной психологией, массовым идеологическим сознанием. Эта орбита погружает человека

в религиозную философию, но с каким-то уклоном, как в секту. Здесь размывается влияние любой планеты, делаая ее загадочной, проявляется интерес к мифам, легендам и сказкам.

В лучшем случае орбита Нептуна склоняет к научной деятельности в области медицины, психологии и биологии, при условии, что сам Нептун находится в центре формулы.

Много душевных страданий может принести Р планета на седьмой орбите, но это будет на пользу человеку, ибо пробуждает в нем духовность. Но сначала ретроградная планета здесь сильно раскачивается на волнах жизни, погружается в психические дрязги, ее бьёт, как щепку в море о скалы. Здесь человека могут преследовать сновидения на определённую тему, в зависимости от планеты, которая здесь находится, или вещие сны.

ВОСЬМАЯ ОРБИТА (Плутона)

На этой орбите формируется глобальный план трансформации в новое качество со знаком «плюс» или «минус». Орбита жизни и смерти: умри всё, что было плохое, и проявись новым видом, качеством и целостностью. Если на физическом плане трансформации не происходит, то наступает физическая смерть тела, а душа человека переходит в другой план бытия. Плутон – хозяин подземелья, поэтому тело предают земле. А если на этой орбите огненная, водная или воздушная планета, то тело будет сожжено, утоплено или повешено.

Орбита Плутона склоняет к фундаментальной научной деятельности в области физики, техники и строительства, истории и права, при условии, что сам Плутон находится в центре формулы, на орбите Марса или Сатурна.

Это орбита коллективной воли, а планета на этой орбите покажет, к какому коллективному влиянию будет склонен человек: подчиниться ему или быть носителем этой воли для других.

Р планета на восьмой орбите склонна к трагическому восприятию действительности. Здесь она уязвима для влияния чёрных магических сил, насилия и насильственной смерти. Чтобы избежать такой фатальности, нужно реализовываться в научно-технической деятельности, отказываться от телесных пороков.

ДЕВЯТАЯ ОРБИТА (Запредельная)

В данном учебнике нет ни одной формулы, в которой бы было девять орбит. Поэтому эта тема больше гипотетическая, чем практическая. Однако планеты могут выстроиться в одну цепочку, формируя девять орбит. Такой парад планет заставляет человека работать над всеми орбитами,

методом проб и ошибок находить гармоничные точки соприкосновения с внешним миром. И всё это переводить на духовный план бытия.

Планета, которая попадает на девятую орбиту, живёт и крутится в энергиях ДЭН, требуя полного совершенства. Здесь человеку даётся, может быть, последний шанс, чтобы качественно изменить карму всех прошлых воплощений. То есть в девятой орбите взята очень высокая планка по всем параметрам человеческой жизни. В такой формуле сила духа воспитывается и развивается за счёт постоянной и кропотливой работы души: Выдержит ли такое человек, не впадёт ли он в вечную депрессию, — всё будет зависеть от него самого. Но немалая ответственность ложится и на родителей: в воспитании, образовании и развитии творческих способностей у этого ребёнка.

Хорошо, если на эту орбиту попадёт ретроградная планета, ибо она даст гораздо более быстрый эффект в духовном совершенстве человека.

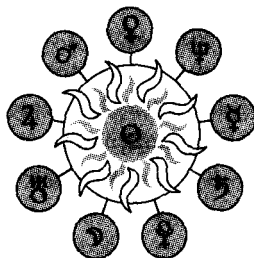

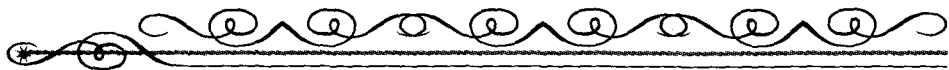

ЧАСТЬ ВТОРАЯ

ТОЛКОВАНИЕ ПЛАНЕТ В ФОРМУЛЕ ДУШИ

Неповторимость человеческих судеб и характеров прописана, продиктована и предначертана Свыше. Легенды и мифы Древней Греции повествуют нам о том, что на небесах живут три сестры – это богини судьбы, мойры. Только они ведают велением рока. Одна из них, мойра Лахесис, – вынимает, не глядя, жребий. Вторая сестра, мойра Клото, – прядёт жизненную нить, определяя срок жизни. А третья сестра, мойра Атропос, – всё, что назначили в жизни человеку её сёстры, заносит в длинный свиток, а что занесено в свиток судьбы, то неизбежно. Судьба самого Зевса в их руках.

На Земле есть люди, которым из «небесной канцелярии» выдают эти свитки судьбы для прочтения, а это гороскоп и формула души, дабы на жизненном пути любого человека они могли расставить важные вехи. Люди эти – пророки, волхвы и астрологи. Информация, которую они получают как Божественные откровения, закодирована знаменами в сиянии звёзд. Вот и выходит, что планеты – это жребии, которые собирает астролог в гороскопе человека; он нанизывает их на нити (цепочку диспозиторов), и так получается свиток информации, который и называется формула души. Мы знаем, что этот свиток заложен и в цепочке ДНК человека. Вот почему мы утверждаем, что человек не в силах изменить свою формулу души, сплетённую из планет. Но мы учим, как с ней прожить, чтобы себе не навредить, как найти в планетарных возможностях силы, которые помогут человеку пройти красивым и правильным путём, предначертанным Космическими Законами и Божьим Провидением.

В своих астропсихологических прогнозах для человека мы учитываем три важных фактора:

1. Космический фактор – влияние планет, неподвижных звёзд и т. п.
2. Фактор Божественного Провидения, заложенный в формуле души.
3. Фактор самого человека, с его стремлениями и желаниями.

Часто эти факторы не равнозначны по силе, поэтому в программе человеческого поведения возникают энергетические сбои, когда хочется одно, а получается совсем другое.

Ключ к толкованию общего вида формулы души вы уже получили, а сейчас мы будем подбирать ключики к тому, из чего состоит формула, – это планеты. Мы будем создавать их образы, выстраивать для них задачи и сверхзадачу, мы поведём их по буреломам, тропинкам и дорогам жизни. Мы будем искать свет планет, черпать их силу, выстраивать их стратегию, чтобы жизнь приобретала качества, необходимые для роста и совершенства.

Для астрологов реальность влияния планет существует на уровне Веры. Для всех остальных – на уровне знаний, которые нужно всё время доказывать, а это уже область науки. Астрономы рассказывают о планетах языком цифр, а астрологи используют язык образов и символов, которые дают нечто большее, чем астрофизические параметры планет. Цифры дают знания одной реальности, а образы раскрывают скрытую сущность этой реальности, которая хранится в душе и духе человека. Поэтому формула души способна в нескольких словах и фразах заставить человека поверить в его космические возможности и предназначение звёзд. Он поймёт, что планеты обладают живой силой, которая малейшими вибрациями мысли, желания, чувств или эмоций откликается в нём.

Квантовая механика или, говоря иначе, современная ядерная физика, исходит из того, что каждая субатомная частица наделена сознанием и фактически является живым существом, которым кто-то или что-то руководит. Так и формула души показывает, что человек руководствуется в своей жизни тем или так, как скомпонована его формула. Можно сказать, что формула души является программным обеспечением, живым источником, из которого можно и нужно черпать Божественную жизненную силу. Каждая живая частица в пространстве знает, где находятся другие частицы, и они обязаны соблюдать заведённый порядок. Так и человек не должен нарушать порядка, по которому выстроена его формула души.

Формула души, сотканная из планет, образует мыслеобразы и мыслеформы, которые возникают в сознании человека на его жизненном пути. Нужно только научить человека считывать эти образы и формы, чтобы его жизненный путь складывался благоприятно. Мыслеобразы и мыслеформы сами могут внедряться в сознание человека на уровне сильных чувств,

эмоций и знаний и оказывать на него своё влияние, ибо всё это есть энергия. Но как часто человек выбирает то, что выгоднее, а не то, что наваяно Божественным Провидением.

Вся живая материя реагирует на движение планет во Вселенной. Люди не хотят жить по законам Космоса, а только по законам выгоды, отсюда все беды. Если у человека вся установка в жизни только на материально-чувственное удовлетворение плоти, то и от планет он получает, вернее, притянет к себе вибрации низшего порядка. Астрология учит жить по Космическим законам. И тот, кто слышит эти законы, кто видит их знамения, тот может сам легко идти по жизни и других повести в вечную жизнь.

Через всё пройдёт человек в жизни, выпьет полную чашу горечи и сладости, на всё будет откликаться его душа, во всём придётся утверждаться его духу. А о том, как это сделать красивее, легче и увереннее, мы и поведём дальнейший разговор, памятуя о том, что Школа русской астрологии «Волхвы», помогает человеку определить путь душевного и духовного совершенства, по которому он призван пройти. Толкование планет будет показывать, где человек теряет эти качества, а в чём приобретает.

Хотя человечество живёт и развивается по планетарным законам, но на Земле у него есть свои привязанности, свои созданные законы, которые не помогают прямому духовному и интеллектуальному развитию. Жизнь человека построена так, что он вынужден духовно развиваться через разрушения и болезни. Почти всё совершенство людей происходит на технико-интеллектуальном уровне, называемом соперничеством. И даже мир искусства превращён в соперничество. Таким образом, планеты, наполненные Космической и Божественной чистотой и благодатью, преломляются в людях тяжёлой земной действительностью.

Если зодиак — это сцена, на которой актёры-планеты играют свои роли, то формула души — это немая сцена, финал спектакля. Сначала актёры долго работают над ролью, затем идут постоянные спектакли, пока роль не обкатается до лёгкости, изящества и совершенства. А на каждом этапе жизни человек играет всё новые и новые роли. И вот наступает финал. Как и с чем мы подойдём к нему, какие качества приобретут наши мысли и чувства, в чём именно нужно состояться в этой жизни? Ответы на эти вопросы мы получаем уже при рождении в виде формулы души — она и есть та финальная сцена, где актёры-планеты застыли в немом молчании по воле Творца.

Поэтому уже в начале жизни нам нужно расписать все роли, которые могут быть проиграны человеком, а уже потом учителя и педагоги, психологи, врачи и священники будут режиссировать жизненный путь челове-

ка, учитывая его желания, но ведя главную тему планет, начертанную знаменем в его судьбе. Они увидят, какие ценности выбирает себе человек: материальные, творческие, интеллектуальные, духовные. В каждом из этих приоритетов будет свой уровень проявления планет.

Каждый человек в силу своего призвания или профессии мыслит посвоему: формами, цветом, музыкой, словами или жестами. Послушайте астролога, и вы услышите музыку планет, увидите их форму и цвет. Он донесёт до вас их запах, голос и характер движений. Планеты засияют для вас своим Космическим Величием и проявятся силой Божественного Провидения. И всё это разнообразие указывает на то, что в каждой планете заложена беспредельность совершенства.

Здесь вы найдёте описание каждой планеты, в зависимости от того, какое место она занимает в формуле души. Это и будет составлять программное обеспечение планеты в структуре формулы души. Кроме того, нужно в книгах и справочниках самому найти и прочитать все сведения об этих планетах, об их физических величинах, положении в нашей Галактике, об имеющихся спутниках и кольцах. Нужно почитать о легендах и мифах, посвящённых этим планетам; о богах, которые им покровительствуют. Чем больше найдёте такой информации, тем больше будете иметь представлений о тех потенциях, которые могут проявиться в человеке и проиграться в его жизни.

Планетарные темы звучат по-разному, всё зависит от поставленной задачи, от проблемы, над которой работает человек. Каждая планета в формуле может срабатывать и как импульс, и как благой поток, и как разрушающий шквал; её установка и ориентация может быть мягкой или жёсткой. Всё зависит от подобия. Подобно чему пульсируют внутренние энергии человека? Такой же космический поток планет будет сопровождать его по жизни. Кроме того, каждый человек рождается с какой-то своей программой жизни. У одних она будет замкнута в семейно-бытовые рамки, для других — развернётся в социальной сфере, а кто-то всю жизнь посвятит личному совершенству, в котором люди найдут много полезного для себя и общества. Здесь же мы отметим, что семейно-бытовая программа проигрывается у человека через пять планет: ♃, ☉, ♁, ♀, ♂. При этом вся сложность отработки этой программы будет зависеть от разброса данных планет по формуле души. Социальная программа разворачивается для человека через планеты ♄ и ♅. А трансурановые планеты — ♁, ♀ и ♁ — раскрывают тонкие, глубокие, уникальные способности и возможности индивидуума.

Прежде чем толковать формулу, нужно определить социальный статус человека, который легко считывается по многим признакам. Подробно об этом читайте в книге Астрогора «Исповедь болячки».

Планеты вынуждают человека играть мелодию жизни, подобно музыканту — по нотам, и та партитура, которая записана при рождении, будет проиграна человеком с невероятной точностью. Но одна и та же мелодия жизни будет звучать то тихо и приглушённо, то уныло и тоскливо, а то живо и весело. Краски музыки жизни мы сами вносим своими чувствами, эмоциями, мыслями и поступками, создавая свою собственную реальность.

Древние астрологи работали с семью планетами, назвав их «септнер», отсюда и «тайна за семью печатями». Сегодня мы имеем десять реальных планет, а оттого и истина за десятью печатями. Существует астрологическое мнение, что формулу души можно сформировать без высших планет. Можно, но не нужно, ибо человек, даже живя отшельником в глухом лесу или йогом в Гималаях, всё равно подвержен тонким влияниям окружающего мира: звуки, цвета, запахи, состояние природы и погоды и т. д. Но мы не только принимаем влияние планет, но и сами посылаем в пространство свои излучения, подчиняя пространство. Так появилось утверждение, что «человек — царь природы».

Планеты, буквально — «блуждающие», вечно танцуют на своих орбитах, делая замысловатые петли. Так и люди блуждают в поисках счастья, удачи и ещё неведомо чего. У каждого своя правда, своя планета на вершине его правды. И когда спорят два человека с разными планетами в своих центрах формулы души, то каждый будет отстаивать свою правду, не слыша собеседника. Только мудрые умеют слушать, когда говорят; только мудрые молчат, когда кто-то говорит. А этому приходится учиться всю жизнь.

Каждая планета может найти своё применение в любой профессии, в любом призвании. Для этого у неё есть своя планетарная и профессиональная сила, через которую человек и будет проявлять свои способности. Очень часто человек не может реализовать себя через профессию, а поэтому каждый день, уходя с работы, он забывает про неё. При толковании планет следует помнить, что в каждой стране планеты приобретают несколько свою интерпретацию: социальную, религиозную и национальную, но в формуле души их объединяет одно — духовное совершенство, ради которого человек рождается на Земле. Только от духовного мира полностью зависит то или иное существование человека.

Кроме того, только тогда можно стать хорошим астропсихологом, когда научитесь видеть и слышать действия планет через поступки людей, через те события, которые они совершают в повседневной жизни. Как человек одевается, как женщина красится, — во всём этом вы узнаете определённую планету. Слушайте исповедь людей и сравнивайте её с влиянием планет. Рассматривая какую-то вещь, ищите в ней планетарные признаки. Например, стоит дерево, его ствол — это Сатурн, ветки и листья, постоян-

но колыхающиеся под влиянием ветра — символ Меркурия, а цветы или запах, издаваемый деревом — благоухают величием Венеры. Так и у людей: есть свой запах, форма, манеры и предпочтения, диктуемые планетами.

Сочетание планет между собой составляет основу искусства толкования. Поэтому в учебнике вы найдёте только основные принципы, по которым живут планеты, а искусству толкования придётся постоянно обучаться самостоятельно. Кроме того, нельзя вносить толкование планет в компьютерную программу, а нужно пользоваться живым языком общения. Практика показывает, что многие астрологи, использующие готовые компьютерные программы толкования, просто интеллектуально деградировали.

В формуле души появляются новые взаимоотношения между планетами, отличаясь в толковании от планет в гороскопе. Они по-другому разговаривают между собой, выстраивают новые соподчинения, причём в каждой формуле своя уникальная иерархия.

Энергии каждой планеты многогранны, а потому-то они требуют от человека качественных постоянных изменений. Переход от одного внутреннего состояния в другое совершается через откровения. Одни люди, а их большинство, приходят к откровению через страдания, другие же учатся на ошибках других или идут к совершенству через акт творчества и любви. В каждой планете, как и в каждом человеке, есть творческие силы, но в одних людях эти силы дремлют, а у других получают раннее развитие. Ответы на эти вопросы нужно искать в гороскопе и формуле души.

В детстве у человека планеты работают как потребители. И это естественно. Но чтобы добиться от них отдачи, нужно развивать силу и свет души, волю и интерес к жизни. Энергетические сбои планет в формуле души ребёнка, если они не заложены изначально в виде ретроградных планет или напряжённых аспектов, происходят только по вине родителей. А вина одна — безучастие к жизни ребёнка, когда всё пушено на самотёк.

Любая планета в центре формулы является кульминирующей, сильной и деятельной. А если к планете в центре подходят энергии других планет, то планета в центре становится экзальтированной — ещё более сильной и значимой, открытой и проявленной своим характером, цветом, вкусом и блеском.

Если к планете в центре формулы не подходят извне энергии других планет, то такая планета, не имея внешней поддержки, может проявлять себя или работать только на личном опыте, на личных знаниях, переживаниях, радостях или недовольстве собой же: что не может найти и реализовать себя. Или, напротив, планеты в центре формулы, не имеющие внешней поддержки, — это скрытая внутренняя сила человека, проявляющаяся как неожиданность для окружающих. Для примера посмотрим формулу писателя-фантаста **Жюль Верна**.

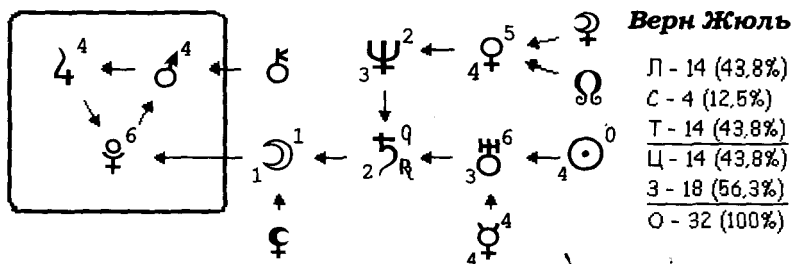

Юпитер и Марс в центре формулы не имеют внешней поддержки планет, поэтому можно утверждать, что писатель вносил в свои произведения много личного.

Планеты на краях формулы не собирают на себя энергии других планет (например, Солнце и Меркурий в формуле Жюль Верна). В этом случае они в изгнании. Когда планета за центром формулы стоит на своей орбите, то она находится в кульминации, что даёт ей опору и силу для внешнего утверждения. Планеты на краях формулы души – это не профессии человека, а сначала интерес, увлечения, развитие творческих способностей, только потом они могут быть востребованы профессией. Но качество профессии, как мы уже знаем, определяет центр формулы души.

На крайних планетах человека всё время зацепляют, говоря ему, что ты не знаешь того-то, не умеешь этого, не достоин сего и так далее. То есть через крайние планеты общество и жизненные ситуации провоцируют человека «выйти из себя» – из своего центра, чтобы он стал слабее, уязвимее и незащищеннее. Его соблазняют иллюзорными похотями, деньгами, социальным положением, чтобы он потерял своё лицо. Да и сам человек, реагируя на крайние планеты, говорит, что мне этого не нужно, это меня не касается и это мне не интересно. Такое отношение к крайним планетам будет являться самым правильным для любого человека. Ибо всё, что человеку нужно от этих крайних планет как награда, само придёт к нему. Только оставайся самим собой, живя своим центром.

Когда на краях формулы стоят R планеты, то человек говорит, что я вас вообще знать не хочу, но они от этого ещё больше, кусаясь и царапаясь, создают проблемы для человека.

Следует помнить, что влияние той или иной планеты нужно обязательно учитывать с линиями, холмами и буграми на ладони. Я против того, чтобы расписывать гороскоп и формулу души заочно, если совсем не знаешь человека. Кроме того, каждая планета оставляет свой отпечаток на лице человека, на его внешности и манерах. Астролог воистину должен уметь читать человека по его звёздному облику и видеть его Божественную сущность.

В организме человека каждая клетка и каждый элемент кровно заинтересованы в процветании целого. Так и в формуле души: как бы она ни была разорвана на отдельные центры, сколько бы планет ни завязывались кармическими узелками, формула будет работать на единство, поддерживая гармонию целого.

Планеты в центре формулы души задают тон здоровью и нездоровью. Они включают в человеке его биологические часы, создают резонансные волны с окружающим миром, побуждают к определённым поступкам. Уже только по одной пище, которую ест беременная женщина, можно определить ту планету или планеты, которые будут доминировать у человека всю его жизнь. Этими вопросами занимается кармическая медицина.

Особое внимание в толковании планет уделяется скрытым управителям. В центре формулы всегда скрыто присутствуют Солнце и Луна. Но у одних сильнее проявлено солнечное начало, а у других — лунное. Скрытое присутствие влияет на орбиты планет. Первая орбита управляется Меркурием, вторая — Венерой и так далее. Будем помнить, что планеты за центром формулы выполняют подчинительную функцию к той планете, на орбите которой находятся. В толковании скрытых влияний проявляется мастерство и искусство астролога.

Вы видели, как в ночном небе падают звёзды? Конечно, видели. Но вы не слышали или не знаете о том, что это не звёзды падают, а возвращается на Землю чья-то звёздная душа. Когда-то мы высматривали на небе звезду, высоко подняв голову, а сегодня эта звёздочка ходит рядом с нами, освещая нашу жизнь необычным излучением своей души, знаниями или талантом. Люди, смотрите в ночное небо, и когда увидите падающую звезду, знайте, кто-то спешит к вам на помощь, чтобы своим светом согреть вашу душу.

ПОНЯТИЕ РЕТРОГРАДНОСТИ ПЛАНЕТ

Подобно тому, как «редкая птица долетит до середины Днепра», так и редкий человек родится без ретроградной планеты.

Ретроградность (от лат. *retro* — «идуший назад») — это попятное, обратное движение планеты от их общего круговорота. Становясь ретроградной (в дальнейшем «ретро» или R), планета делает своеобразный зигзаг, дугу или петлю, как бы завязывая на своём пути узел. Таким образом, в какой-то момент у планеты появляется «узелок кармы»: несогласованность с общими принципами движения. Ретро — это искривленное пространство, которое

может быть как внутри формулы души, так и вокруг неё. Как поётся в песне: «Призрачно всё в этом мире бушующем...» Такое движение планеты изменяет её вибрационно-энергетический уровень, а в толковании её, относительно человека или события, ослабляет планету.

Ретроградность планет — один из важнейших показателей в формуле души. Чтобы толковать R планету в гороскопе или космограмме, нужно увидеть её положение в формуле души. Не в гороскопе, а в формуле души ретроградность планет начинает звучать в свой полный голос. Тем не менее есть много астрологических публикаций, в которых ретроградность планет даже не обозначена, а всё толкование планет строится на знаках зодиака, аспектах и домах. По-видимому, тема ретроградности планет — это одна из труднейших тем астрологии, которая ещё не получила своего полного понимания. Внесём и мы свой маленький вклад в поиск истины.

Узел-узелок за свою жизнь человек может затянуть и запутать так, что потом всей жизни не хватит, чтобы его распутать. А всегда ли людям хочется распутывать узлы кармы? Может, легче уходить от проблем? Но уйти невозможно, просто нельзя уйти от них. А после смерти эти проблемы пойдут вслед за человеком в следующую жизнь. Эти узелки — препятствия, которые мы должны осилить, чтобы стать лучше, чтобы через преодоление возникших трудностей приобрести новые качества, совершенно противоположные тем, что мешают нам двигаться по нашему пути к совершенству. Каждому человеку даются уроки через R планету, но у каждого они индивидуальны.

R — это всё старинное, прошлое. R планета тормозит движение вперёд, она противница прогресса, а человек — ретроградных, отсталых взглядов. R — это путь, на котором человек заблудился в прошлой жизни. Но и в этой жизни он наберёт достаточно много тяжёлых моментов, которые всё время будут давить на него. Если человек всё время вспоминает своё негативное прошлое, значит, он не развязал какие-то кармические узлы. Нужно двигаться вперёд, а он вспоминает старое; нужно развязывать узелки этого рождения, а он несёт на себе груз прожитых проблем. Развязать кармический узелок — это приобрести опыт.

В толковании R планет в гороскопе и формуле души нужно учитывать и некоторые мистические понятия, а именно: эти планеты указывают на то, что из прошлой жизни человек принёс с собой какие-то проблемы. Однако это может быть и программа, которую человек сознательно взял на себя для отработки в этой жизни. На Востоке говорят, что это карма «прошлого неба», долги наши тех минувших прошлых жизней. Эти долги лягут тяжёлой ношей в жизни человека, но это его проблемы, его неотработанные Космические и Божественные законы. R покажет количество

предрассудков прошлого, с которыми нужно проститься. Это то, что нужно заплатить по старым счетам.

R — это то, что в прошлой жизни не стало опытом, а было лишь страданиями; это то, что мы творим, не ведая. Поэтому человек — должник сам перед собой, перед людьми, Богом и природой. Всю жизнь ему придётся развязывать узелки своих проблем, а каждая планета даст свои тяжёлые вибрации, которые потребуют большой духовной работы. R — это прощание с прошлым, которое должно состояться в этой жизни.

Одна R планета — это одна ложка дёгтя на бочку мёда. Две планеты — две ложки дёгтя и так далее. Но когда шесть-семь ретроградных планет — это уже бочка дёгтя на ложку мёда. Чтобы выйти из-под влияния этих планет, необходимо быть очень увлечённым человеком, искать радостные краски жизни или жить в молитве, напевать мантры или придумать для себя какую-то аффирмацию. Так сделала моя старшая дочь Алина. Она сочинила себе аффирмацию, которую произносит всякий раз, когда что-то терзающее заполняет душу. Вот эта аффирмация: «Я — гармоничная частичка Вселенной, и я с благодарностью принимаю все те дары, что посылает мне Бог и Космос».

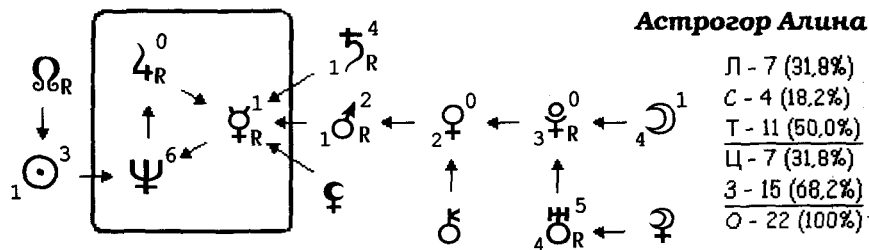

R покажет, насколько человек будет устойчив к болезням. R — это всегда низкий вибрационный уровень, посылаемый данной планетой. Чем больше R планет, тем кропотливее у человека будет проходить духовная работа. R принуждает человека заниматься механизмами внутренней и внешней саморегуляции. Если этого нет, то система стремится к хаосу. Говоря медицинским языком, R — это «взбесившийся микроб».

R — это путь печали, это ночные планеты, нуждающиеся в постоянном освещении. Именно через R планеты человеку постоянно указывают на одни и те же ошибки, высвечивают их, но он не внимает голосу разума, он во власти чувств, эмоций и желаний. С R планетами человек всегда болезненно относится к своим недостаткам, стараясь их скрыть. Лишь немногие способны перевести всё в шутку. Сначала человек всё рушит в своей жизни, рвёт связи с другими, обвиняя всех в своих неудачах, а потом с тру-

дом восстанавливает утраченное. R заставляет учиться на своих ошибках. Подобно тому, как на физическом плане планеты становятся ретроградными под влиянием других планет, так и человек под влиянием других людей или обстоятельств погружается в страсти, которые мешают ясно видеть и правильно чувствовать. Оттого-то само собой нарастают бугры и глыбы всевозможных проблем. Эти проблемы становятся более значимыми, чувствительнее и раннее, когда колесо его жизни катится по пустым знакам зодиака или пустым домам гороскопа.

R — это всегда возмущающий фактор, шум, напряжённый фон, который вызывает остановку в развитии и спад; это препятствия, через которые люди идут к знанию. Это стоны собственного сердца. Часто это негативная энергия для питания себя же и желание скинуть её на других. Но на препятствиях и страданиях люди растут и закаляются. R — это всегда боль, а боль есть информация. Такая информация оказывается более понятной человеку, чем любые убеждения и нотации. Может быть, это один из способов, который Господь избрал для пробуждения нашего сознания. Чтобы человек не умер, будучи живым. R — это призыв к победе над своими пороками.

Жить на планетах R — это карабкаться на вершину лестницы по гнилым ступенькам. Это строить свой завтрашний день на слезах и сомнениях сегодняшнего дня. R — это школа духовной жизни, школа, в которой даются уроки самообладания и внутренней дисциплины. Без ошибок не прожить на свете, но при ретроградных планетах эти ошибки не только запланированы, но и усугубляют судьбу человека. R с большой лёгкостью вышибает человека из любого равновесия. R даёт человеку для учёбы: чтобы ни одна искра раздражения, брошенная кем-то, не могла возбудить в нём ответной страсти, ответного раздражения.

Долго тянется этот процесс синхронизации у человека. Пока характер не станет ровным, ничего не изменится в жизни, а лишь придётся бегать за иллюзорными благами.

Только страдание переворачивает всего человека. Как правило, это происходит мгновенно, а потом долго тянется процесс реабилитации, но уже в новое качество.

Чтобы поднять человека на новую ступень духовного развития, можно истратить тысячу слов, но так ни в чём не убедить. Получаемая информация не зафиксирована, не сработает, не даст положительного результата, пока человек сам не испытает, не пропустит её через свои мысли, чувства и тело. Такова суровая действительность ретроградных планет.

Именно планеты R заставляют человека сокрушённо говорить: «За что я крест несу такой?» Бог не даёт человеку испытаний больших, чем тот мо-

жет выдержать. Но даёт каждому возможность созреть и крепнуть в тех обстоятельствах, которые ему необходимы. R — это своеобразный психический тренажёр, готовящий человека в новое качество. Нужно и даже необходимо встряхнуть устаревшие энергии как прошлого, так и набранные в этой жизни.

Каждая R планета укажет на чистилище, которое должен пройти человек в своей земной жизни. Одним из таких испытаний является страх, как внутренний, так и внешний. Другое испытание — иллюзорности желаний. У ретро есть два варианта изменений. Первый — через страдания смириться с реалиями жизни и начать самому изменяться. Второй — жить творчески, слушать свой внутренний голос и использовать все свои способности и таланты во благо мира. Легче всего расписаться в своём бесидии, озлобиться на весь мир и катиться дальше вниз. Есть такой распространённый в искусстве сюжет — искушение святого Антония, где фигурку бородатого отшельника атакуют полчища бесов. Так и человек с R планетами внутри и снаружи формулы вынужден жить в борьбе, в переживаниях своего состояния, часто мистического, вымышленного, навеянного фантазией или галлюцинациями. Именно поэтому мы говорим, что «когда кажется, то креститься надо».

В жизни человека R — это когда «что-то не так». Оно всегда проявляется сначала как «пограничное состояние»: неустойчивое равновесие, неясность прогноза, а потом как кризис, который сопровождается снижением интеллектуального, физического, психологического, коммуникационного или других уровней.

Какие бы плохие качества мы ни приписывали R планетам, которые проявляются через человека, но всё равно хочется сказать: «Как хорошо, что они есть!» Ибо именно они испытывают человека на прочность и сопротивление негативным сторонам жизни. Только через испытания набирается опыт, если нет времени и желания познавать мир и его законы через книги, слова, убеждения и через опыт других. R — это живая музыка жизни, но исполняется она на старом и расстроенном музыкальном инструменте.

Мы всегда даже с радостью говорим человеку о том, что ему так повезло, что так много R планет в его формуле души, — ведь это всегда быть в гуще событий, терзающих душу. Ведь только работающая душа может двигаться к совершенству. Только так наступают моменты, когда человек начинает по-иному оценивать факты. R изменяет ориентацию сознания, и контроль над качеством сознания происходит постоянно. Вот и выходит, что нет худа без добра, что зловердность планеты — это благо для человека, несущее в себе изменение качества.

R – это условия земного освобождения, назначенные человеку Свыше. R планеты – это кирпичики, которые всё время сваливаются человеку на голову. С их помощью человек быстрее становится не просто умным, но мудрым. Всякое внутреннее осознание сопровождается появлением нового качества в человеке. Вот он уже перестал отрицать, вот прекратил порицания и осуждения, вот победил страх и печаль. R – это борьба за качество, дарованная Свыше. Но одно дело понять, а другое дело – суметь. Чтобы суметь, нужно бороться с собой, а именно на это у человека не хватает сил.

R указывает на освобождение из плена, потрясения, которые человек должен испытать и совершить внутри себя. Это спасение происходит не только на физическом уровне, но и что более важно и значимо – на ментальном и психическом плане человеческого существа. Нужно уметь смеяться над собой так, чтобы каждая клеточка организма вибрировала от веселья. Вот тогда-то и рухнет тот столп проблем, которые и днём и ночью мучили и пугали человека, постоянно держали его в напряжении, истощая жизнь и здоровье в стенаниях и обидах.

Мы всё время говорим о зашлакованности организма, о потере его способности фильтровать и выводить вредные вещества. Но именно R планеты создают напряжённую работу для нашего иммунитета. R – это та грязь в организме человека, от которой он всё время пытается освободиться.

Генетики обнаружили в ДНК «генный мусор». По нему они могут определять, к каким заболеваниям склонен человек, а вот заболит он ими или нет, они сказать не могут. Так вот, R планеты – это и есть генный мусор в организме человека. Генный мусор – это грязь наших мыслей, чувств и желаний, которые на генном уровне переходят с нами из одной жизни в другую. Для вычищения души и духа от скверны земных страстей мы вновь и вновь возвращаемся в эту жизнь. Таким образом, формула души покажет генетикам и врачам, какими глубинными нарушениями может страдать человек, что может привести к заболеваниям определённого типа. Именно R планеты первыми реагируют на болезни, а человек с ними попадает в группу риска. И у каждой планеты есть свой диапазон болезней. Зная это, врачи-психологи, астропсихологи могут выстраивать для каждого человека линию поведения в предлагаемых обстоятельствах, чтобы не допустить возникновения и развития болезни.

R – это ещё и генетическая предрасположенность к психическим нарушениям, заболеваниям или срывам. Это радиоактивная уязвимость, способная повлиять не только на состояние здоровья, но и воздействовать на тонкие гормональные функции гипофиза. R – это родимые пят-

на на теле человека, с которыми он приходит в эту жизнь. А если родимое пятно образовалось в этой жизни, значит, включилась новая кармическая программа, завязался ещё один узелок, созданный самим человеком.

Р есть кризис, выраженный шоком или коллапсом. Испытание шоковых состояний происходит при **Р** внутри формулы души, а коллапс создаёт планеты вокруг центра. Поясню ещё. Шок — это сниженный объём крови при нормальном русле. Шок в центре формулы, ибо там её объём, полнота и качество, сжатые внутренними противоречиями. Коллапс — нормальный объём крови, но суженное русло. Русло — это стекающие к центру энергетические потоки ретроградных планет, не управляемые количеством и качеством. Теперь вместо слова «кровь» поставьте любое другое слово: деньги, власть, бизнес... чтобы представить всю картину возможных последствий. Говоря языком экономики, шок и коллапс — это несоответствие предложений и спроса. При шоке — недостаток предложения, а при коллапсе — избыток спроса.

Ретроградности подвержены все функции, системы и органы человека. Когда количество поступающего кислорода не соответствует потреблению, в ту или иную сторону, мы можем говорить о нарушении механизма саморегуляции, приводящем к кризису. Однако именно астрология может подсказать человеку, как нужно вести себя в жизни, чтобы в «мусорной яме» нашего организма не началось разложения, и как вычистить её, не спровоцировав рецидив.

И всё-таки не всё так плохо. **Р** планеты содержат в себе потенциальную возможность восприятия новых реальностей, переоценки ценностей, которые предлагает жизнь. Они способны гораздо быстрее перевести человека в мир качественно других чувств, эмоций и знаний, поменять всю свою жизнь с минуса на плюс, как резус-фактор крови. Просто с **Р** планетами человеку необходимо было пройти через плотные слои жизненной реальности, чтобы стать сотрудником Света.

РЕТРО В ЦЕНТРЕ ФОРМУЛЫ

Р планеты, находящиеся в центре формулы души, имеют свои особенности. С одной стороны: хуже не придумаешь, когда они есть в центре, с другой стороны — только так можно заставить человека работать над собой.

Самый важный показатель **Р** в центре звучит так: «Я со своими проблемами». Никто не повинен в том, что происходит с человеком в жизни. Это его личные проблемы, решать которые придётся самостоятельно. Жизнь челове-

ка устроена так, что даже если в центре формуле души нет ретроградных планет, он всё равно будет подвержен личным драмам и трагедиям, хотя и в меньшей степени, но ему легче выйти из проблемных зон своей жизни.

Р планеты в центре создают условия, которые, как путы, сковывают человека, замедляя понимание жизни. Они являются той призмой внутри человека, которая искажает реальность, даже если реальность не искажена. С другой стороны, человек уже в детстве начинает набивать себе «шишки» и только через это усваивает жизненные уроки. Вот и выходит, что R в центре – это неизбежные свойства, которые живут в человеке и не могут быть выброшены. Как в азбуке: среди согласных немало глухих, так и в формуле души есть глухие R планеты. С ними не только приходится, но и вынужден жить человек. R планеты в центре формулы души – это вибрации внутреннего недовольства, это жучки и паучки, которые подтачивают органы, системы и функции нашего организма. А если 2–3 и более R в центре формулы, то это уже настоящий термитник. Каждый человек сам принимает решения о том, как жить с таким внутренним качеством. Одни люди озлобляются и мстят окружающему миру, а другие – уходят в себя, открывая во внутреннем мире творческую реализацию.

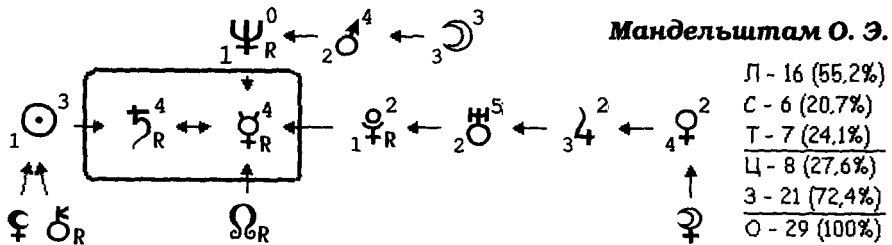

R в центре – это всегда неудовлетворённость собой и как личностью, и как индивидуальностью. Это часто испорченное настроение, в котором приходится обвинять других. Это не вина человека, это его беда. Он нуждается в помощи, но способность слышать и видеть завязана у него узелком кармы, а это значит, что личные интересы будут доминировать над интересами окружающих людей. Когда видишь, что человек жалуется, сетует на свою жизнь, это значит, что он ещё не пришёл к той точке эволюции, где бы ему открылось, что всё в себе самом. А до этого времени он будет обвинять всех и проводить эксперименты над собой.

Узелки кармы, завязанные планетами в центре формулы души, дают непредсказуемость поступков. Повышенная внутренняя вибрация чувств и мыслей приводят к тому, что человек уверен, что ему кто-то мешает жить, работать, любить и тому подобное. На самом деле это его личные

проблемы, ибо ему трудно понять, где реальное желание, а в чём он обманывается. С этим обманом он пришёл из прошлой жизни, а R в центре указывает на низкую ступень отработки кармы, где удары судьбы более чувствительны и понятны. R в центре — это быстрый возврат кармы, то есть уже с детства человек испытывает внутренние проблемы и противоречия с внешним миром.

R в центре — это барьер для принятия нового качества. Часто от людей можно услышать, что они готовы душу дьяволу отдать. Они не сделают духовного хода вперёд, пока не поднимутся над своими мнимыми проблемами. Одна пятнадцатилетняя девочка (с тремя R в центре формулы) написала мне, что она прекрасно осознаёт свои ошибки и грехи, но совершает их снова и снова, ибо не может совладать с собой. Всё это говорит о том, что её чаша горечи и страдания не наполнилась слезами до краёв. Чему быть, того не миновать. Нужно пройти и выдержать битву с самим собой. Пройти тяжкий путь освобождения от условностей, в которые человек сам себя закодировал, да и социум, семья и «друзья» приложили к этому немало усилий.

R — это способность притягивать к себе тёмные силы. Часто R планеты превращают центр в бурлящий сероводородный кратер, куда зло только подбавляет своё масло, а страсти нарастают. Тот духовный смрад, который может исходить от такого человека, действует отталкивающе на других людей, ибо он всегда в раздражении, обидчив и требователен, но не к себе. Он не имеет друзей и подруг, а зачастую навязывает себя, но остаётся непонятым. Только через много лет или даже в старости человек скажет себе, что «я был когда-то без вести пропавшим».

R в центре формулы души — это особая магнитная способность принимать всё близко к сердцу, даже то, что человека совсем не касается. Принимать, как отраву, как яд, и ходить с этим содержанием многие годы. А отравленные души не болят за других, отравленные души не поют. Но попробуйте переубедить человека, он вас не поймёт, но и смириться со своим положением он тоже не хочет. И тогда ещё больший бунт начинается внутри. Человек легко откликается на грубые вибрации извне, имея R в центре, и уподобляется им. Душа его начинает вибрировать, разрушая тело и нарушая работу функций организма. R в центре — это человеческая слабость, проявленная конкретной ретроградной планетой. Самая большая беда R в центре заключается том, что человеку постоянно жалко себя. Пока механизм жалости не повернётся в противоположную сторону — жалко других, — ничего не изменится в судьбе человека.

R планеты в центре — как фильтры, собирающие на себя всю пыль и грязь человеческих мыслей и чувств. И тогда эти планеты превращаются

в человеческом организме в кровоточащие раны, гнойники или в скопления слизи. Если человек не использует духовных практик для очищения, то рядом с ним начинаешь чувствовать себя неуютно, испытываешь какое-то беспокойство, волнение и даже страх. Они могут скидывать всю эту грязь и пыль на окружающих, заражая своей раздражённостью.

Когда человек начинает духовно преображаться, то развязываются кармические узелки, а это в свою очередь приводит к заболеваниям, которые в кармической медицине называются «очищающие болезни». Человек с R планетами в центре тяжелее переносит духовно-физическое преображение.

Узелок кармы, завязанный планетой, мы называем «Гордиевым узлом», который ещё туже завязывает драму повседневной жизни. Он закрепощает самые важные механизмы — чувства и мысли. Планета с узлом кармы, находясь в центре формулы, заставляет человека оплакивать **свою** судьбу, позабыв о ближних, о детях и работе. В таком положении у него часто и совесть завязана на узелок, и камень он за пазухой носит. Никакие доводы, убеждения учителей, слёзы родителей и близких людей на него не действуют. Нужны наказания, страдания, мучения и слёзы его самого, чтобы что-то изменилось к лучшему. Всегда, смотря на такого человека, я с сожалением говорю себе: «Страдай, милая (милый), это тебе полезно, это нужно пройти тебе в жизни, раз никакие доводы и опыт других людей ты не способен воспринять. Жалко тебя, но ничего не поделаешь, такова суровая школа ученичества».

Но это всё до поры до времени. Болезненно и мучительно долго придётся развязывать кармические узлы. Страдания идут в борьбе, а если нет работы над самим собой, то человек постоянно плачется и ищет поддержку от других. Так может продолжаться у него всю жизнь, отчего и идёт деградация личности. Когда мы не слышим себя, то жизненный путь становится мучительно долгим. Искать себя — это погрузиться в себя, понять, что мне интересно, что увлекает и радует, нужно жить этим, не обращая внимания на происходящее вокруг. Когда человек найдёт себя, то его и другие найдут, заметят и оценят по достоинству. R в центре — это потенциал к тому, чтобы самого себя загнать в нищету, безработицу и безысходность.

R в центре указывает на то, что все мы не без греха приходим в эту жизнь, что мы должны не просить прощения у Бога, а вымалывать его. R в центре — это поймать стрелу и быть сражённым ею, это заноза в сердце, это гвоздь в голове, которые без боли выгнать нельзя. Именно при таком состоянии планет человек должен быть особенно беспощаден к самому себе. Ретро заставляет человека делать всё с напряжением воли, мыслей и чувств. Ах, твою бы волю да в мирных целях!

Много тяжёлых качеств приносит с собой ретро в центре формулы души: способность терять человеческий облик, стать игрушкой собственно-го раздражения и бешенства. Временами человек не понимает, что говорит и делает. В нём проносится буря страстей и борьбы с самим собой и с окружающим миром. Тогда нужна стрессовая ситуация, чтобы что-то изменилось. Иногда нужно человека силой поставить на своё место, ибо он нуждается в принудительном воспитании чувств и мыслей.

Ретро в центре — это тёмный чулан души. Зло не живёт само по себе; если оно сваливается на нас, то только потому, что мы сами притянули его к себе. Ретро в центре — это попасть в свои же собственные капканы, потерять ценность жизни, заиклившись на себе, на своих проблемах. Такое положение сильно ослабляет психику и усиливает драму человеческой жизни. Но всё это не зря. Вы помните сказку о гадком утёнке? Пройдя тяжёлые испытания, он превратился в прекрасного лебедя. А сказку о Золушке вы помните?..

С R в центре человек проживает тяжёлые испытания в жизни, но именно эти трудности способны качественно изменить человека. Такое качественное изменение наблюдается у людей, когда резус-фактор в крови человека может измениться с отрицательного на положительный. В частности, это связано с явлением энергетического вампиризма.

Довольно частое явление, когда в центре формулы души находится несколько R планет. Это указывает на ещё более напряжённую внутреннюю жизнь, в которой человек будет пребывать. Существует мнение, что нельзя замыкаться на свою профессию. Да, нельзя, ибо можешь превратиться в работа-раба и получить массу профессиональных заболеваний. В случае с R планетами, просто необходимо замкнуться в профессии, но обязательно расти в ней. Без погружения в профессию, без любви и интереса человека к ней, R планеты центра формулы души будут разрывать и возбуждать его на всех уровнях жизни. Обилие R в центре даёт прекрасную возможность проявить себя в творческом и научном познании мира и себя.

Известный певец Адриано Челентано, имея ретро в центре и вокруг него, сумел красиво пройти по жизни, неся радость людям.

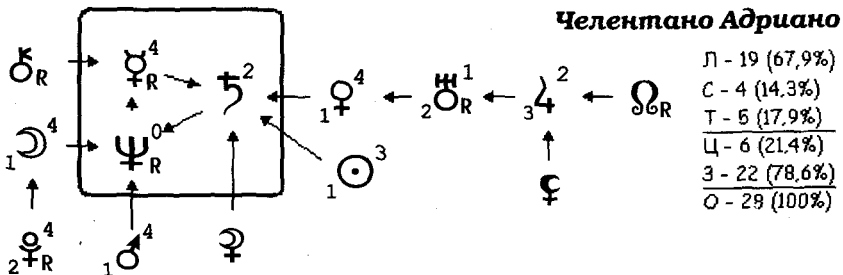

уж потом добавлять «но...» Ретро нуждается в принудительном воспитании чувств и мыслей. Вот так, узелок за узелком, на разных уровнях и планах сознания и чувств, узелки будут развязываться, засыхать и отпадать, чтобы отходило тленное, но возрождалось вечное.

Апостол Павел говорит в Первом послании к Коринфянам: «Сеется в тлении, восстаёт в нетлении, сеется в уничижении, восстаёт во славе, сеется в немощи, восстаёт в силе». Вот как, по Божьему Писанию, должен жить, вот к чему должен стремиться человек, имея тленные (R) планеты в центре. А поэтому исходной точкой счастливой жизни должна стать собранность и целеустремлённость, внутренняя тишина и покой, имя которым – гармония.

ЗОНА ОТЧУЖДЕНИЯ

R планета, стоящая в формуле души отдельно от других планет и образующая самостоятельный центр, называется «зоной отчуждения». В гороскопе такая планета находится в своём доме и по своему положению является сильной, ибо всегда имеет 6 баллов. Но сила её ущербна, ибо R планета всегда является проблемной для человека, спокойного отдыха не будет. Эта проблема звучит так: «Я со своими проблемами». Вот и выходит, что, выпадая в отдельный центр, планета попадает в заточение, а от того-то и сила её может быть от бессилия. Войти в эту зону легко, а выход всегда долгий, мучительный, трудный.

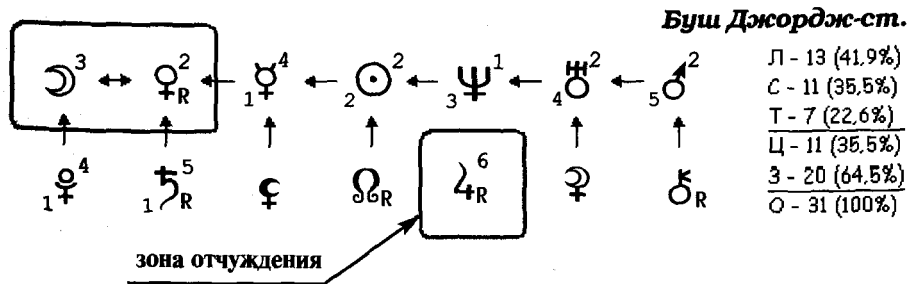

В этой точке формулы души человек чувствует, что есть в нём какое-то уязвимое место, на которое он старается не обращать внимания. К этой сфере своей жизни он сам старается не прикасаться и болезненно переносит прикосновение других людей. Долго в этой точке человеку придётся искать и открывать себя. Много шишек набьёт он себе, прежде чем сумеет управлять определёнными мыслями и чувствами в своей жизни.

Прежде всего эта зона всегда включает внутренний диалог недовольства, раздражения и возмущения. Здесь даже не нужно искать причины, ибо они сами навязчиво сидят в человеке и, как червоточина, гложут его изнутри. И только устав от мыслей и напряжённости чувств, человек выходит из этой зоны. Эта зона всегда бывает зоной страха с необъяснимыми чувствами, он боится этой планеты.

В зону отчуждения человек может часто погружаться, замыкаться, закрываясь от всего мира. Это зона преткновения его мыслей и чувств, глубоко спрятанная от других людей. При этом энергетика внутри органов, систем и функций, за которые отвечает планета, начинает работать в режиме усиленной вибрации, что, в конечном счёте, приводит к нарушению здоровья. Таким образом, зона отчуждения всегда является опасной для здоровья. А нарушенное здоровье сигнализирует, что в замкнутой системе нарушен принцип единства. Но ведь это сам человек своими мыслями и чувствами нарушает гармонию жизни.

У женщин зона отчуждения приводит к тому, что они часто «нечаянно» бьют посуду, ранят себя, у них пригорает пища или пересолят её. Ещё чаще они вздрагивают от сказанного слова, оттого, что кто-то незаметно появился рядом с ними. В такие минуты человек, оправдываясь, говорит себе и окружающим: «Я здесь, но меня здесь нет».

Зона отчуждения — как засохшая трава, куст или дерево. Чем толще и выше засохший ствол, тем труднее бороться человеку со своими трудностями. Поэтому, зная эту энергетическую зависимость, с малых лет нужно работать с ребёнком, вырывая засохшие сорняки, а на их место высаживать благородные цветы. А взрослым нужно проанализировать, какими засохшими идеями, мыслями и чувствами они живут, что неразрешимое есть в их жизни.

Как же входить в эту зону, пользоваться ею, чтобы не разрушать себя? Выход только один — знания. Эта зона должна притягивать человека к тому, чтобы разобраться с собой: почему периодически возникают напряжённые состояния мыслей и чувств; почему занимаюсь самоедством, в чём не могу укрепиться и с чем не могу примириться.

Только занимаясь проблемой, изучая её, можно развязать узелок проблем в зоне своего отчуждения. Но человек так устроен, что пока не изведёт себя, пока не доведёт до критического состояния, он не поймёт, что нужно изучить проблему: своё отношение к ней и в ней.

«ТУЧКА»

«Тучкой» называется такое состояние формулы, когда группа R планет собрана в одну часть формулы. Это своеобразная «туманность»,

«скопление», которое может быть оторвано от других планет или быть неразрывно с формулой. Для удобства одну R планету можно называть «туманность». Две R планеты, стоящие рядом, образуют «скопление», а три и более R планет образуют «тучку». «Тучкой» можно называть и отдельный центр, как у Луи де Фюнеса; эта тучка, подобно тому, как она плавает по небу, может периодически перекрывать то один центр, то другой.

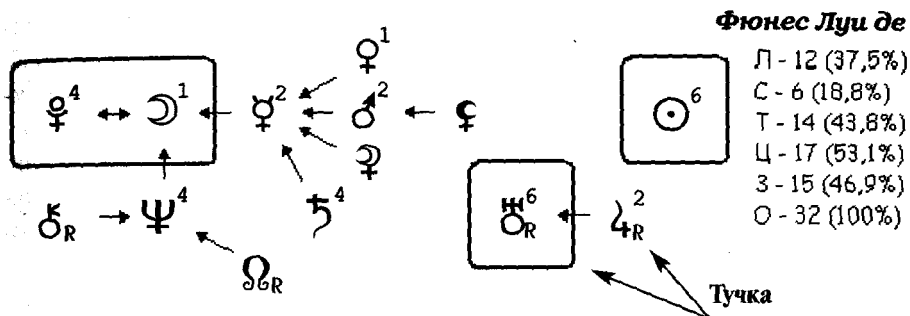

Но если эта тучка врезается в центр формулы, то тогда она будет именоваться «тучкой грозовой». В формуле В. А. Брынцалова представлена «тучка грозовая», которая врезается в центр формулы. Самые опасные планеты в этом положении R Марс и R Плутон. Они создают опасность как для самого человека, так и для тех, кто будет с ним общаться. Этот человек испытает на себе всю тяжесть этой грозовой тучи. Ибо он раздавит любого, кто посмеет влиять на него или управлять им.

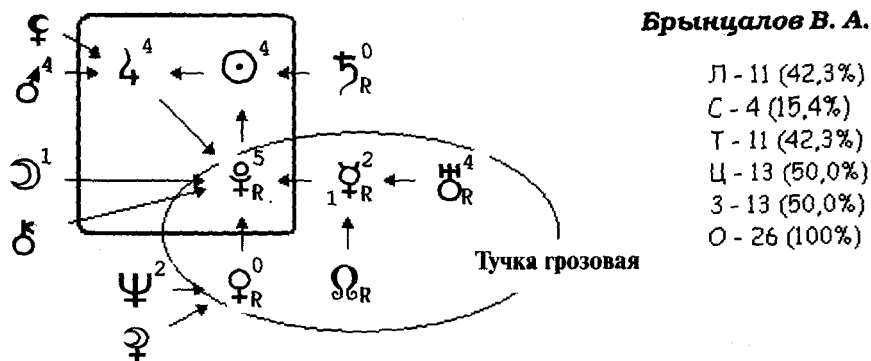

Когда тучка врезается в центр формулы, то из неё выпадают кислотные дожди и отравляют душу. Если в «тучку» попали R планеты Венера и Марс, это называется «пчелиным роем» жалящих слов, мыслей и чувств, доставляющих человеку постоянное беспокойство.

РЕТРО НА ОРБИТАХ

Мы уже знаем, что планета становится ретроградной под влиянием других планет. Так и человек под влиянием R планет вокруг центра подвергается мощному влиянию окружающего мира. Кроме того, даже если это влияние незначительно, он сам увеличивает его, акцентируя на этом работу всех органов чувств.

Планеты, находящиеся вокруг центра формулы, есть область преткновения души. И R планеты играют здесь не менее «зловредную» роль, чем в центре. R вокруг центра — это мощное гравитационное поле, искривляющее окружающее пространство человека.

Представьте себе, как вы идёте по дорогам жизни и собираете камни, которыми можно только гвозди забивать да закладывать в фундаменты зданий. Имея ретро вокруг центра, человек только и делает, что всю жизнь собирает эти камни и несёт их, как тяжёлую ношу. Это похоже на бушующую вокруг стихию, как «Девятый вал» **Ивана Айвазовского**. Именно поэтому он любил выплёскивать на холсты своих картин бушующий океан и морские сражения.

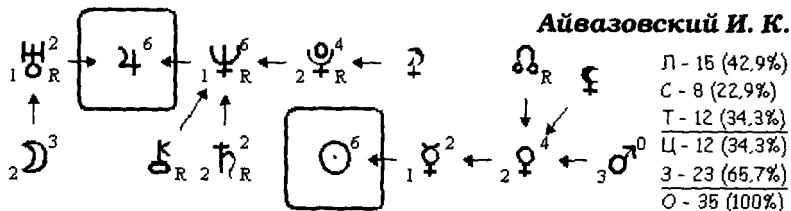

Кстати, многие творческие люди в своих произведениях или актёрской игре точно передают ощущение мира вокруг себя, ибо они ощущают и испытывают это постоянно. Обратите внимание на то, сколько ретроградных планет в формуле художника **Ильи Репина**, а его картины несут мрачный отпечаток повседневной жизни.

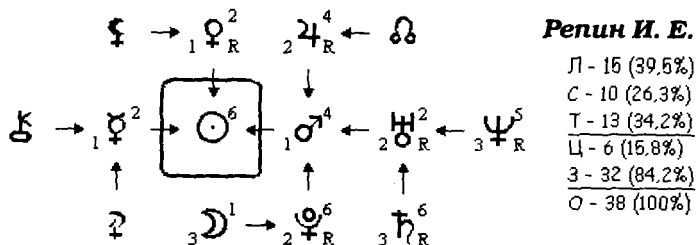

В этот ряд мы можем поставить **Николая Гавриловича Чернышевского**. Он был писателем, публицистом, литературным критиком, философом, революционным демократом. Чернышевский был истинно светлой личностью – это признают злейшие враги его литературной деятельности, которых было множество. А формула души подтвердила, что будет много таких людей в его судьбе.

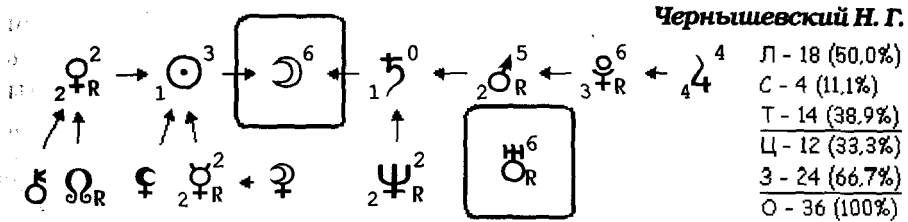

Если ретро в центре, это энергетический барьер внутри человека, его внутренний конфликт; если ретро вокруг центра, это энергетические барьеры, конфликты с внешним миром, которые также трудно приходится преодолевать. Это выпавшее звено из цепи человеческого представления. Это подножка, кочка на дорогах жизни, здесь затаились ссоры, измена, предательство, ложь и обман. Ибо R планета не хочет подчиняться орбите, на которой стоит. Такие планеты являются объектами нашего постоянного внимания и заботы.

В формуле **Ю.М. Лужкова** – мэра Москвы мы видим, как две R планеты (Уран и Меркурий) окружили Венеру, зажали её с двух сторон и диктуют свои условия. Если Венера – это чувственный мир человека, который он может и должен закалять, то Юрий Михайлович прекрасно с этим справляется. Но Венера – это и символ жены его. Лужков баллотировался на пост президента страны, а Путин старался этого не допустить. Скомпрометировать Лужкова не удалось, зато жену его зажали, начали терзать и тормозить, уличать в подлогах, а всё это ради того, чтобы повлиять на отказ Лужкова участвовать в выборах на пост президента. Так R планеты за центром формулы проигрались в судьбе мэра. Они указа-

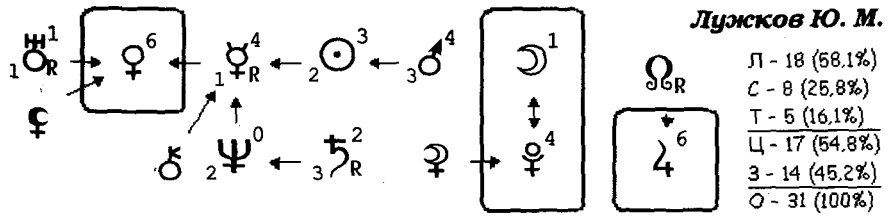

ли на то, как и в чём можно создать шумиху вокруг человека, чтобы спровоцировать и заставить его изменить свои планы. Кстати, Уран и Меркурий — планеты информации, печати, радио и телевидения, именно через них была поднята шумиха, главное — пошуметь.

Когда мы не можем найти себя, мы начинаем путь поиска и выбора в окружающем мире, не подозревая, что можем попасть на «минные поля». В этом случае R планеты вокруг центра делают хорошую службу, заставляя человека не высовываться на минные поля, не лезть во внешний мир, а жить своим делом, своим интересом. Только так можно спастись от уготованного кризиса и коллапса, которые преподнесут R планеты из внешнего мира. Возможно, что, испытывая именно такие состояния души, **Алексей Николаевич Толстой** написал «Хождение по мукам».

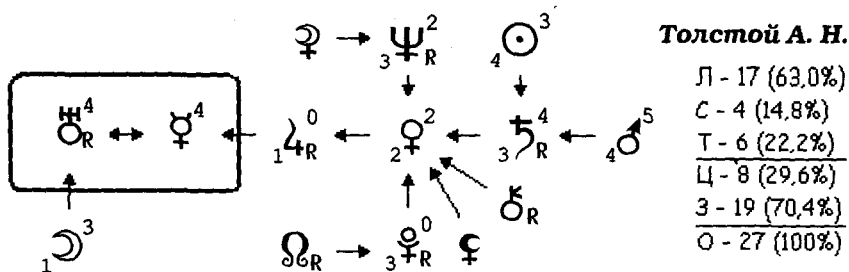

R за центром — это признаки чужого влияния, чужой воли, действующей на человека, это тёмные силы, которые его пасут. R — это не враги человека, но он воспринимает их как враждебный мир, напевая: «Вихри враждебные веют над нами, тёмные силы нас злобно гнетут...» Пока это не будет осознано, страданиям не будет конца. **А. Л. Чижевский** считал, что открыл «витамины воздуха» — отрицательно заряженные электроны-ионы, благодаря которым стабилизируются и улучшаются в организме обменные процессы.

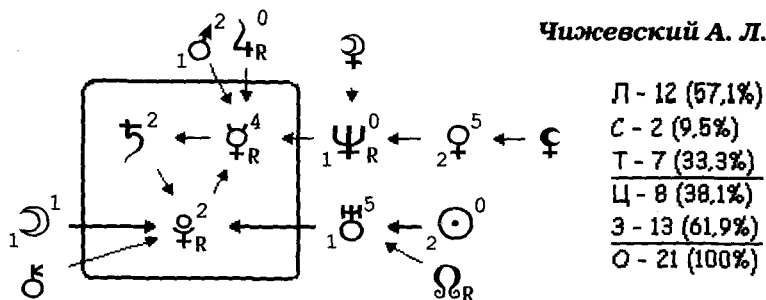

Подобное лечится подобным. Пока человек держит в себе отрицательные частицы внешнего воздействия, пока в нём нарушен процесс информационного обмена с окружающим миром, он будет вынужден пользоваться «люстрой Чижевского».

Ретро за центром призывает человека философски относиться к жизни, изучать её. Планеты за центром — это то, что находится по ту сторону от внутренней жизни человека. Немецкий философ Фридрих Ницше написал целый труд на эту тему — «По ту сторону добра и зла», и для этого у него были веские основания, скрытые в ретро трансурановых планетах и Юпитере R на своей орбите.

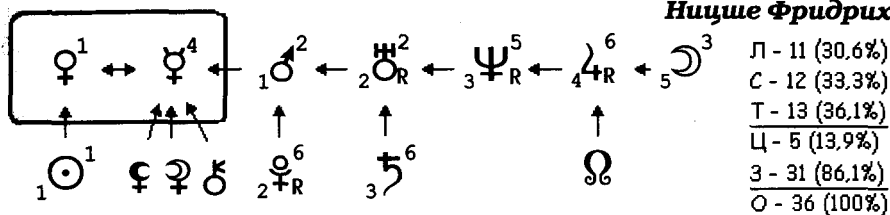

Для взаимодействия с внешней средой, умения управлять этими напряжёнными энергиями нужно научить человека, в первую очередь, не жалеть себя. Нужно понять, что через R за центром Бог изначально назначил человеку испытания от внешнего мира, что эти планеты — приставленные и назначенные Учителя. То есть те, с кем человек сражается во внешнем мире, — это его учителя. Хорошие учителя! Они всё время будут провоцировать раздражение и усиливать своё влияние на человека, пока он не научится по-другому относиться к ним и воспринимать их подобающим образом. На Востоке говорят: «Никто тебе не друг, никто тебе не враг, но каждый человек тебе великий Учитель». Отныне, узнав об этом, человек с усмешкой и даже с радостью будет воспринимать все эти негативные вибрации, говоря себе: «Вот ещё один учитель. Давай, учи меня терпению и спокойствию. Я ещё не усвоил всех уроков. Спасибо тебе, учитель! Благодаря тебе, я становлюсь совсем другим человеком».

Человек с R планетами за центром должен понять, что здесь работает принцип бильярда, — шар, который бьёт, подобен людям, которые создают в его жизни напряжённый внешний фон. Нужно понять, что эти люди сами такие же напряжённые и тяжёлые, что они не могут жить, не напрягая и не возбуждая вокруг себя пространство. Чтобы не поддаваться их разрушающим воздействиям, нужно сказать себе (вслух не надо): «Господи, как мне его жалко. Неужели ты не видишь, человек, как разрушаешь прост-

ранство вокруг себя, как все избегают общения с тобой? Господи, для кого ты живёшь, для чего ты живёшь? Никто тебя не любит, да и сам ты никого не любишь. Неужели ты этого не понимаешь? Мне жалко, что ты не стал нужным и полезным человеком для семьи и общества. Господи, я хочу помочь ему, но он меня не видит, он не слышит меня. Поэтому, Господи, прошу Тебя, помоги этому человеку, дай ему здоровья, денег, ума, души и всего того, чего ему так не хватает. Пусть в его жизни всё будет хорошо, и тогда он меньше будет разрушать жизнь других людей».

Чем искреннее вы произнесёте эту просьбу-молитву, тем быстрее тот человек перестанет донимать вас своими проблемами. Таким образом, отрицательная энергия, посланная на вас, отразится искренностью ваших чувств. Но не ждите, когда прямо на вас пойдут отрицательные энергии. В повседневной жизни, везде и всюду, сеют люди свои разрушающие вибрации: в транспорте, магазинах, на улице, в общественных местах. Что бы ни увидели вы, что бы ни услышали вокруг себя, искренне посылайте жалость на человека, излучающего тяжёлые вибрации. Это хорошо делать уже потому, что вы остаётесь равнодушны к происходящему. А когда вдруг вся тяжесть энергий пойдёт на вас, то вы уже знаете, как нужно реагировать, ибо сумели выработать защитный механизм от этого R влияния. А разве известная фраза из Библии не учит нас этому: «Господи, прости, ибо не ведают, что творят». Простить — значит взять всю вину на себя, а затем вымолить себе прощение у Бога.

Когда я сам (Астрогор) всё это понял и стал применять в повседневной жизни, то первый же опыт оказался настолько ярким и удивительным, что теперь я учу этому всех. А было это в утреннем переполненном автобусе. Стиснутый телами людей, я стоял на задней площадке автобуса и только слышал, как на очередной остановке в переднюю дверь, с шумом и руганью, входил какой-то мужчина. И я искренне включил в себе монолог жалости к нему с просьбой к Богу, чтобы он помог этому человеку. По-видимому, посыл был такой мощный, что этот мужчина вдруг замолк, стал крутить головой и внимательно смотреть на окружающих людей, не понимая, что произошло. Затем он спокойно стал пробираться через весь автобус на заднюю площадку. Остановился возле меня и, заглядывая в мои глаза, начал тихо плакаться-жаловаться мне на свою горькую судьбу..

Таким образом, R планеты вокруг центра формулы души учат нас выработать и приобретать в себе новые качества. И эти качества нужны для души, чтобы уметь противостоять влиянию чужой негативной воли. Они счищают мусор, в том числе и генный, с нашего тела, души и духа.

R планеты вокруг центра мешают детям-школьникам сосредоточиться на уроке или при выполнении домашних заданий, особенно если пред-

мет ребёнку не интересен. Он будет реагировать на малейший шорох, звук или если кто-то рядом движется. Чем больше ретро вокруг центра, тем более человек похож на куклу-марионетку, тем больше людей и событий управляют им. Он дёргается на всех и на всё.

Р вокруг центра могут создавать человеку пограничные психические расстройства, обусловленные различными социально-экономическими факторами, войнами, стихийными бедствиями, вынужденной миграцией населения, имущественным расслоением общества. Вот и выходит, что если нет социальной стабильности, а человек на это сильно реагирует, то тогда R планеты вокруг центра начинают вести разрушительную работу внутри организма.

Часто можно увидеть формулу, в которой вокруг центра одни R планеты. С таким положением планет человек будет говорить, что вокруг него только бури, что все его подавляют, заставляют и раздражают. Такие люди уверены, что окружающие его люди не дают ему возможности развиваться и достигать успеха, что много плохих слухов ходит вокруг него. Но для того ретро и перекрыло центр, чтобы человек научился не обращать внимания на окружающих, а в самом себе нашёл силы для совершенства. Только тогда он будет замечен и признан окружающими. Французский художник Пабло Пикассо сумел справиться с R петлёй вокруг своей Венеры.

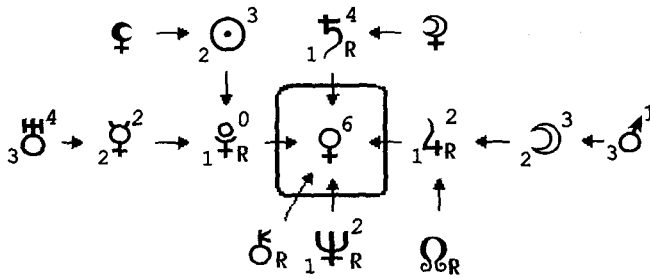

Пикассо Пабло

Л - 15	(55,6%)
С - 6	(22,2%)
Т - 6	(22,2%)
Ц - 6	(22,2%)
З - 21	(77,8%)
О - 27	(100%)

Следующая формула покажет нам женщину, которая всегда говорит о том, что она такая добрая и хорошая, красивая и умная, а вот мир вокруг неё злой и беспощадный.

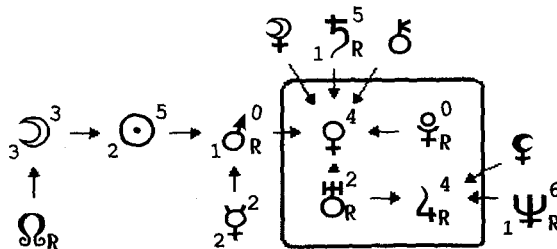

Вера

Л - 14	(45,2%)
С - 9	(29,0%)
Т - 8	(25,8%)
Ц - 10	(32,3%)
З - 21	(67,7%)
О - 31	(100%)

Да, Венера в центре формулы – весьма благородная дама, но вместе с ней ещё три R планеты, которые легко откликаются на всю грязь окружающего мира. Отсюда и все проблемы этой женщины.

Всё, что происходит в нашей жизни, но не касается лично, называется «рикошетом», то есть те же самые ретро планеты вокруг центра постоянно вибрируют своими раздражительными волнами. Трудно выдержать вибрации окружающего пространства и почти невозможно остановить поток содрогающихся сил. R планеты вокруг центра можно назвать «лохмотьями старой души». Энергии, силы и волны, действующие через R планеты, вполне материальны и идут к нам от радио, компьютеров, бытовой техники, от телевидения, газет и в разговорах на улицах, они заставляют людей буйно, с раздражением и злобой реагировать на услышанное или увиденное. Все эти волны и электромагнитные поля представляют реальную угрозу для здоровья, способствуя аллергическим заболеваниям. В предыдущей главе мы увидели, что ретроградные планеты могут образовывать мощные «грозовые тучи». Пока не будут успокоены внешние раздражители, не будет и здоровья. Известно, что в биологическом организме возврат к здоровью идёт от периферии к центру.

Видя таких людей, сразу понимаешь, где и какие планеты стоят в их формуле души. Когда раздражаются молодые люди, есть надежда, что они научатся жить по-другому, но когда старые люди возмущаются от малейшего шороха или слова близких людей или при виде политика, эстрадной звезды, – вот уж где воистину жалко человека. Ибо, прожив большую жизнь, он так ничего и не понял, ничему не научился. Можно сказать, что он прожил зря, но зря ничего не бывает. Он продолжает «учить» терпению и выдержке тех, кто всегда рядом.

Ещё одна интересная деталь проявляется в формуле души в том случае, когда R планеты стоят далеко от центра, на краях. Такое положение всегда даёт поздние проблемы в жизни человека. У женщин это всегда связано с детьми или внуками, а у мужчин – со здоровьем. Но эти поздние проблемы бывают только у тех, кто изначально неправильно выбрал профессию, то есть, профессия не соответствует центру формулы души. Таким образом, дети часто являются теми ангелами-хранителями, которые своими болезнями или проблемами спасают родителей. Дети, оттягивая внимание на себя, переключают чувства, мысли и поступки родителей в новое качество, которое осталось у них не востребовано. Поэтому, пока ребёнок маленький, его уже нужно готовить к такой профессии, которая планетами начертана в его формуле. Особенно это касается мужчин и женщин, у которых в центре находится Луна или Венера или сразу обе эти планеты.

Бывает, что только одна планета, идущая к центру, не имеет R узелка. Для человека это как глоток чистого и свежего воздуха извне. В приведённой ниже формуле такой планетой является Солнце.

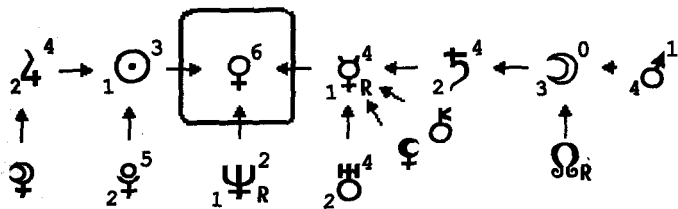

Тулеев А. Г.

Л - 14	(42,4%)
С - 8	(24,2%)
Т - 11	(33,3%)
Ц - 6	(18,2%)
З - 27	(81,8%)
О - 33	(100%)

Часто встречается такой вид формулы, когда возле центра стоит одна R планета, перекрывая чистые потоки других планет. Эта R планета заставляет человека оставаться самим собой, и тогда что-нибудь хорошее из него получится. На приведённой ниже формуле с тремя центрами мы видим, что больше всего планет собрала на себя Луна, значит, этот центр будет более важным в жизни человека. Однако Нептун R перекрывает влияние других планет, погружая человека в стихию воды-музыки. Это формула композитора Матвея Блантера.

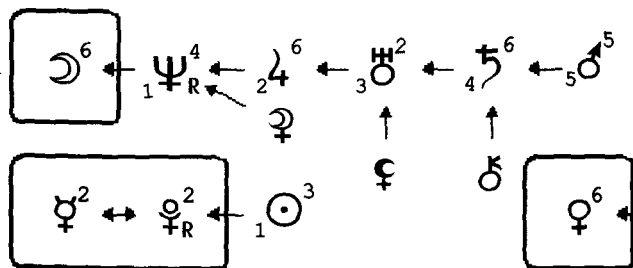

Блантер М. И.

Л - 22	(52,4%)
С - 12	(28,6%)
Т - 8	(19,0%)
Ц - 16	(38,1%)
З - 26	(61,9%)
О - 42	(100%)

Такое положение, как суженный вход в храм сердца, говорит о том, что когда к человеку что-то идет, он в последнюю минуту останавливает этот поток, он сомневается. Эта условная перегородка между человеком и внешним миром способна многое изменить или испортить в его жизни. Часто в этой R планете сидят человеческие предрассудки.

В заключение этой главы хочется сказать: будьте наблюдательны, и тогда многие проблемы не коснутся вас своей разрушающей силой. В работе над своими R планетами старайтесь не обижаться и не обижать других, погружайтесь в творчество, в какой-либо интерес, в религию, во всё то, что наполнит вас каким-то содержанием.

УЗЕЛ КАРМЫ

ЛУННЫЙ УЗЕЛ В ФОРМУЛЕ ДУШИ

 Лунные узлы — это не планеты, это точки пересечения лунной орбиты с плоскостью эклиптики. Называя их фиктивными планетами, астрология указывает на их ещё более тайную и скрытую природу, чем у реальных планет. Этой скрытой природой человека является карма. Поэтому Лунные узлы называются «кармическими». Кроме того, Голова и Хвост Дракона, как называют Лунные узлы, по легенде являются змееподобным демоном, который завладел эликсиром бессмертия. Стало быть, вопросы жизни и смерти, постоянных инкарнаций и реинкарнаций находятся в непосредственной энергетической и кармической зависимости у Лунных узлов.

Однако в формуле души используется для толкования только восходящий Лунный узел, и он не теряет своей актуальности. Он ещё больше акцентирует значимость той планеты, на которую указывает в формуле. Лунный узел служит указателем для развязывания, в глобальном плане, кармических причин и следствий. Он указывает на то, как и через что человек будет идти к совершенству.

Санскритское слово «карма» означает «закон воздаяния», но ведь и все религиозные книги у всех народов, вся Библия пронизаны словами «И воздастся вам по делам вашим». Таким образом, если человек не движется к совершенству через планету, на которую указывает Узел кармы, то многие неприятности, проблемы и болезни он получит от этой планеты сполна.

Лунные узлы связаны с солнечными и лунными затмениями. Когда люди совершают поступки, объяснить которые не могут, они говорят: «На меня как будто что-то нашло, и я это совершил». Через такие затмения сознания проявляется карма, начертанная в судьбе. Она может быть как благой, так и отягощённой. Свою судьбу мы творим сами, поэтому стоит ли удивляться, когда с нами что-то происходит. От нашего же **качества** мыслей и чувств, желаний и поступков нам же и воздаётся.

В формуле души Лунный узел выстраивает для человека реальную энергетическую силу, которая служит **контролёром качества работы над кармой**. Точно так же, как в нашем организме эндокринная и лимфатическая системы контролируют качество духовного и душевного развития.

Вечная ретроградность Лунных узлов учит нас не тащить за собой груз кармы, а взять опыт прошлого. **Ретроградность узла** говорит о том, что

отрицательный опыт прошлого будет бить и учить человека в этой жизни. А бьёт он его за то, что человек забыл карму своих воплощений, карму своей эволюции. Часто на эту программу указывают планеты в изгнании, имеющие ноль баллов в центре формулы. Поэтому человек должен жить больше своей интуицией, а не логикой, настраиваясь на планеты в центре формулы.

Таким образом, если Узел кармы указывает на планету в центре формулы, то человеку необходимо решать программу личного роста и совершенства, нужно найти себя. А для этого вспомним одного индийского святого – Рамана Махарши, который практически всю жизнь провёл в молчании, всё время спрашивая себя: «Кто Я?»

Ретроградный Лунный узел (Ω^R) указывает на путь в будущее, эволюцию, совершенство. Им управляет планета Юпитер, а поэтому человек обязан найти себе Учителя с духовно-философским направлением. Ретроградность Лунного узла говорит о том, что путь к совершенству, росту и эволюции будет нелёгким, что он будет провоцироваться кармой прошлого как из прошлой жизни, так и наработанной кармой в этой жизни. Жизнь настоящего времени рождения гораздо важнее прошлого. Об этом свидетельствует и тот факт, что память прошлых жизней стёрта Господом из нашей памяти, но оставлена Посвящённым, астрологам и пророкам, которые и подскажут в выборе правильного пути вашего совершенства. И сделал Господь это не в наказание людям, а потому, что им нужно через это пройти, вместо того чтобы стоять и проливать слёзы.

Кроме того, Узел кармы укажет и на человека, который может помочь вам достигнуть определённой цели своего совершенства.

Для примера посмотрим две яркие формулы: **Серафима Саровского** и **Владимира Путина**. В формуле Серафима Саровского восходящий Лунный узел направлен к Венере, а это образ женщины, экзальтирующей своей любовью к Богу. Перед иконой Божьей Матери «Умиление» всю жизнь молился великий Старец, через Неё и произошло восхождение Серафима Саровского в святые.

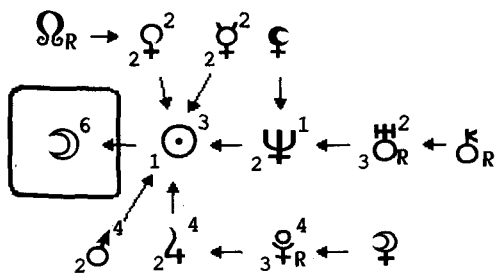

Саровский Серафим



Л - 17	(50.0%)
С - 10	(29.4%)
Т - 7	(20.6%)
Ц - 12	(35.3%)
З - 22	(64.7%)
О - 34	(100%)

В формуле **Владимира Путина** Узел кармы указывает на планету Уран. Уран – планета-хозяин зодиакального знака Водолей, а под этим знаком родился Б. Н. Ельцин и именно через него (Ельцина) закономерно и космически точно произошло восхождение Путина на вершину власти. Однако планета Уран – это ещё планета посвящённых в тайные знания, планета астрологов, вот почему для очередного космического восхождения Путину необходимо познать законы астрологии.

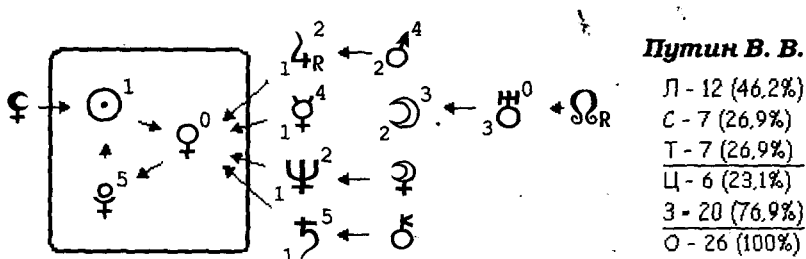

Мы уже говорили, что центр формулы **Юрия Гагарина** не склонял к тому, чтобы стать первым космонавтом, однако Узел кармы, указывающий на Уран, позволил ему выполнить эту миссию.

При построении формулы души Узел кармы, Хирон и другие астероиды или фиктивные точки записываются в последнюю очередь. Узел кармы никогда не попадёт в центр формулы, но может стоять рядом с ней, указывая не только на конкретную планету, но и акцентируя в целом центр формулы души. Это его сильная позиция для внутренней работы человека над собой. Когда Узел кармы указывает на планету, находящуюся на какой-либо орбите, то это говорит о кармической работе человека с окружающим миром.

Когда R Узел кармы указывает на ретроградную планету, например, $\Omega^R \rightarrow \Phi^R$, то это – карма прошлого, которая будет требовать от человека качественных изменений. По этой планете для человека будут постоянно выстраиваться провокации, проверки, испытания. Это наказания, которые нужно пережить и осмыслить. А все окружающие люди в один голос, не зная друг друга, будут говорить, делать замечания этому человеку, что что-то он делает не так, что это ему не свойственно, что это его портит.

В формуле **Филиппа Киркорова** Узел кармы указывает на Венеру в центре формулы. Через женщину (Аллу Пугачёву) он взлетел на олимп российской эстрады, но ведь Венера – это планета творчества, а поэтому он стал яркой эстрадной звездой. Остаётся ждать и надеяться, что его Венера будет востребована им как экзальтирующая любовь к Богу через образ Богоматери.

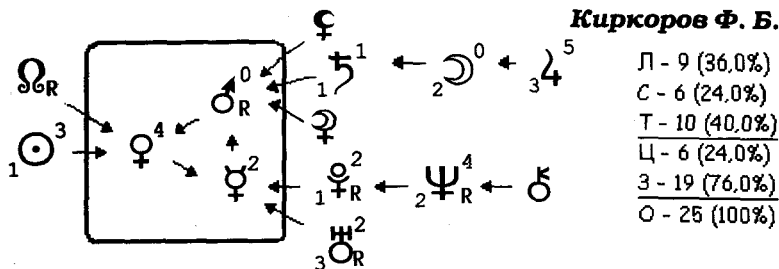

Если R Узел кармы указывает на директную, т. е. не ретроградную планету — $\Omega^R \rightarrow \text{♀}$, то такое сочетание сопровождается человека кармическим испытанием какой-либо благодатью, например, нашёл кошелёк, а как с ним поступить? Поставили тебя начальником, а как будешь относиться к работе и подчинённым? Но так или иначе, Узел кармы указывает на рост и совершенство.

Особо хочется отметить директный Узел кармы. В таблицах эфемерид он обозначается буквой «D», а в компьютерных программах он чистый, без знака R. Директный Узел кармы встречается очень редко и указывает на человека благого. Благой человек — прощённый человек, тот, кто в прошлой жизни всем всё простил и вымолил прощение у Бога. В этой жизни благой человек всегда говорит, что «я никому и ничего не должен». Всё правильно, но ты должен родителям, которые тебя произвели на свет; должен учителям, которые тебя чему-то научили; должен семье, которую сам создашь; должен детям, которые у тебя появятся. Кроме того, должен выполнять те правила и законы общества, в которых живёшь. Если пришёл в эту жизнь благим, то и уйди из неё благим. Ещё директный Узел кармы говорит о том, что человек в прошлой жизни не потерял память эволюционной цели своих воплощений, вспомнить эту цель — его задача, и тогда сам Бог будет помогать на жизненном пути.

Если при R Узле кармы человек должен вымаливать прощение у всех, то директный Узел кармы смягчает энергетику вины, но заставляет самому признать свои ошибки и сказать: «Господи, я был не прав. Прости меня, грешного».

При директном Узле человека не тянет на старое место жительства, работы, ибо он всё время должен искать новые качества для эволюции своей души и совершенства духа. При этом нельзя забывать, что такое совершенство и эволюция происходят на духовно-философском уровне.

Тем не менее при директном Узле кармы часто много R планет. Это указывает на то, что человек в эту жизнь взял с собой программы совершенства, с которыми он не сталкивался в прошлых жизнях или они его ни-

чему не научили. Но всё равно при директном Узле кармы выполнять их будет проще, легче.

Чтобы разобраться с планетой, на которую указывает Узел кармы, нужно проследить за её транзитом по гороскопу и аспектам с Узлами кармы. Этим можно выявить качественный событийный ряд в жизни человека. Да и сами Узлы кармы каждые 4,5 года, затем – 9 лет, 13,5 лет будут корректировать качественное развитие этой планеты. Полный контроль качества данной планеты Лунные узлы проводят каждые 18 лет и 68 дней. Будьте внимательны.

СОЛНЕЧНЫЕ И ЛУННЫЕ ТИПЫ ЛЮДЕЙ

Прежде чем приступить к описанию планет, разберём ещё одну важную тему, по которой выстраивается психотип человека. Тема эта о солнечных и лунных типах людей, их склонностях к учёбе, достижению карьеры, о здоровье, деньгах, любви и многом другом. Подробнее на эту тему читайте в книге Астрогора «В поисках истины».

Как, почему, по каким таким законам одни люди энергетически сильнее, активнее, ярче, чем другие? Что лежит в основе этого феномена? Как разумнее использовать эту разницу в силе? Ответив на эти и многие другие вопросы, мы сможем что-то качественно изменить в своей жизни или лучше понимать тех людей, которые постоянно живут и находятся рядом с нами. Да и себя мы лучше поймём, не оправдывая свои поступки, а давая им правильное объяснение.

Чтобы грамотно консультировать человека, необходимо понять, к какому типу людей он относится. Ибо именно от этого будут зависеть многие характеристики планет. Как можно помочь человеку, если вы его не знаете? Описать гороскоп и формулу души можно, но тогда в описании планет всё время придётся пользоваться двумя критериями: будет так или иначе. Другое дело, когда виден типаж, когда знаешь профессию, образование человека. Только так мы получим глубинный анализ внутреннего мира человека, о котором расскажет формула его души. Пока вы не поймете, к какому типу людей относится человек, он будет всё время вас поправлять, говоря: «Нет, я совсем не такая (не такой)! Это я не умею. Этого не люблю» и так далее. Такими ответами человек сам направляет вашу мысль, чтобы понять его энергетическую основу.

Всё многообразие человеческих характеров, мотивов их поведения, качество их чувств и мыслей описываются планетарными влияниями. На вершине всех этих знаний находятся два светила – Солнце и Луна.

Все люди вне зависимости от того, под каким знаком зодиака они родились, мужчина это или женщина, в каком месте формулы души находится у них Солнце и Луна, энергетически делятся на две большие группы: солнечную и лунную. Тема эта бесконечная, и глубина у неё безмерная. На Востоке эти энергии называют ЯН и ИНЬ; в психологии — экстраверт и интроверт; в астрологии — день и ночь, мужское и женское; в медицине — ГИПЕР- и ГИПОфункции, жар и холод; в биологии — хищники и травоядные; в математике — плюс и минус; в физике — положительный и отрицательный заряд, и тому подобное.

Астрология утверждает, что человек живёт множество жизней и в каждой из них собирает крупички опыта, силы и знаний, которые превращаются в кристалл. Так появляются «люди-кристаллы», грани которых уже с детства светят своими талантами и способностями. В самом деле, некоторые дети, едва научившись говорить и ходить, начинают проявлять такие способности, что диву даёшься. Откуда у них такой дар? Чем отличаются они от подобных себе? Тайные учения Востока говорят о том, что душа человека после смерти не теряет того, чем жила в своей земной жизни. У нас в народе, когда умирает человек, говорят: «Что душа припасла, с тем и ушла». Правильно! С этим она и вернётся в следующей жизни. Если душа человека в прошлой жизни жила музыкой, то и в новом рождении ребёнок рано проявит эту способность. Душа художника — будет рисовать. Есть дети математики, физики и химики. Поэтому уже сегодня, сейчас мы закладываем в свою душу то, чем живём. Это и послужит основой, фундаментом, силой и кристаллом для следующей жизни. Кристаллы некоторых людей светят нежным светом души, выраженной душевностью или ярким светом духа, проявленным духовностью. Есть люди, обладающие кристаллической силой, которой могут только резать, как стеклорез, разрушать, как динамит; обладающие силой, которой можно бравировать, попасть в списки сильнейших, в книгу рекордов и т. д. Вот где прячется загадка людей солнечного типа.

Но ведь есть люди, которые ничего не хотят делать, знать и участвовать в общественной жизни своей улицы, города или страны, на своей работе. Они не хотят развиваться ни физически, ни интеллектуально, ни культурно. Они никуда не лезут и ни во что не вмешиваются. Ясно, что на фоне такой жизни душа не может приобрести силы. Душа человека, когда он умирает, уходит пустой, слабой и незащищённой. Как говорят на Востоке: «Душа такого человека и на том свете спит». Сонной она приходит и в новое рождение, а мы называем их лунными людьми — лунными типами.

Глубокое знание этой темы поможет быстро определить стратегию общения с человеком, методы его воспитания и обучения, возможности вы-

полнять поручения и тот предел требований, который человек способен выдержать. Мы поймём, ведомый этот человек или ведущий за собой.

Одним из важнейших показателей солнечных и лунных типов людей является медицинская характеристика их организмов, показатель склонности к различным заболеваниям. Ниже мы увидим, насколько сильно разнятся эти характеристики, как они прямо противоположны друг другу.

В формуле души Солнце и Луна всегда управляют центром, даже если их там нет. Но в одном человеке больше солнечного начала, а в другом — лунного. Стало быть, толкование планет будет менять своё качество в зависимости от силы одного из двух светил, проявленном в человеке. Только уже по одной этой причине нельзя давать заочное описание формулы души, ибо в нём будет много неточностей. Другое дело, когда человек — известный политик, актёр, писатель и так далее, о которых нам так много известно.

В практике часто можно встретить формулы людей, рождённых в один день и год, и даже в одном городе. Их формулы совершенно одинаковы, а гороскопы имеют незначительное отличие. Пример тому — **Евгений Чазов** и **Людмила Зыкина**. Свою карьеру они провели по точным космическим знакам судьбы, начертанным в одинаковых формулах души. Подробнее об этом в главе «Луна в центре формулы». А **близнецы**, у которых разница в рождении всего несколько минут? Хорошо, если они разнополые. Когда близнецы однополые или люди родились в один день и год, то вас может спасти только умение определить, кто из них солнечный тип, а кто — лунный. Ибо у них даже сетка домов гороскопа даст незначительное отклонение. И ещё важным показателем у них будут линии на руках. Вот пример двух девочек-близнецов **Лены** и **Наташи**, у которых мне пришлось сначала определить по рукам их тип, чтобы правильно начать толкование одной формулы на двоих.

Лена — типично лунная девочка, линии на ее руках слабые, еле заметные, она тихая, тяготеющая к дому, маме и другим родственникам, учится в кулинарном училище. Зато Наташа — лидер солнечного типа, яркие и чёткие линии на ее руках говорят об этом. Она любит спорт, всегда ходит в брюках,

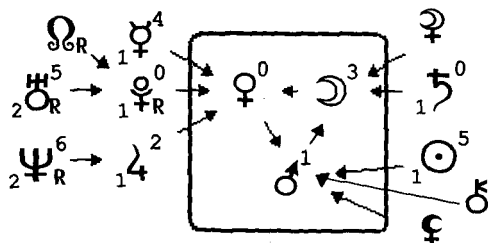

Лена и Наташа

Л - 13	(50,0%)
С - 2	(7,7%)
Т - 11	(42,3%)
Ц - 4	(15,4%)
3 - 22	(84,6%)
О - 26	(100%)

собирает вокруг себя много друзей, учится в медицинском училище. Таким образом, выбор профессии у них совпадает с планетами в центре формулы, а вот характеры, их натура — управляются психотипами.

СОЛНЕЧНЫЕ ТИПЫ

Солнечные типы людей — это активная часть населения Земли. Именно на их энергиях научно, технически и интеллектуально развивается человечество. Сила солнечных людей всегда направлена наружу и вверх, её символ — устремление и знание. Солнечные люди тянутся к активной социальной жизни.

Солнце — это волевое начало, негибачаемый дух человека, упрямство и непокорность. Это горячая энергия огня — мужского и рационального начала. Солнечные люди живут интеллектом, у них объективное мышление, называемое «западный рационализм». Живя разумом, они способны доводить его до перенасыщения, а нарушение нормы всегда ведёт к заболеваниям.

Их огненная сила ломает и крушит на своём пути всё, что устарело, что нуждается в обновлении. Но при этом они оставляют суть, изюминку, чтобы нарастить вокруг этого что-то новое, свежее и яркое. Солнечные люди всё время ищут применения своим способностям и талантам. Они не поддаются внушению, пока сами этого не захотят. Любой из них может овладеть методами внушения и гипноза, как А. М. Кашпировский. У него не только Солнце в центре, но и сам он человек солнечного типа.

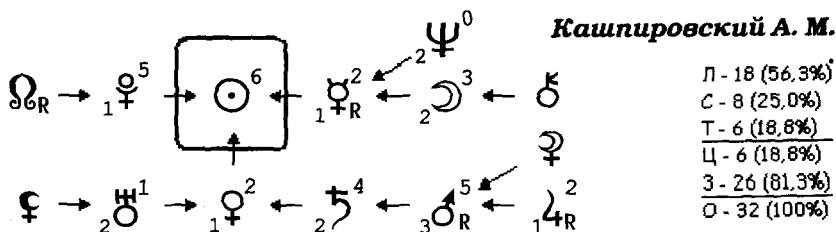

В них сила и выносливость. Они сами создают себе трудности, чтобы потом их преодолевать. Солнечные люди не живут в предлагаемых обстоятельствах, но ищут и создают их согласно своей натуре. Солнечные люди всегда хотят быть опорой для других. Любят, чтобы им подчинялись, а если этого не происходит, то проявляют агрессию или гордо уходят.

Солнечные люди живут по закону соперничества. Им комфортно, когда есть достойный соперник. Но от этого они загораются ещё большим

эгоцентризмом. Они думают, что их уважают, а на самом деле — их боятся, а потому люди с ними не всегда бывают искренни.

Они громко и уверенно разговаривают, быстро находят выход в трудных ситуациях. Вся беда этих людей заключается в том, что они обвиняют других в своих проблемах, не признавая своих ошибок. Солнечный — это **«Я со своими проблемами»**. Пока от этих людей идет огонь, а не тепло, жизнь у них будет проблемной, а от этого ещё хуже будет тем, кто всегда с ними рядом.

Женщины солнечного типа ярко одеваются и ярко красятся, говорят от мужского имени, у них резкие движения, и они ни в чём не хотят уступать мужчинам. У них развит дух соперничества как с женщинами, так и с мужчинами. Победа над мужчиной ещё больше тешит их самолюбие.

Все солнечные люди всегда говорят о себе, о своих успехах и достоинствах. Они постоянно перебивают собеседника, навязывая свой разговор. Иногда они спохватываются, что должны и собеседнику дать слово, но срабатывает у них такая схема: «Ах, что же это я всё о себе да о себе, поговорим о тебе. Расскажи, что ты обо мне думаешь». Только солнечный человек мог придумать такую песенку: «Я оглянулся посмотреть, не оглянулась ли она, чтоб посмотреть, не оглянулся ли Я».

Два солнечных человека могут жить вместе только в творческом содружестве. Если этого нет, то один жёстко и грубо начинает подавлять другого. Если кто-то из солнечных людей уступает, то это всегда чревато сердечными заболеваниями. Солнечная женщина при солнечном муже часто прикидывается слабой и болезненной и так входит в роль, что в самом деле начинает болеть, но вылечить её ни один врач не сможет.

Определить человека солнечного типа можно по линиям на ладонях его рук. Линий мало, но они хорошо прочерчены, глубокие и имеют красный цвет.

Люди солнечного типа почти не болеют. Гордятся тем, что никогда не бывают на бюллетене. Любое заболевание они переносят на ногах. Если они кого-то пожалеют, то притягивают болезнь на себя, и она в них стора-ет. Когда солнечные люди утомляются, то у них возникает повышенное кровяное давление. Все болезни у них начинаются с приставки ГИПЕР-, а сами заболевания носят острый, огненный и колющий характер. Образование камней, пробок в сосудах и плотных наростов свойственно людям солнечной натуры.

Солнечная половина тела — правая, и все болезни органов или частей тела с правой стороны указывают на внутренний протест перед самим собой, а это уже гордыня: «Я лучше. Я на рубль дороже, чем ОНИ обо мне думают и говорят». Приобретённую силу нельзя потерять, но она же скрутит челове-

ка, если он становится опасным для себя или для окружающих людей. Сила протеста может достигать такой силы, что парализует именно правую сторону тела. Характерно и то, что именно солнечные люди теряют руки или ноги и вынуждены передвигаться в инвалидной коляске или с помощью костылей.

Есть такая притча. Однажды Иисус Христос шёл по дороге со своими учениками, и они увидели калеку, просящего милостыню. «Почему у него нет ног?» – спросили ученики. Христос ответил: «Если бы у него были ноги, то сколько б горя он мог принести окружающим его людям».

Вдумайтесь в тонкий и глубокий смысл сказанного. Как точно и справедливо Христос сформулировал мысль о том, что малой неприятностью можно избавиться от большей, а малым горем избежать большого. Замечено, что «бодливой корове Бог рогов не даёт». Если от самой болезни пострадает один человек, то от духовного смрада этого же человека пострадают сотни, тысячи ни в чём не повинных людей.

Кармическая медицина говорит о том, что когда человека сковывает болезнь типа полиомиелита, эпилепсии, ложного крупа, парализации и тому подобные, когда идёт потеря частей тела (рук или ног), зрения или слуха, то всё это указывает на солнечный типаж и благо для него самого и всех окружающих.

ЛУННЫЕ ТИПЫ ЛЮДЕЙ

Совсем не обязательно иметь Луну в центре формулы души или родиться в водном знаке зодиака, чтобы быть лунным человеком. Лунность, лунатик – это та глубинная сила, натура, управлять которой человек может научиться к середине, а то и только к концу жизни.

Луна, управляя приливами и отливами в мировом океане, каждые 12 часов 25 минут указывает на высокую степень силы и подвижности своих энергий. То же самое происходит и с лунными людьми: частая и быстрая смена настроений.

Люди лунного типа противоположны солнечному. Они пассивны, медлительны и тихи. Это пассивная часть населения, ждущая, когда кто-то и что-то для них сделает. Если солнечные люди двигают жизнь вперёд, то лунные – сохраняют достигнутое. Они живут этим, держатся за это, дорожат тем, что имеют, не ища другого совершенства.

Лунными людьми управляют энергии ИНЬ, символизирующие собой женское скрытое начало, холод и влажность. По натуре, по природе своей они изначально доброжелательны и доверчивы. У Козьмы Пруткова есть такой афоризм: «Чувствительный человек подобен сосульке: пригрей его, он растает», – это про лунных людей.

Лунные люди склонны к восточному мистицизму. Их сильное интуитивное начало сначала слышит голос сердца, а только потом голос разума. Оттого и мышление у них субъективное. В психологии это соответствует характеристике интровертов, которые на следующей ступени дробятся на флегматиков и меланхоликов. А в астрологии лунное начало подчиняет себе стихии воды и земли.

Главный отличительный признак лунных людей заключается в том, что они постоянно не уверены в себе, всё время ищут помощь и опору в ком-либо. Они не любят рисковать. Их земная жизнь более тяжёлая, чем у людей солнечного типа. Им нужна поддержка физическая, психическая и интеллектуальная. Поэтому они любят носить обручальные кольца как символ имеющейся у них защиты и покровительства.

Весь мир и события в нём они воспринимают глубоко лично, эмоционально и чувственно — это самая характерная их черта. Пока человек не научится управлять своим эмоциональным состоянием, его жизненная сила всё время будет на пределе, а это ведёт к быстрой утомляемости и возбудимости, обесточивающей весь организм, всю систему энергетического жизнеобеспечения.

Уже из вышесказанного можно понять, что **лунный ребёнок** будет тихим и плаксивым. Это дети, которые боятся потерять из виду мать или кого-то ещё из родственников. Они боятся темноты, резких и сильных звуков.

Ребёнок-школьник лунного типа не может учиться самостоятельно, ибо он воспринимает учебный материал только на чувственно-эмоциональном уровне. Это он, открыв рот, ловит каждое слово учителя и старается сидеть к нему ближе. Если в школе такой ребёнок не получает информацию согласно своим возможностям, то родителям приходится с первого класса «запрягаться» в учёбу вместе с ним. Хорошо, если к пятому классу лунный ребёнок научится учиться самостоятельно. Но если лишить его этой эмоциональной поддержки, то он обязательно будет отставать в учёбе и быстро потеряет к ней интерес. Никакими уговорами вы его в школу не загоните.

Как же управлять энергиями эмоций? Прежде всего нужно смотреть на мир ласковым взглядом и добрым сердцем. «Ах, ох, ух...» должны звучать только с радостной интонацией. Нужно забыть слова «тьфу», «ненавижу», «терпеть не могу» и тому подобное, тогда не будет повода для моментальной потери энергии. Хорошо восстанавливают энергетику сырая вода и горячий чай.

Лунные люди, как и Луна, являются рыхлой и открытой системой. Луна — это **душа**, которая всегда открыта, которую легко ранить, кольнуть, царапнуть и плюнуть в неё. Она слабая, но добрая, отзывчивая, сострада-

ельная. Говорит тихо, любит маму, кошку, молоко или пиво. Лунные мужчины пивом «глушат» те раздражительные эмоции, которые возникают у них в семье. Поэтому жене лучше покупать мужу каждый день бутылочку пива, чтобы его раздражения погасли в блаженной для него пене.

В жизни лунные люди больше плачут, чем радуются. Этим они разрушают атмосферу вокруг себя, раздражают эфирное пространство, в котором другим людям находиться тяжело. Плачущий человек — это носитель заразы, он притягивает к себе болезнетворные микробы, бактерии и вирусы. Изречение древних гласит: «Глаза, которые плачут, не способны видеть ясно». Для плачущего человека всё безнадежно и беспросветно.

Если солнечные люди всегда яркие, то лунные люди — бесцветны, от них веет серостью, убогостью, они не любят ярких красок в одежде, косметике и квартире. Однако за всем этим приглушённым внешним эффектом находится глубокая внутренняя жизнь, а яркие краски жизни отвлекают от внутренней сосредоточенности.

Лунные люди легко привязываются к домашним животным, а кошку или собаку они любят пеленать или носить на руках, как маленького ребёнка.

Определить лунного человека можно и по линиям на руках. Линии слабые, еле прочерчены, бесцветные, а чаще всего на ладонях, что называется, нет «живого места» — вся ладонь исчерчена линиями вдоль и поперёк. Сильнейшим показателем лунности являются обгрызенные ногти, называемые «ущемлёнными». Такие ногти являются первым предупреждением к развитию ишемической болезни сердца. С этой патологией ничего нельзя поделать, пока человек не уверится в себе. Сильная эмоциональная реакция человека на все события вокруг него даёт большие лунки у основания ногтя. Ногти нельзя скрыть, поэтому астролог моментально может определить глубоко раненого лунного человека.

Лунные люди хорошо поддаются внушению, гипнозу и уговорам. Это для них можно и нужно проводить сеансы медитации. Однако беда их заключается в том, что именно они становятся заложниками заезжих экстрасенсов, магов и целителей. Но если целители действительно помогают именно им, то лунные люди и сами склонны к целительству, но только через молитвы и травы. Им ближе духовное целительство.

Луна, являясь мощным энергетическим магнитом, нарушает чувство дистанции у лунных людей. Они всегда очень близко подходят к собеседнику, заставляя его отступать.

Лунный день недели — понедельник. Понедельник — день тяжёлый. Но тяжёлый он потому, что лунные люди не могут в этот день полноценно работать. Лунным людям этот день лучше посвятить отдыху. А если

что-то и делать, то только то, что доставляет радость и удовольствие. Но поскольку основная масса людей ходит на работу без радости, то и тяжесть понедельника усиливается вдвое.

Здоровье лунных людей даёт гораздо больше проблем, чем здоровье людей солнечного типа. Повышенная чувствительность лунных людей притягивает, примагничивает к себе любую болезнь. Часто они берут на себя болезнь других людей и полностью ею переболевают. Поэтому болеют они часто и долго. Им свойственна постоянная слабость и упадок сил.

Когда лунные люди устают, понервничают или утомятся, а это происходит с ними постоянно, то давление у них всегда понижается. ГИПО- — такую приставку в названиях часто имеют болезни у лунных людей. Им свойственны опухолевые заболевания, гнойные процессы, проблемы со слизистыми выделениями и подверженность инфекционным заболеваниям. Если у солнечного ребёнка в ушах образуются твёрдые пробки, то у лунных детей — ушки текут, плачут. То же самое и с носом.

Лунность делает человека склонным к опухолевым заболеваниям. Опухоли — это обиды. Мы говорим: «Ну, что надулась, долго ещё дуться будешь?» Пока мы держим обиду на кого-либо, опухоли будут расти. Стоит только отпустить обиду, простить человеку, и опухоль будет сама уменьшаться, пока, наконец, совсем не исчезнет. А любая таблетка или травка быстрее поможет избавиться от заболевания. Только отпуская обиды, мы навсегда отпускаем от себя многие болезни. Но и это ещё не всё. Опухоли создаются и от жалости к самому себе, с которой мы носимся весь день, а порой и ночью она нам не даёт заснуть. Научитесь жалеть не себя, а других и у Бога просите для них здоровья. Воздастся и вам.

Лунная половина тела — левая, она реагирует на мир вокруг человека; это ОНИ — все и всё, что его окружает. И когда человек выражает протест к внешнему миру, то парализует его левую сторону тела. Если солнечному человеку свойственно быть гордым, то лунный человек из-за своей гордости наживёт себе ещё больше проблем, будет ещё несчастнее, и всё это отразится на его здоровье.

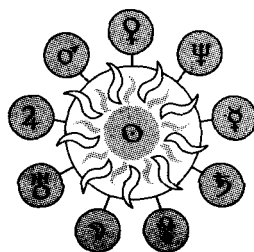



ЧАСТЬ ТРЕТЬЯ

ПЛАНЕТЫ

ЗВЕЗДА ПО ИМЕНИ «СОЛНЦЕ»



Рассуждая о формуле души, мы, конечно же, будем включать те характеристики, те качества, те параметры, которыми обладает настоящее Солнце. Но через всё это мы должны увидеть человека, понять его суть, смысл существования, оценить свет, который он излучает, получая его от Солнца.

Мы будем помнить о периодах солнечной активности, о солнечных вспышках и о пятнах на нём. Не будем забывать и о том, что Солнце надолго исчезает по ночам, а на Земле есть места, где оно светит полярным днём — явление весьма интересное, чтобы описать состояние души некоторых людей. Солнце способно выжечь пространство, сотворив безжизненную пустыню. Его свет и тепло могут претерпевать изменения под влиянием земных обстоятельств: северный и южный полюса, глубокие пещеры и толщина морской глубины, и даже облака могут надолго лишать Солнце удовольствия касаться земли своими лучами. Его естественное состояние — быть в активном процессе.

Солнце — центр нашей Вселенной. Это символ чистого духа. Этоместилище света и тепла. Своим светом оно проникает везде, своим теплом согревает всех, но оценить этот свет может только тот, в ком есть свой свет, льющийся изнутри души.

Водородное Солнце рождает химический элемент гелий, который в эзотерическом учении о химических элементах означает душу человека. Поэтому Солнце — это бог Гелиос, родитель и покровитель душ, храм человеческого сердца. Солнце-сердце вмещает любимых людей, а ум — выгодных.

Солнце — это Я каждого человека. Это желание быть видимым, замеченным, быть в центре внимания и чувствовать свою необходимость для людей. Но в зависимости от того, какое место в формуле души занимает Солнце, толкование его качеств, силы и значения будет значительно отличаться. Ибо Солнце любит играть на открытых пространствах. Ему трудно пробиться через густую крону растений, поэтому оно попадает к земле на этих местах только своим рассеянным светом.

При толковании формулы души мы должны помнить, что Солнце властвует в знаке Лев, а экзальтирует в Овне, а со Стрельцами оно дружит, горя с ними огнём души. Поэтому, когда оно рядом стоит в формуле с Марсом или Плутоном, Юпитером и Нептуном, это даёт ему большую силу для проявления своих качеств.



СОЛНЦЕ В ЦЕНТРЕ ФОРМУЛЫ

Если Бог положил человеку в центр формулы Солнце, Он надеется, что тот развеет тьму, скрасит серость и убогость жизни не только себе, но и тысячам других людей: яркими красками наполняй жизнь, людей и события в ней. Помни, что ты свет, даже если это только лампочка, источник жизни, вдохновляющий всё живое. Водородное Солнце-Бог рождает гелий, а гелий — это благородный, но инертный газ, который мы называем «душа». Вот и выходит, что Солнце должно согреть души. И если у тебя Солнце в центре формулы, то и живи с перспективой излучающего и нарастающего света и тепла для окружающей тебя жизни. Именно это спросит с человека Бог, когда тот предстанет пред Ним: «Каким светом ты светился? Обжигающим, что вокруг всё засыхало, превращаясь в пустыню? Или затмения на тебя находили, вечная полярная ночь была на душе твоей?» Живите так, чтобы Бог сказал: «Молодец! Не надо ничего говорить, Я Сам видел, как из твоего сердца день и ночь исходил свет. То был нежный свет души твоей. И Я видел, как его пытались затушить, замазать грязью, но ты всё равно лучился любовью, верой, надеждой и радостью. Поэтому Я принимаю тебя в объятия свои».

Когда Солнце попадает в центр формулы, оно любит, чтобы человек с ним разговаривал, видел его, обращался к нему. Хотя это полезно делать всем. Опорные слова Солнца для толкования его в формуле души — «радость» и «восхищение». Оно заряжено эмоцией, суть которой — восхи-

щение, а умение удержать восхищение образует источник радости. Если человек с Солнцем в центре не способен генерировать в себе радость и восхищение, то он становится завистливым: какой я несчастный, почему у меня нет того, что есть у других.

Солнце — это символ дня недели воскресенья — дня отдыха, радости, света и тепла. Оно как приговор для человека: ты рождён для других, поэтому забудь о себе. Древние египтяне удивительно точно изображали Солнце с множественными лучами, на концах которых руки. А поэтому Солнце в центре формулы как бы говорит человеку: «У тебя есть множество лучиков, которые нужны людям, они их ждут. Одним лучиком нужно кого-то согреть, другим лучиком — дать свет надежды, третьим — кого-то приласкать, четвёртым — дать лучик любви, внимания и заботы. На всех хватит твоих лучей». Такому искусству нужно учиться у Христа и святых. Посмотрите формулу святого старца **Серафима Саровского**.

Однако многие люди вокруг только и живут за счёт энергии вашего Солнца. Они не умеют, да и не хотят совершенствоваться, получая вашу силу поддержки, заботы и внимания. Таким образом, вся ваша энергия уходит в никуда, появляется усталость и раздражение. Такое состояние может тянуться годами, пока вы не поймёте, что нужно выключить лучик своего внимания к этому человеку. Трагедии не произойдёт, но придёт понимание того, что данный человек использовал вас в своих корыстных целях. И тогда ваша сбережённая сила тепла и света, сохранённая от этого человека, будет востребована многими другими людьми.

Не ждите от Солнца в центре формулы быстрых действий и решений в каких-то важных вопросах. Ему нужно созреть, накопить потенциал, собрать все силы, чтобы взорваться всей мощью. Так проявляется его активность. Остановить или переключить человека в этот период активности бесполезно. А если это кому-то и удастся, то вся энергия негодования обрушится на него. Берегись! Кроме того, важно понять и учесть, какую силу копит в себе человек: творческая она или полна злобы, обид, раздражений. Вспышка обязательно последует. Во всех же повседневных делах и заботах солнечный человек быстро принимает решения и ещё быстрее их реализует.

У солнечного типа людей Солнце в центре имеет колоссальную силу, а у людей лунного типа явно выражена неуверенность в себе. Лунные люди, имея Солнце в центре, могут ярко его проявить, если они нашли себя в профессии.

Солнце в центре формулы даёт человеку установку, что где бы он ни появился, везде ему рады, с ним весело, легко и жизнерадостно. Он любит быть всегда на виду, обращать на себя внимание. Он — солнышко! Он думает и даже уверен, что создан для счастья, для праздника. Поэто-

му ему всегда и все завидуют. Все считают, что он красиво и богато живёт, даже если это не так.

Солнце даёт человеку яркие мечты и желания, а в детстве – это подвижный и любознательный ребёнок. Солнце в центре прекрасно реализует себя через детей, в творческой работе с ними человек находит истинную радость и наслаждение.

Бывший премьер **Сергей Кириенко** всегда мило улыбается, как бы говоря: «Смотрите, какой я хороший и умный. Не ругайте меня». На всех заседаниях и совещаниях он сидел за столом, как примерный первоклассник, сложив руки на парте.

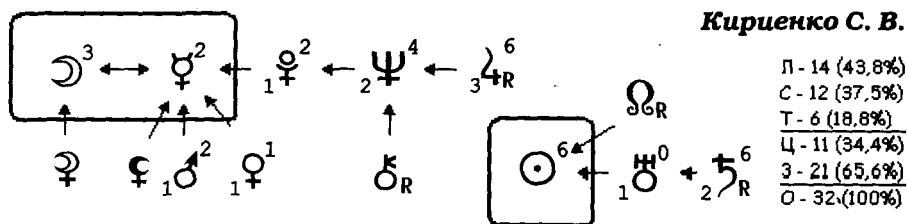

Из всех планет только Солнце не имеет профессии. Каким, где и для кого быть солнышком, человек выбирает сам. Ибо у него есть своя внутренняя установка: «Где хочу, там и свечу. Кому хочу, тому свечу». Но если Солнце в центре стоит одно, то свой профессиональный выбор оно делает по планетам, которые стоят на первой орбите. Например, писатель **Михаил Зощенко**, у которого на первой орбите только один Меркурий – планета писателей, поэтов, журналистов и т. п.

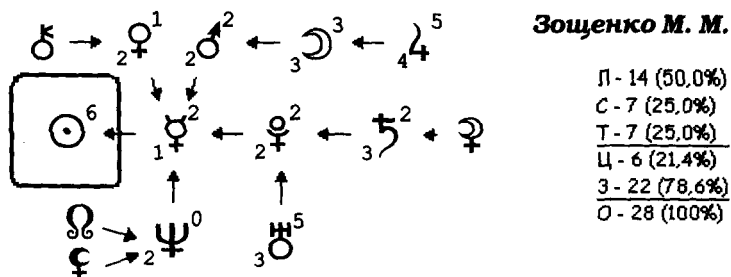

Солнце – самая творческая планета. Именно его обладателю достаются все медали и почести. У Солнца есть корона, а творческий человек – коронованная особа, обладающая даром света. Солнце не любит меняться,

новые грани таланта, света, чтобы чувствовать себя в форме. Если этого нет, то начинаются сердечно-сосудистые проблемы, болезни ног и боли в спине. Если человек не меняет профессию, то он обязан качественно измениться внутри профессии. Например: актёр – режиссёр – сценарист и так далее. В каждом деле есть профессиональный рост.

Люди научились «обманывать» Солнце. Вместо того чтобы меняться самим, они меняют внешность, делают пластические операции, меняют место жительства, жену или мужа, место работы, мебель, а жизнь не меняется. Так в обмане и живут, усугубляя свои проблемы и болезни.

Каждый человек по-своему ищет изменения, которые требует от него Солнце. Был у нас «солнечный клоун» – **Олег Попов**, но уехал он жить в Германию, и немцы называли его «Счастливым Ганс». Что уж поделаешь? Солнце диктует человеку быть счастливым!

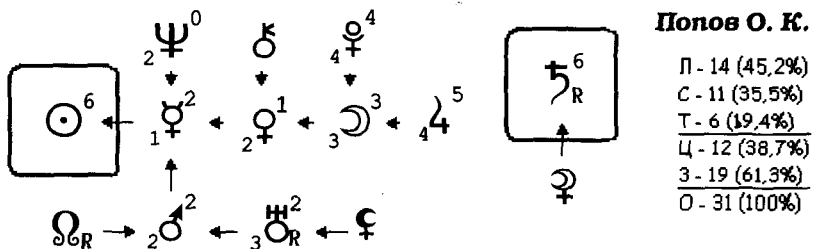

Если в центре формулы вместе с Солнцем находятся и другие планеты, то смена профессии или работы у человека происходит каждые пять лет. При этом очень удобно быть на выборной должности, где через каждые пять лет переборы. Это и есть вынужденный космический толчок к перемене.

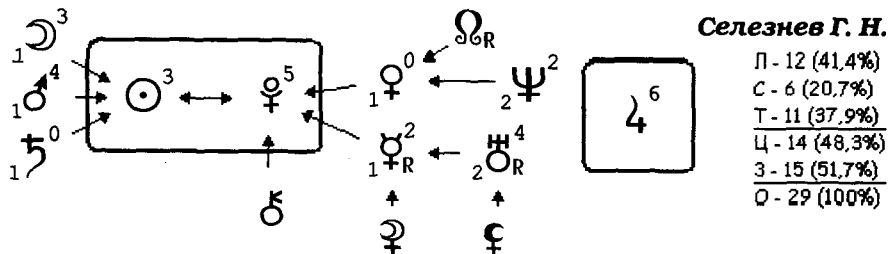

Имея Солнце в центре, человеку легко находить себе новую работу и новое увлечение. Ведь Солнце не только светит и греет, но и посылает на Землю различные виды излучения. Направляя свой внутренний лучик на окружающую жизнь, высвечивая для себя её новые грани, человек загора-

ется чем-то увиденным или услышанным и входит туда по лучу интереса. И уже там, на новом месте, он быстро становится солнышком для всех.

Солнце в центре — это радость внутри человека. Не ищи радость в жизни, ибо она внутри тебя. Её легко восстанавливать, посещая театры, выставки и концерты, окружая себя красивыми вещами. Очень важно, чтобы красивая вещь «работала»: взглянув на неё, человек всегда должен испытывать радость, любясь её красотой, изяществом или потрясающим великолепием. Если вы уже не замечаете красоту вещей, то уберите их в дальнее и тёмное место, а на их место поставьте что-то новое. Вещь опять «заработает» и будет доставлять радость. Через какое-то время вы найдёте те, спрятанные когда-то вещи, и они снова наполнят вас чувством радости.

Солнце обязано само себя согревать: поддерживать в себе радость, иначе оно начинает грубо забирать её у других людей. **Владимир Маяковский** очень точно почувствовал своё Солнце в центре формулы: «Светить всегда, светить везде, до дней последних донца, светить, и никаких гвоздей — вот лозунг мой и Солнца!»

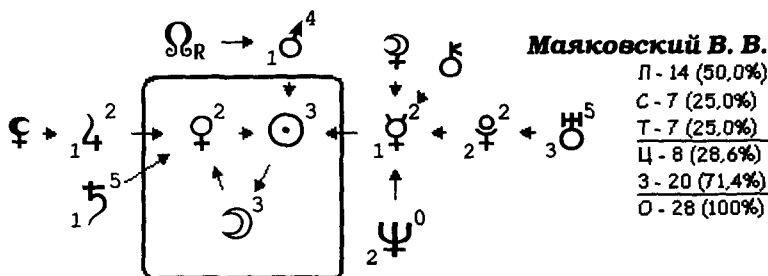

Солнце и Меркурий в центре у писателя **Александра Степановича Грина**; который создавал идеальные образы света, красоты и любви.

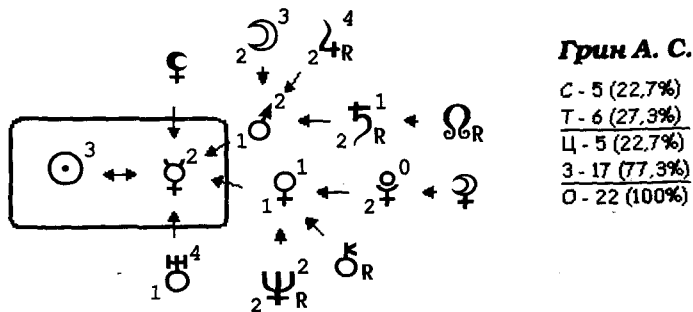

Писатель **Дюма-сын** с единственным Солнцем в центре. Их много, людей, несущих свет и радость.

лампу легко погасить. Так поступают и с людьми, которые радуются только материальным и эгоистическим «ценностям».

Человек с Солнцем в центре формулы не ждёт приглашений; если он не лунного типа, он везде приходит сам и предлагает себя. Он сам диктует предлагаемые обстоятельства, ибо ему всегда нужен Олимп. Яркий пример тому – выборные должности вплоть до президентов.

Сбызанность президентов страны – сделать свой народ счастливым, радостным и богатым. Как они справятся с этим, какой свет оставят в сердцах людей, так народ будет вспоминать о них. Некоторые из них были свержены другими правителями или народом, кто-то сам отказался от власти – у каждого своя судьба и карма. Солнце в центре формулы имеют: Владимир Путин, Борис Ельцин, Николай I, Леонид Кучма, Аскар Акаев, Руслан Аушев, Агостиньо Нето, Билл Клинтон, Юмжагийн Цеденбал, Наполеон, Наджабулла, Фидель Кастро, Валери Жискар д'Эстен, Эдуард Шеварднадзе, Индира Ганди, Джордж Буш-младший и многие другие.

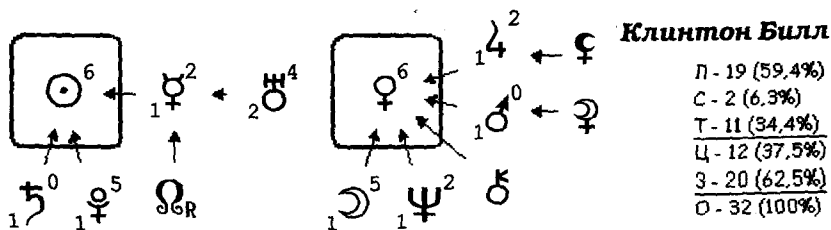
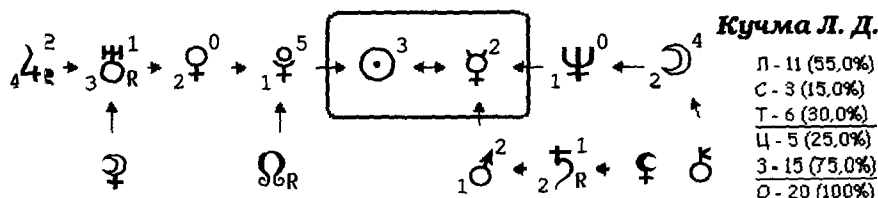

Солнечные люди способны трудовые будни превращать в праздники дня-нас. К ним тянутся люди слабые, чтобы скрасить серость своего существования.

Вот так по-разному проявляет себя Солнце в центре формулы души. Свобода выбора: кому хочу – тому свечу и где хочу, там и свечу, но всё будет зависеть от качества души, телесных запросов и духовных устремлений. Если прислушаться к тому, как должно быть, как светить надобно, все проблемы померкнут от ярких солнечных лучей. Да будет так!

Болезни. Солнце — планета, дающая свет и радость. Но если человек не видит радости в жизни, то в первую очередь у него будет страдать зрение, а то и полная слепота наступает — от полной духовной слепоты. Солнечный удар — острое болезненное состояние человека и животных, обусловленное нарушением терморегуляции при длительном воздействии на организм высокой температуры внешней среды или непосредственном воздействии солнечных лучей. У человека проявляется головной болью, рвотой, обмороком и др. Солнечные ожоги, зрительная и кожная аллергия на солнечный свет — всё это говорит о том, что человек или сам подавляет, сжигает пространство вокруг себя, или вечно страдает от людей, уничтожающих и подавляющих его своим эго.

Болезни сердца возникнут быстрее у человека, у которого Солнце в центре формулы. А если человек втянут в какую-либо систему нашей жизни, то и болезни сердца будут системными — сердечно-сосудистыми.

Если человек живёт с ощущением подлого удара в спину, то Солнце локализует грудной отдел позвоночника, который становится уязвимым для остеохондроза и для образования нервных комков под лопатками.

Способность человека жить в радости влияет на качество крови и работу печени. Чтобы сердце не болело, чтобы кровь и печень всегда были в идеальном состоянии, человек должен жить в духовной радости своего бытия.

СОЛНЦЕ НА ОРБИТАХ

Астрономически все планеты вращаются вокруг Солнца. Поэтому естественны потребности любого человека быть в центре внимания. Но Солнце не всегда и не у всех бывает в центре формулы, а значит, ему трудно быть лидером.

На любой орбите формулы Солнце ищет творческой реализации. ту реализацию всегда легче начинать из центра своей формулы, опираясь на те планеты, которые там находятся, опираясь на способности, которые сами развили в себе.

Почти у всех известных и популярных людей Солнце находится в центре формулы или на первой орбите. Нужно отметить, что Солнце на первой орбите даёт гораздо больше известных людей, чем в центре.

Если Солнце на второй, третьей и далее орбитах, то путь к славе и известности у людей более тернист. На этом пути нужно пробиваться не только лантом, но ещё и локтями. Локтями работают политики и там, где есть «эрмушка». Сравните талант учёного **Андрея Сахарова** и политические амбиции других лидеров с Солнцем на второй, третьей и т. д. орбитах.

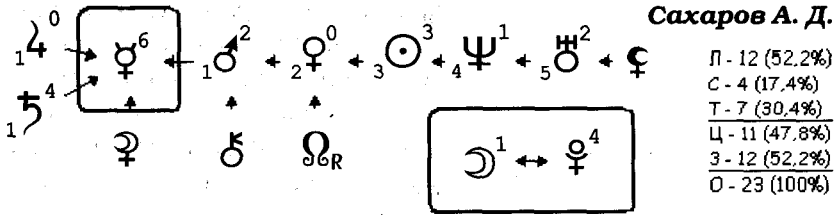

Солнце за центром — это потеря радости внутри себя. Человек комплексует оттого, что кто-то там, вокруг него живёт красиво, богато и радостно. Чужое более привлекательно. Чувство зависти всегда будет раздражать человека, пока он не найдёт радости в самом себе, в своей профессии, в своём деле. Тогда, по закону Воздаяния, Солнце само придёт к человеку, наполнив его новым содержанием. Известно, что чувство зависти всегда провоцирует в человеке заболевание, называемое «энергетическим вампиризмом», да и ячмени на глаза постоянно садятся.

Когда Солнце находится на первой орбите от центра, у человека появляется желание жить в ореоле славы. И он легко может этого добиться, если будет обладать хоть каким-либо талантом. Но этот ореол или славу нужно всё время поддерживать друзьями и разговорами, светиться в прессе — ведь оно на орбите Меркурия. Об этом свидетельствуют множество формул известных людей: Алла Пугачёва, Пьер Карден, Валерий Леонтьев, Иосиф Кобзон, Владимир Жириновский, Михаил Жванецкий и многие другие.

Но у большинства людей Солнце за центром — это идеал, который человек ищет не в самом себе, а на стороне, стараясь подражать кому-то, а не быть самим собой. Так человек сотворяет себе кумиров, становится фанатом, замедляя или совсем останавливая своё неповторимое творческое, интеллектуальное или физическое развитие.

СОЛНЦЕ НА КРАЮ ФОРМУЛЫ. Это такое его положение в формуле, когда оно находится на второй и далее орбитах, не имея поддержки от других планет. Овладеть энергией такого Солнца очень трудно. Ибо оно не получает энергии от других планет, поэтому может рассчитывать только на себя. Сначала человеку нужно определить, что является для него символом радости, смыслом жизни, а затем воплощать это в жизни. Для такого Солнца принцип творчества обязателен. Иначе человек всегда будет искать свет вовне и постоянно ощущать его нехватку внутри себя. А от этого на душе постоянно будут гсущаться сумерки. Если душа темна, то человека окружает мрак и холод.

Практика показывает, что Солнце на краю формулы чаще встречается у людей, рождённых для семейно-бытовой жизни, людей, которых мало или совсем не интересуют какие-то общественные, глобальные или мировые проблемы. У них в семье своих проблем всегда предостаточно. Можно

ЛУНА – ИЗМЕНЧИВАЯ ЦАРИЦА НОЧИ

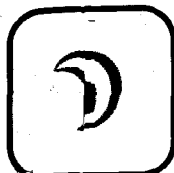

Луна – естественный спутник Земли, среднее расстояние от Земли 384000 км, средний диаметр 3476 км, масса 1/81 массы Земли. Луна практически лишена атмосферы. Поверхность Луны в основном гориста, покрыта многочисленными кратерами метеоритного происхождения. Большие темные области условно называются морями, светлые – материками. Период смены фаз 29,5 суток. Период обращения вокруг Земли (27,3 суток) равен периоду вращения вокруг своей оси, поэтому Луна постоянно повернута к Земле одной стороной, как бы пряча от нас что-то и показывая нам своё упрямство.

Луна – это ночное светило, изменчивая Царица ночи. Её энергетика настолько сильна и подвижна, что человек всю жизнь учится управлять ею. Луна управляет многими алгоритмами, протекающими на Земле. Вращаясь вокруг Земли, Луна «ходит по квадрату», то есть своими фазами она отмеряет напряжённые угловые точки своего пути через каждые семь дней. В каком бы месте формулы души ни находилась Луна, мы должны учитывать сакральные символы, заложенные в мифологии этих угловых стоянок. Молодая, нарастающая Луна – **Артемиды** – символ девственности и непорочности. После первой четверти – **Гера** – богиня материнства. От полнолуния до третьей четверти – **Персефона** – символизирует трансформацию или перерождение. Новолуние – **Геката** – демоническая богиня тьмы, порождающая иллюзии. Но в формуле души мы этого не увидим, поэтому дополнительно придёт пользоваться гороскопом или космограммой.

Вот что говорится о Луне в герметической астрологии: «Лунная сфера, последняя и самая нижняя по отношению к остальным небесным телам, является первой и высшей по отношению к земным телам. Лунное тело, являющееся сгустком небесной материи, в то же время является чистой субстанцией животной материи».

При толковании формулы души мы должны помнить, что Луна является управителем Рака, экзальтирует в Тельце. А поэтому, когда она стоит рядом в формуле с Венерой, – это даёт ему большую силу для проявления своих качеств.



ЛУНА В ЦЕНТРЕ ФОРМУЛЫ

Луна в формуле души всегда является символом семейного очага, дома, матери и детей. Поэтому её положение в формуле души будет указывать именно на эти параметры: на способность человека принимать всё это близко к сердцу или быть к этому спокойным и даже равнодушным.

Тем не менее самый первый и важный параметр, который мы снимаем с Луны, — это душа человека. В Луне заключены душевные качества, способность открывать душу перед другими людьми или далеко её прятать. Луна управляет душевной динамикой человека.

Луну можно выразить одним словом — эмоциональность, сильнейший возмутитель спокойствия, эмоциональная мгновенная реакция на раздражающий или радостный фактор. Вот тот пусковой механизм, который способен мощно заряжать человека или моментально выкидывать из него колоссальное количество энергии.

Яркие эмоциональные особенности Луны всегда будут создавать крайности чувств и сознания, привязанности или неприязни к кому-либо или к чему-либо. Луна даёт человеку развитые эмоции, но без разума. Эмоция стоит выше разума. С Лунной в центре формулы эмоции у человека всегда обнажённые.

Луна — это сильное женское начало. Под властью и покровительством Луны находится народ. Она притягивает к себе слабых, обиженных, обездоленных и ущемлённых людей. Поэтому в жизни и профессии лунные люди прекрасно реализуют себя там, где нужна постоянная помощь и поддержка, которую они могут и хотят оказать. Работать с больными, детьми, учить и воспитывать, кормить — вот главное призвание лунных людей.

Луна в центре формулы главенствует над всеми планетами, даже над Солнцем в центре. Луна — это сила, направленная внутрь — надёжность, а в ширину — успокоение. Луна в несколько раз усиливает свои качества для человека лунного типа и уменьшает их для солнечных людей.

Луна, находясь в центре формулы, указывает на то, что душа на месте, не спрятана, открыта и доступна. Луна в центре — это дверь в открытое сердце. Именно это обстоятельство сразу переводит человека в разряд страдальцев. Если **женщинам** такое положение Луны свойственно по натуре, то для **мужчин** это сущая мука.

В повседневной жизни Луна размывает мужское начало, превращая мужчину в некое аморфное, но колючее существо. Для него дом, мама, быть хозяином, главой — хотя бы внешне, более значимо, чем любая другая сторона жизни. Если у ребёнка-мальчика есть Луна в центре формулы, а у мамы её нет, он быстро захватывает главенство над мамой, подчиняя всё своим хотениям, распоряжаясь, как и что должно быть в доме.

Самая лучшая профессия для Луны — детский врач, воспитатель детского сада, учитель начальных классов, а ещё — повар, вот где безгранично откроются в человеке все заложенные Богом качества, необходимые для полноценной и счастливой жизни. Счастливой — это для работы, для окружающих людей, а в повседневной жизни человек всегда останется страдальцем. Ибо всё время, отдавая себя другим, человек комплексует оттого, что ему не платят той же монетой. Ярким представителем таких людей была **принцесса Диана (Леди Ди)**. Диана выучилась на медицинскую сестру, работала учительницей, обучалась психологии. Она не просто принцесса по крови, но и Королева людских сердец.

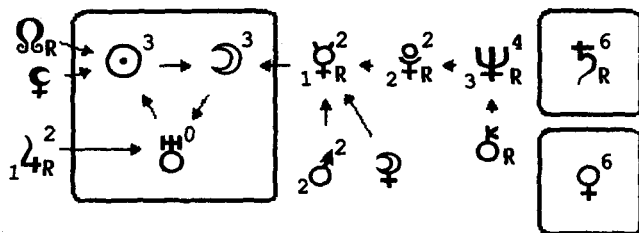

Леди Ди

Л - 16	(53,9%)
С - 8	(26,7%)
Т - 6	(20,0%)
Ц - 18	(60,0%)
3 - 12	(40,0%)
0 - 30	(100%)

С Луной в центре человек долго и медленно выходит из детства, а в старости может легко в детство впасть.

Если Солнце заряжает человека энергией от больших, красивых и дорогих вещей, то Луна — от маленьких и сердцу милых.

Луна в центре формулы усиливает в человеке такое качество, как жалость ко всем и ко всему, но прежде всего к самому себе. Жалуясь, человек много говорит о себе. А зря, ибо Луна не показывает своей оборотной стороны. Он не понимает, что именно от своей открытости становится уязвимым для осуждения, унижения и оскорблений. На этой почве возникает постоянное самоедство. Серафим Саровский учил: «Не должно без нужды другому открывать сердце своё...» Пока человек не научится по-другому относиться к себе, а именно — не жалеть себя, он будет вечным страдальцем в своей жизни. Поэтому всякому человеку с Луной в центре следует сказать: «Пока сам не созрел, не окреп — не стремись помогать другим, ибо это не помощь, а желание иметь поддержку».

В одной популярной песне поётся: «Важней всего — погода в доме...», именно это качество Луна проявляет, находясь в центре формулы души. Но чаще всего и почти у всех она является пыткой, а нужно, чтобы семья была местом служения, мира и любви. Когда семья вместе, тогда и душа на месте.

Часто без раздумий мужчина женится на женщине с ребёнком, ибо она уже готовая мамка, а это как раз и нужно Луне в центре его формулы. Я всегда предупреждаю родителей такого мальчика, чтобы были готовы к его выбору, чтобы это не было для них трагедией. И ещё, мужчина с Луной в центре может ревновать жену к ребёнку, которому она уделяет больше внимания, чем ему.

Луна в центре формулы у мужчины требует реализации своих энергий в женском коллективе. Только так он будет полностью востребован и реализован и как человек, и как индивидуальность. Можно смело утверждать, что мужчине с Луной в центре формулы противопоказано работать в мужском коллективе, иначе его все будут использовать в своих корыстных целях. Луна в центре у мужчин — это «Иванушки-простофили», а у женщин — «Золушки». Впрочем, самые классные врачи, а особенно детские, — те, у кого Луна в центре: хирурги **И. И. Греков** и **Н. В. Склифосовский**, **И. И. Моллесон** — врач, организатор земской медицины, и т. д. А если ещё и Венера в центре вместе с Луной, то цены такому врачу нет!

Те, у кого Луна в центре формулы — самые домашние люди. Если они не участвуют в активной социальной жизни, то дом и семья для них — идеальное убежище от всех проблем. Луна тормозит человека даже в том, чтобы лишний раз выйти из дома на улицу. Лунные женщины подолгу стоят у подъезда, разговаривая с подругами, а лунные мужики всегда кучкуются тут же, «забывая козла» и распивая любимые напитки. Ребёнка с Луной в центре трудно и даже невозможно заставить погулять на улице.

Луна даёт человеку такие качества, как народность, любовь к фольклору, обрядность, желание иметь свой дом, жить в деревне и сохранять традиции. Если у мужчины Луна и Венера в центре формулы, то они всегда любимцы женщин и детей. Смотрите формулу графа **Калиостро**.

Дом, мама, кошка, молоко и пиво — вот идеальная цепочка для лунного человека. Молоко любят пить люди, которые любят свой дом, а если радости нет в семье, если всё кисло, то человек предпочитает кисломолочные продукты. Повышенная эмоциональность лунного человека хорошо гасится пивом, поэтому не пожалейте потратиться на бутылочку пива, чтобы, придя домой, избежать лишних скандалов. Ведь мы говорим про эмоциональных людей: «Ишь как пенится, ерепенится». Подобное лечится подобным.

Одна ученица в Хабаровске показала формулу души своего отца.

— Мощный человек был ваш папа, — говорю я ей.

— Да, он дослужился до звания генерала.

— Но у него в центре формулы находятся Луна и Венера, — значит, ему командовать только женщинами, — продолжаю я.

— Он и был почти всю службу командиром женского батальона связи.

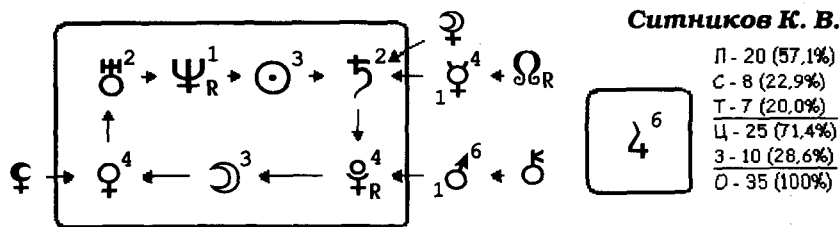

Находясь в центре формулы души, наилучшее удовлетворение Луна находит в надомном труде. Человек просто становится счастливым, если ему никуда не надо идти, а можно спокойно работать дома да ещё получать за это деньги.

Многие писатели, поэты, художники и композиторы, учёные имеют Луну в центре формулы. Луна и дети неразделимы, она их символ, сила и суть. Вот формула известной детской писательницы **Агнии Барто**. Луна в центре её формулы не имеет внешней поддержки от других планет, стало быть, её творчество есть личное, сокровенное, женское и материнское качество; талант и опыт. Развить их можно, только умея молча наблюдать жизнь.

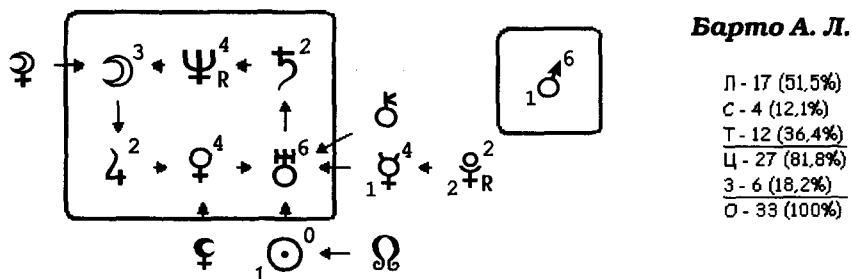

Практически у всех писателей, которые писали для детей, Луна в центре формулы. Это братья **Гримм**, **А. С. Пушкин** (сказки для детей), **Джанни Родари** «Приключения Чиполлино», **Кир Булычев** с циклом повестей об Алисе, **Аркадий Гайдар** «Тимур и его команда», **Антуан Экзюпери**, создатель «Маленького принца», **Лазарь Лагин** «Старик Хоттабыч», **Марк Твен** и его герой Том Сойер, **Карло Коллоди** – «папа» Пиноккио, **Корней Чуковский** и другие.

Почти у всех детских писателей, кроме Пушкина и Экзюпери, Луна в центре формулы не имеет внешней поддержки. Вот и получается, что такое положение Луны даёт более чистое и трепетное отношение к детям и детству. Здесь ярко проявляется невостребованное и незамеченное другими отношение к детям и детству. И за всем этим видна тонкая, чувствительная и ранимая душа человека-ребёнка, реализованная в творчестве.

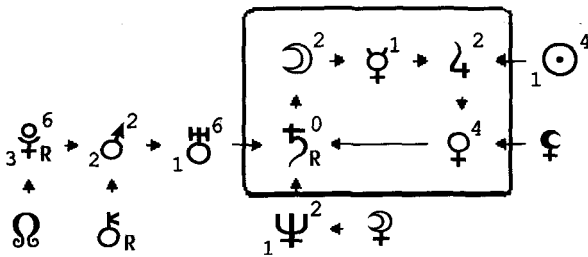

Коллоди Карло

Л - 13	(44,8%)
С - 2	(6,9%)
Т - 14	(48,3%)
Ц - 9	(31,0%)
З - 20	(69,0%)
О - 29	(100%)

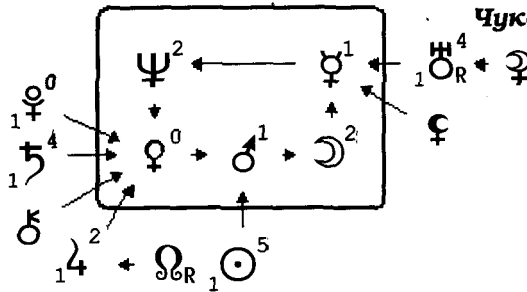

Чуковский К. И.

Л - 9	(42,9%)
С - 6	(28,6%)
Т - 6	(28,6%)
Ц - 6	(28,6%)
З - 15	(71,4%)
О - 21	(100%)

Долго человек с Луной в центре учится спокойствию, выдержке и терпению. Ему приходится всё время плакаться, жалеть себя и искать к себе жалости от других людей. Но как только остановится весь этот шквал тяжёлых душевных состояний, человек сам превращается в «жилетку», в которую начинают плакаться все кому не лень. У него все окружающие начинают искать помощь и поддержку.

Луна в центре даёт нам человека-донора, энергетически заряжающего всех вокруг. Если он не заряжает своей любовью, теплом и лаской других, то из него легко и грубо забирают энергию окружающие.

Самое важное качество, которое Луна в центре должна приобрести, — это уверенность в своих силах, способностях и талантах, уверенность в своей семье и работе. Только так она может перейти на новое качество своей жизни. Ибо именно она, Луна, обязывает человека стать «божьем одуванчиком».

Когда Луна находится в центре формулы, то кроме родной матери, у человека обязательно есть и Святая покровительница — Божья Матерь. В этом случае человеку просто необходимо найти тот образ Святой Божьей Матери, который при рождении дан ему для помощи и поддержки на всю жизнь, чтобы чувствовать какую-то защищённость, чтобы жизнь стала легче и спокойнее. Для мусульман этот образ лежит в родной матери.

Луна настолько сильно и мощно может управлять человеком, особенно женщинами, что известная журналистка **Мария Карпинская**, благодаря своей Луне в центре формулы, поработала в общине Виссариона «Божьей матерью», а потом написала книгу о том, «Как Мария Христа искала».

Ту же, но ещё более энергетически ёмкую Луну мы видим в формуле президента Казахстана **Нурсултана Абишевича Назарбаева**. Все планеты к Луне подходят через Солнце, а это говорит о том, что он стал достойным лидером страны, его солнышком, отцом, батей. Более 130 народов проживает на территории Казахстана. Президент с Луной в центре формулы способен объединять, сохранять и быть преданным своему народу. Не случайно и космически точно на государственном флаге Казахстана ярким символом сияет Солнце. Правители с такой сильной Луной и Солнцем – достойные люди в доброй памяти своего народа. И хотя Луна – символ воды, президенты с ней – непотопляемы, пока сами не пожелают уйти на покой.

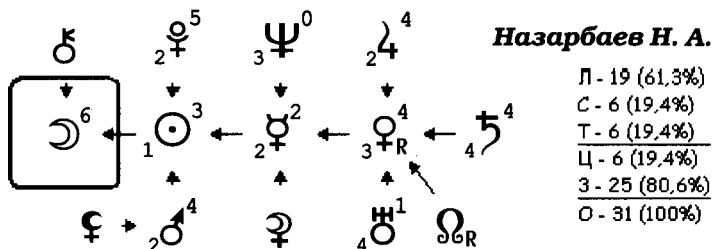

Луна **Фиделя Кастро** поддержана Плутоном и Сатурном – планетами власти, и он побил все рекорды пребывания на главном посту.

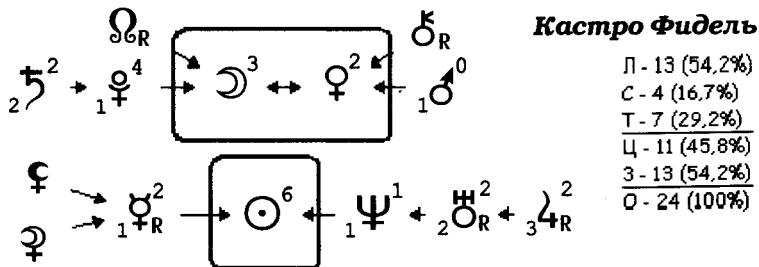

В формуле **Джохара Дудаева** мы видим, что Луна не имеет внешней поддержки других планет, оттого и срок его правления был весьма краток.

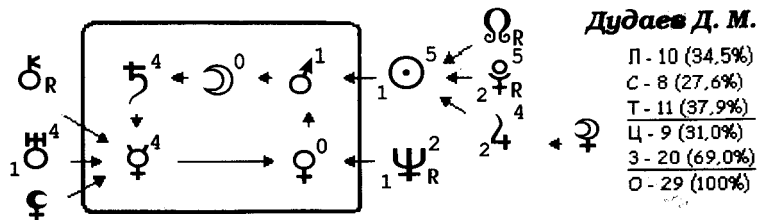

Луна Аугусто Пиночета, зажатая с двух сторон ретроградными планетами власти, добивается успеха через насилие и грубость, наведения своего порядка, а Уран жаждет революции. В свое время органы правосудия устроили гонения на бывшего диктатора.

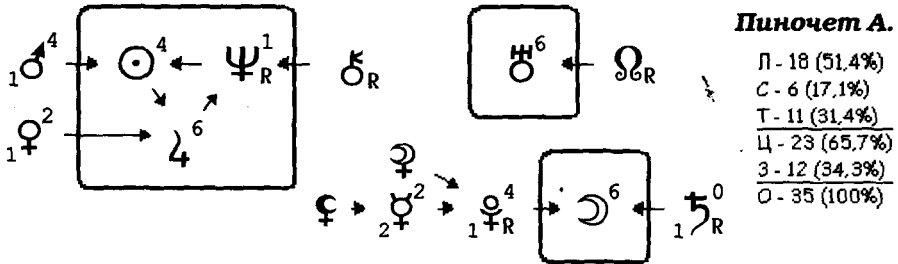

Формула Ким Ир Сена показывает нам власть над народом с помощью армии (Марс) и силы власти (Сатурн и Плутон на третьей орбите). А Нептун указывает на идеологическую окраску, которую он вносил своим правлением.

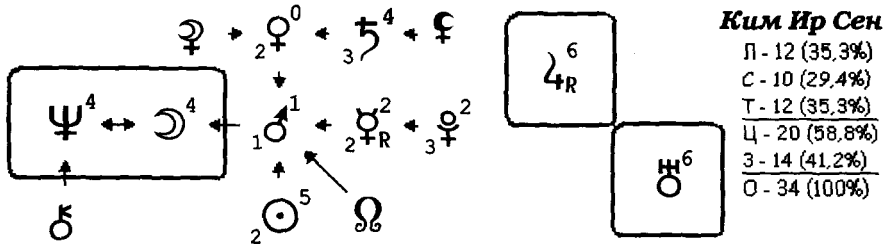

Анализируя формулы президентов, мы видим, что если Луна подержана влиянием других планет, то это придаёт ей большую силу и устойчивость у руля власти.

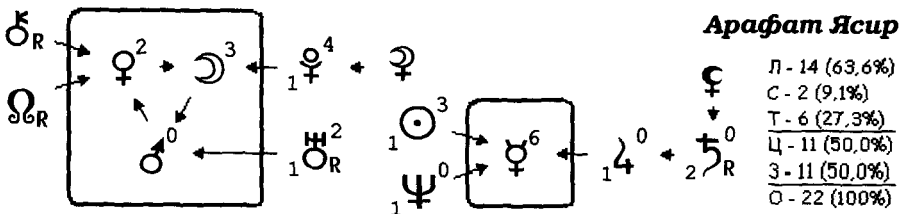

Когда мы изучаем силу формулы души претендентов на президентское кресло, Луна должна сыграть в этом решающую роль. Лидер комму-

нистов Г. Зюганов давно рвётся на пост президента, и астрология указывает на такую возможность, ибо Луна — это «отец» народа. Не зря молодёжь называет Зюганова «папа Зю». Но в формуле его души Луна не имеет внешней поддержки от других планет, только внутри формулы она питается энергией Марса, откуда злость и неприкрытая агрессия. Такое сочетание Луны с Марсом мы уже видели в других формулах, поэтому предсказуемость Зюганова наглядно показывает его формула души.

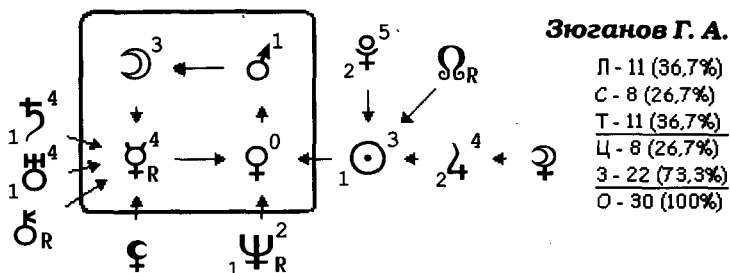

В формуле мэра Москвы Ю. М. Лужкова наиболее сильная и влиятельная Луна, ибо она усилена планетой коллективной воли — Плутоном, поэтому он пользуется любовью и поддержкой москвичей. К его формуле мы вернёмся ещё не раз.

Луна легко делает человека популярным для народа, лишь бы в человеке была какая-нибудь изюминка, что-то глубоко личностное, находящее отзвук в сердцах людей. При этом не важно, какая у него профессия, какой деятельностью он занимается. Это может быть религиозный деятель, писатель, учёный, политик, художник или актёр.

Вот пример итальянского генерала, народного героя Джузеппе Гарибальди.

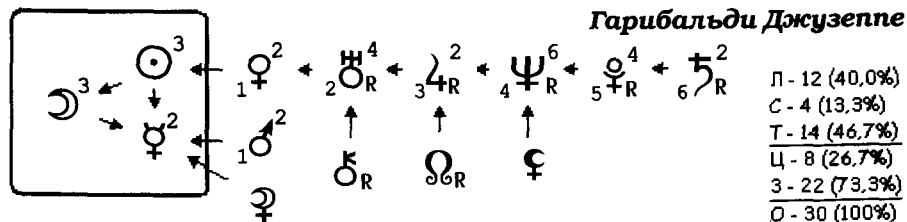

Я уже упоминал, что под одной формулой души могут родиться два, три и даже сто человек, если они родились в один день, месяц и год. В данном случае это Евгений Чазов — врач, кардиохирург, министр здравоохра-

ройку. А как прекрасна она была в видеоклипе, в оранжевом жилете, с кувалдой в руках – Плутон в центре её формулы.

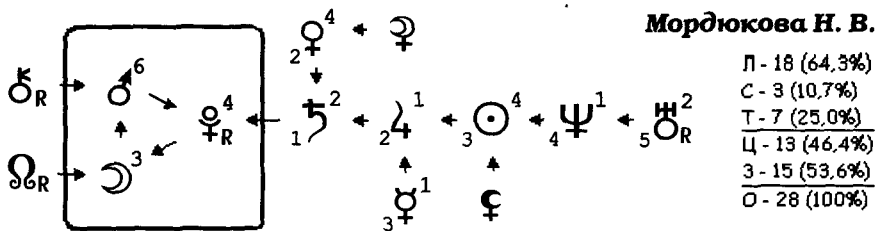
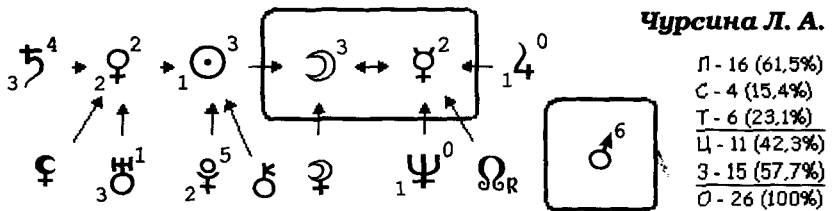

Луна – символ Востока, поэтому очень часто она накладывает свой отпечаток на профессию человека, например – востоковед, владение восточными языками и так далее.

И наоборот, не имея Луны в центре, человек легко адаптируется вдали от дома. Луна в центре привязывает человека к родным местам, а попадая за границу, он тоскует по родине. Луна – это поля и луга, опушки леса и полевые цветы. Но часто можно увидеть человека-«болото», ибо он вечно плачет, и это тоже Луна в центре формулы души.

Говоря о том, что каждый человек наделён интуицией, мы должны подчеркнуть, что Луна, находясь в центре формулы, даёт человеку гораздо более сильное качество и оружие, называемое «чутьё». Чутьё – это когда всё, что видит и слышит человек, не нуждается в объяснении. Ему всё ясно и понятно, а это придаёт уверенность в себе и сохраняет много сил и здоровья.

На здоровье человека Луна оказывает наибольшее влияние по сравнению с другими планетами. Ибо это она постоянно будоражит его внутренний и внешний мир. Луна формирует в человеке процессы брожения, создаёт слизи и гноиники. Она активизирует желудок, поджелудочную железу и желчный пузырь, а у женщин добавляются груди и детородные органы. Луна – это обиды, а обиды всегда оборачиваются опухолями. Пока человек дует на кого-либо, опухоли в его организме будут расти. Нужно отпустить обиды, простить обидчика, и тогда опухоль сама сойдёт.

Луна влияет на сон и сновидения. Сомнамбулизм (от лат. «сон» и «хожу» — лунатизм — снохождение) — расстройство сознания, при котором автоматически во сне совершаются привычные действия (например, ходьба, переключивание вещей). Чаще всего лунатизм отмечается у людей в напряжённые лунные фазы.

ЛУНА НА ОРБИТАХ

Зная, что Луна — это душа, можно констатировать, что, когда Луна находится за центром формулы, человек будет прятать свою душу. Но этому он научится потом, позже, выйдя из детского возраста. Луна за центром скорее помогает человеку не открывать свою душу перед всеми подряд. Она позволяет легко управлять своими эмоциями, сдерживая их от непровольных или вынужденных проявлений. Можно сказать, что эмоции не мешают человеку жить. Но вот парадоксальная ситуация: если человек лунного типа, то Луна остаётся такой же сильной, как будто она в центре формулы. Просто ему легче научиться закрываться от людей, ибо Луна всё-таки на орбите. Американский писатель **Марк Твен** говорил: «Любой из нас похож на Луну и имеет тёмную сторону, которую никому не показывает». Это утверждение можно отнести только к людям солнечного типа, ибо они всегда умеют скрывать свои слабые стороны характера.

Однако в Библии сказано: *«Кто спрячет свою душу, тот и потеряет её»*. Нельзя быть всё время закрытым, подозрительным и недоверчивым. В таком положении Луны заложено своеобразное испытание человеку: не потерять свою душу.

Имея Луну за центром, человек легко теряет связь с матерью, с домом и Родиной. И чем дальше она стоит от центра, тем труднее родителям удержать этого ребёнка возле себя, особенно дочку. Да и сам ребёнок быстро забудет или откажется от своих родителей. Ребёнок, у которого Луна стоит на дальней орбите, всё время жалуется, что его никто не любит. Оттого-то он и навязчив в своей любви, пока маленький.

Чем дальше Луна находится от центра формулы, тем меньше человек обращает внимание на домашнюю работу, он старается переложить её на кого-нибудь или отложить на потом. Отсюда и горы неглаженого или несчираного белья, вечный ремонт, постоянный беспорядок квартиры, незастеленные постели и многие другие постоянные бытовые недоделки. Конечно же, многое будет зависеть от воспитания и культуры человека. Но сама Луна за центром располагает человека к пренебрежительному отношению к домашнему труду. Ибо указывает ещё и на то, что человек рождён не для семейно-бытовой жизни.

Луна не бывает ретроградной, однако она может стоять на орбите планеты, которая в формуле ретроградная. В этом случае Луна будет очень ранимо и эмоционально реагировать на каждое соприкосновение орбиты с реальностью. И еще: Луна на момент рождения человека может иметь какую-то фазу (новолуние, полнолуние...), а это обязательно даст ему эмоциональную напряженность, и, в первую очередь, с матерью.

У НА ПЕРВОЙ ОРБИТЕ (Меркурия)

Сила влияния Луны будет увеличиваться от количества планет, поддерживающих её на второй, третьей и далее орбитах. Но если, находясь на первой орбите, Луна не имеет поддержки от других планет, то и человек будет воспринимать свою мать только как спутницу жизни, не несущую в себе дополнительной силы и нагрузки. Просто мать, которая может помочь только своим присутствием. Но и это достаточная сила, чтобы человек не чувствовал себя одиноко.

Меркурий управляет речью, а Луна — эмоциями, поэтому человек будет иметь эмоциональную речь, активно жестикулируя руками. Кроме того, человеку необходимо, чтобы мать с ним всё время разговаривала: «Поговори со мною, мама, о чём-нибудь поговори». Но это может быть и писатель для детей, как **Сергей Михалков**.

У НА ВТОРОЙ ОРБИТЕ (Венеры)

Здесь ее эмоциональность сильно окрашена чувствительностью. Это помогает в творческом выражении себя через музыку или живопись. **Якоб Гримм** писал сказки для детей. Любая женщина будет относиться к своей матери, как к подружке. А вот мужчины двойко будут воспринимать женщин: чтобы она была красивой и в то же время чтобы была хорошей мамкой.

У НА ТРЕТЬЕЙ ОРБИТЕ (Марса)

Человек будет воспринимать свою мать, как горячую, колкую и резкую женщину. Третья орбита важна для женщин, ибо здесь ее суженый (Марс), для которого она должна выполнять функцию мамки. Это фатально.

У НА ЧЕТВЕРТОЙ ОРБИТЕ (Юпитера)

Здесь она желает быть социально значимой. Добивается уважения к женщине-матери. Покровительствует детским и медицинским учреждениям, организациям, работает в домовых комитетах и тому подобное. Поднимает авторитет семьи и Родины. Мать готовит человека к социальной значимости, старается дать ему хорошее образование. Работает с детьми или для детей (**Уолт Дисней**).

У НА ПЯТОЙ ОРБИТЕ (Сатурна)

Очень строгая мать, которая пытается дать классическое воспитание этому ребенку. Здесь Луна наводит порядок в семье. В формуле **В. Жириновского** Луна-мать находится на пятой орбите, а Сатурн-отец — на шестой. Вот и идёт такой разговор о его родителях, что где-то какие-то родители у него были. А всё дело в том, что Луна-мать на дальней орбите толкает, навязывает энергии других планет, которые идут к центру. Этим давит и подавляет ребёнка, вызывая с годами отторжение от матери, усиливает стремление вырваться из-под материнской опеки. Шестая орбита — это орбита законов, а Луна — это и семья, поэтому, будучи депутатом Госдумы, Владимир Жириновский предложил новый законопроект о семье.

У НА ШЕСТОЙ ОРБИТЕ (Урана)

Будет создавать интеллектуальную атмосферу в доме или создавать хаос, анархию, революцию. Здесь Луна непредсказуема, поэтому всё будет зависеть от воспитания, интеллигентности человека. Уран заставляет Луну заниматься самообразованием дома.

У НА СЕДЬМОЙ ОРБИТЕ (Нептуна)

Мистична, загадочна, иллюзорна. Склонна к классической музыке, способна погрузится в религию, любит сказки, легенды и мифы. Легко уходит в медитацию, молитву, впадает в транс. Видит вещие сны. Человек склонен к религиозному восприятию мира.

У НА ВОСЬМОЙ ОРБИТЕ (Плутона)

Будет стремиться изменять все стороны жизни, с которыми ей придётся соприкасаться. Ибо Плутон требует трансформации лунных проблем. Не позавидуешь человеку, у которого Плутон R: любая семья будет разваливаться, если при этом Луна находится на восьмой орбите.

ЛУНА В ЗОНЕ ОТДЫХА

В зоне отдыха Луна бывает очень часто. Такое положение в формуле души она занимает только тогда, когда в гороскопе она стоит одна в своём доме — в знаке Рак. А раз так, то она обязательно будет акцентировать тему дома и семьи. Оторванность от Родины даёт Луна, находясь в отдельном центре. Это проигрывается в жизни у многих наших эмигрантов, переезжающих жить за границу. Для примера рассмотрим формулу **Керенского**.

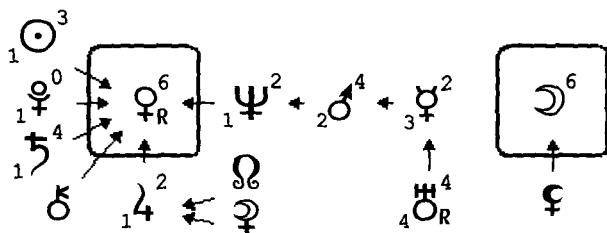

Керенский А. Ф.

П - 21 (63,6%)
С - 6 (18,2%)
Т - 6 (18,2%)
Ц - 12 (36,4%)
3 - 21 (63,6%)
О - 33 (100%)

Для женщины Луна в зоне отдыха – явление нормальное и естественное: дом – это отдых, спокойствие и убежище. Однако раз это отдых, то не мешайте мне отдыхать! Как правило, это приводит к тому, что женщина совсем остаётся одна, – так ей комфортнее и удобнее, никто не мешает.

Многие женщины, имея Луну в зоне отдыха, распределяют всю работу по дому среди членов семьи, а сами отдыхают, командуют. Идеальное положение для такой женщины, когда «муж в командировке, а дети у свекровки».

Для мужчин Луна в зоне отдыха всегда и у всех приводит к тому, что они живут отдельно от семьи, которую себе создают. Причин для этого всегда находится предостаточно. При этом они страдают, мучаются, обвиняют кого угодно, не подозревая, что такое семейное положение изначально закодировано в их жизни. А на самом деле, в глубине души, они рады, что имеют независимость от семьи, так им комфортнее. Или они живут у мамы при полном комфорте, уходе и обеспечении.

Вот формула мужчины, который в трёх разных городах заводил семьи, детей, но всё равно, страдая, живёт один и в другом городе от всех. А если бы в двадцать лет он узнал, что именно так будут складываться все его отношения с жёнами, быть может, по-другому подходил бы он к вопросу создания семьи, в чем с сожалением и признался он мне.

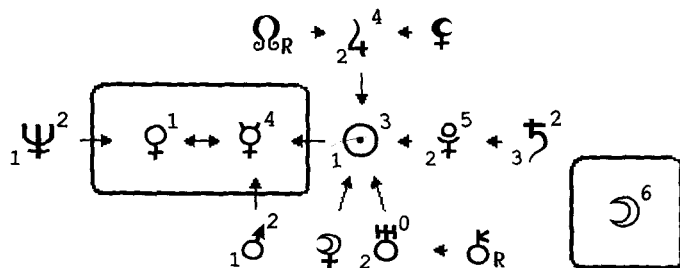

Сергей

П - 16 (55,2%)
С - 6 (20,7%)
Т - 7 (24,1%)
Ц - 11 (37,9%)
3 - 18 (62,1%)
О - 29 (100%)

Бедный и несчастный мужчина с Луной и Венерой в центре формулы! Как ирония судьбы, эти планеты проигралась в формуле у поэта-баснописца **Демьяна Бедного**. «Бедный» – это его псевдоним.

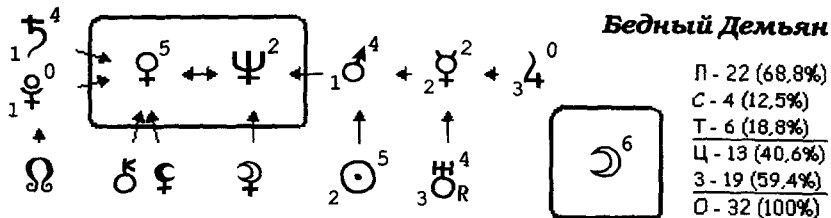

И ещё. Когда Луна попадает в зону отдыха, обязательно нужно посмотреть аспекты, которые делают к ней другие планеты. Это даст богатую информацию для её толкования. Но это уже другой, более совершенный этап работы с космограммой и формулой.



СОЛНЦЕ И ЛУНА - ЗАКОН ВЕЛИКОГО РАВНОВЕСИЯ

До сих пор мы вели разговор о двух космических силах, заключённых в светилах – Солнце и Луне. Во взаимную рецепцию (☉↔☾) они попадают, когда меняются местами в натальной карте: Солнце находится в доме Луны, а Луна – в доме Солнца.

Крайнее проявление этих сил – Гипер- и Гипо-, весьма часто наблюдается у большинства людей. Они живут в них постоянно, а оттого и здоровье их доходит до критического состояния. Тот, кто вечно остаётся Солнцем или Луной, духовно не эволюционирует. Нельзя эволюционировать в одном состоянии. Ещё хуже, когда идут крайности.

«Испанец Хавьер Солана соткан из противоречий», – так писали о нём газеты. Он был самым ярким противником вступления Испании в НАТО, а когда его страна вступила в эту организацию, он стал там Генеральным секретарём. А далее разразилась военная агрессия в Югославии. Ясно, что одной из причин этого кризиса были его внутренние проблемы, указанные Солнцем и Луной во взаимной рецепции и поддержанные амбициоз-

ным Юпитером, агрессивным Марсом и волевым Плутоном. Кроме того, в его гороскопе мощный парад планет, которые выстроились от Близнецов до Весов.

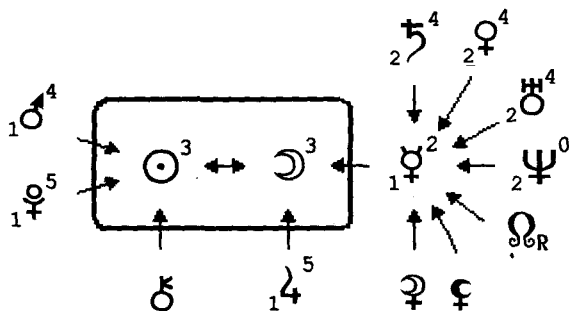

Солана Хавьер

П	- 16 (47,1%)
С	- 9 (26,5%)
Т	- 9 (26,5%)
Ц	- 6 (17,6%)
З	- 28 (82,4%)
О	- 34 (100%)

Нет спокойной жизни у человека, когда Солнце и Луна находятся в центре формулы. Мы видим это в человеческом характере, где они играют первую скрипку. Но для того Бог и поставил их в центр, чтобы человек работал над собой и развил в себе другую, новую силу, Божественную, — силу ДЭН, ради овладения которой он и живёт на Земле. Но как справиться с этой силой, если ты руководитель предприятия, фирмы, президент компании, страны? А если к Солнцу и Луне подмешаны ещё какие-нибудь планеты, как у Джорджа Буша-младшего?

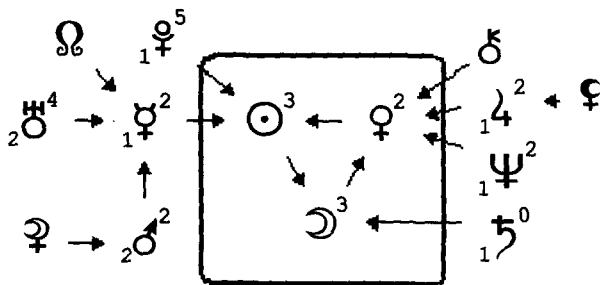

Буш Джордж-мл.

П	- 12 (48,0%)
С	- 2 (8,0%)
Т	- 11 (44,0%)
Ц	- 8 (32,0%)
З	- 17 (68,0%)
О	- 25 (100%)

ДЭН — это, в первую очередь, качество душевности, способное перерасти в силу духовности. Но человек этого не знает, он бьётся и мечется в крайностях, каждая из которых приводит только к страданиям и болезням.

☉ ↔ ☾ — одну сторону крайностей даёт Солнце, порождая людей солнечного типа. Другую крайность формирует Луна, являя собой людей лунного типа. Солнце сжигает и высушивает человека, воздействуя и на пространство

вокруг себя, а Луна – холодит и увлажняет. Огонь и вода – стихии-антагонисты: огонь в воде не горит, а вода огонь тушит. Чтобы напомнить о себе, Луне приходится затмевать Солнце. А Солнце временами начинает проявлять повышенную активность. Задача каждого человека состоит в том, чтобы быть тёплым, нейтральным, уравновешенным, но не равнодушным. Солнце и Луну во взаимной рецепции вкратце можно сформулировать так:

- конфликт между сознательной волей и подсознательными инстинктами;
- навязывание своей воли и плач от бессилия;
- то солнечное, то лунное затмение в сознании или чувствах;
- система, пульсирующая круглые сутки;
- два «Я» живут в человеке;
- говорит на разных языках, сам себе противоречит;
- король и королева, собака и кошка;
- разрушение гармоничных связей в организме;
- в лучшем случае – человеку всегда и все рады.

Яркую форму крайностей проявляют женщины солнечного типа: «То, как зверь, она завоет, то заплачет, как дитя», а и мужчины лунного типа: то петухом ходят, то кудахчут, как мокрые курицы. У таких людей скачет давление – то низкое, то высокое. Они носят двое очков – для близорукости и дальнозоркости.

Между любыми крайностями всегда есть золотая середина, которую трудно почувствовать, поймать и усвоить. Причин на это всегда много, виновных – хоть отбавляй, а движения к качеству не происходит.

Если солнечное начало – это ЯН, лунное – ИНЬ, то золотая середина – ДЭН. Именно ДЭН воссоздаёт универсальную гармонию внутри и вокруг человека. Но пока её не будет внутри, не будет и вокруг.

Энергии ДЭН можно выработать в себе методами различных психических практик: техника индийских йогов, китайский дзен, медитации, молитвы и мантры. Но лучшим способом достижения внутреннего равновесия является то состояние, когда человек остаётся самим собой, когда он полностью и увлечённо погружён в какое-то дело и интерес, когда энергии Солнца и Луны внутри него находятся в уравновешенном состоянии, называемом «золотая середина». Только в этом состоянии осознаётся присутствие в себе качественно новой силы.

ДЭН – это состояние ощущения в себе тишины, когда не слышишь своего тела, его позывов к страстям, наслаждениям и болезням. Тогда пробуждается в человеке духовный мир, приводящий в норму чувственный природный мир. В душе поселяется радость, несущая свет. Только в состоянии ДЭН человек отдыхает, самовосстанавливается, здоревает и молодеет.

В формуле души золотая середина – это центр формулы. О том, как жить своим центром, уже сказано много. Нужно только осознать всё это и применять в повседневной жизни. Но Солнце и Луна дают две разных формы сознания, и одна из этих форм всегда подавляет другую. Поэтому главное – это организовать, сделать гармоничным своё сознание. Разум Солнца обязан находить благоприятное решение, в первую очередь, для души – Луны.

В больших центрах, где одновременно Солнце, Луна и другие планеты, противоречивость природы всё равно будет ярко выражена, пока человек не научится управлять собой.

Когда одновременно в человеке сильные Солнце и Луна, это даёт ярких людей, нужно только найти себя, гореть чем-то, зажигать других, быть всем нужным и любимым. Только тогда он станет авторитетом, яркой личностью, приобретёт индивидуальные краски и появятся алмазные грани мастерства. Таковым увидели и полюбили люди Антуана Экзюпери.

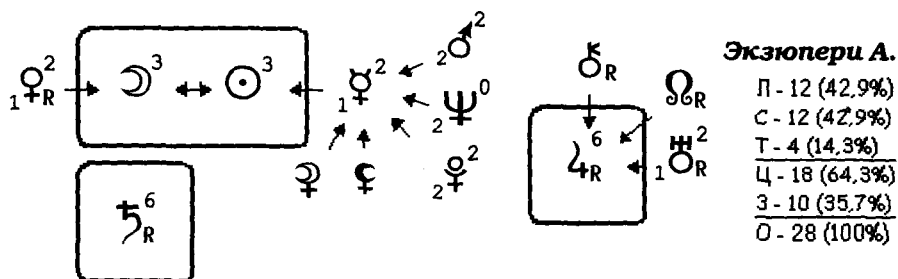

Чем больше планет находится в центре вместе с Солнцем и Луной, тем притягательнее обаятельная сила человека. Вот формула журналиста и телеведущего Александра Любимова.

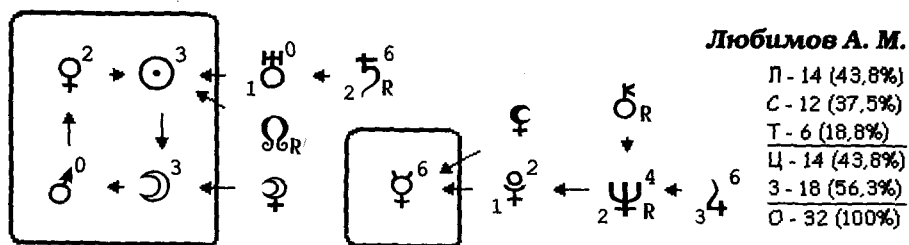

Мы уже отмечали, что человек с Солнцем в центре может выбирать любую профессию, но планета на первой орбите от Солнца формирует этот выбор. В данном случае, у Любимова, Уран – это электронные средства массовой информации. А три других планеты центра не имеют внеш-

ней поддержки, поэтому они будут отражать только опыт, знания и умения, его внутренние качества, а они превосходны. К тому же во втором центре у него Меркурий, а это планета журналистов.

Состояние ДЭН – появляется и развивается только тогда, когда человек живёт жизнью НАДсущностной, когда хлеб насущный уходит на дальний план бытия. Здоровье в состоянии ДЭН с каждым днём и годом становится всё лучше. Хотя сила физическая ослабевает, зато духовная сила возрастает многократно. Внутренние физические и духовные преобразования сопровождаются появлением белых точек под ногтями, что означает перестройку обмена веществ в новое качество. Заболевания, которые возникают у человека в это время, врачи не диагностируют, а всё относят к нервам и предлагают успокоительные средства.

Жизнь человека в энергиях ДЭН в конечном итоге приводит к тому, что он становится «божьем одуванчиком» – в хорошем смысле этого слова. «Божьи одуванчики» – это люди, которые никогда и никого не обидят, всем всё прощают, помогают всякому, кто обратится за помощью. Как правило, они долго живут и не нуждаются в чужой помощи, уходят из жизни тихо.



МЕРКУРИЙ – ВЕСТНИК БОГОВ

Планета Меркурий – ближайший и постоянный спутник Солнца, первая планета от Солнца. Период обращения вокруг Солнца (меркурианский год) около 88 суток, период вращения вокруг своей оси 58,6 суток (меркурианские звездные сутки), меркурианские солнечные сутки (например, промежуток времени между двумя последовательными восходами Солнца) равны 176 суткам, т. е. двум меркурианским годам.

У древних римлян Меркурий был богом торговли. Являясь символом вечного движения, Меркурий вращает время, а Сатурн – его отсчитывает. В греческой мифологии Гермес, сын Зевса, вестник олимпийских богов, покровитель пастухов, путников, торговли и прибыли, проводник душ умерших. Меркурий был врачом, покровителем путешественников и посредником между богами и людьми. Посредник всегда несёт информацию, он знает то, что нужно передать в данный момент. Эта информация согрета и навеяна светом истин Солнца. Меркурий изображается в крылатой шапочке и с кры-

латыми сандалиями, этим он знаменует полёт мысли. То, что принёс Меркурий, есть божий дар, озарение и откровение.

У планеты Меркурий нет защитной атмосферы, но при этом в астрологии он покровитель стихии воздуха. Его знаки в зодиаке — Близнецы и Дева. По своей природе он двойственен. В Близнецах он настолько лёгкий и подвижен, что выглядит всегда молодым, а в Деве — педантичен и работоспособен. В жизни каждого человека Меркурий контролирует день недели — среду, а годы жизни с 14 до 21 и с 35 до 42 лет. Близость Меркурия к Солнцу придаёт ему силу, способную самостоятельно управлять своими знаками зодиака и экзальтировать в них же. Оттого-то Меркурий в жизни людей не нуждается в помощи, но сам готов помогать и служить всем. Но когда рядом с ним стоит в формуле Уран — это даёт ему большую силу для проявления своих качеств.

Меркурий в формуле души может занимать любое положение, любую орбиту, но при этом всегда будет самостоятельной планетой. Какие бы энергии ему ни предлагали другие планеты, он логически просчитает то, что ему разумнее.

МЕРКУРИЙ В ЦЕНТРЕ ФОРМУЛЫ

Акцентируя какие-то сферы в жизни человека, Меркурий наполняет их светом Бога-Солнца. Он управляет словом. «В начале было Слово», — сказано в Писании. Поэтому очень важно, какими словами мы говорим, что вкладываем в эти слова.

В центре формулы Меркурий сильно влияет на наше ментальное состояние и выстраивает жизнь человека, логически оправдывая каждое действие. Он — «железный» логик. Это его достоинство и слабость одновременно. Если погрузиться в недра природы нашего ума, мы увидим, что наш ум постоянно планирует и программирует события — всё, что может произойти в течение дня, месяца, года, он держит под контролем. В этом и заключается его беда. Астрология утверждает, что жить только логически нельзя. Логика нужна только для работы, которую нужно выполнять правильно, точно и без ошибок. А всё, что касается личной жизни человека, должно руководствоваться интуицией. Разум обладает способностью на всё смотреть, а интуиция — способностью видеть.

Меркурий — планета интуиции, его опорное слово — «я знаю». Он часто говорит: «Я не могу объяснить, но знаю, что нужно сделать так-то. Я не могу объяснить, но знаю, что этого мне не нужно, что это не моё...» Замечательно. Знаешь — значит, можно включать логику, которая поможет сформировать то, что человек уже знает. Практика показывает, что любая

Кюри Пьер

П - 8 (44,4%)
С - 0 (0,0%)
Т - 10 (55,6%)
Ц - 10 (55,6%)
3 - 8 (44,4%)
О - 18 (100%)

Серебровский А. С.

П - 9 (34,6%)
С - 10 (38,5%)
Т - 7 (26,9%)
Ц - 11 (42,3%)
3 - 15 (57,7%)
О - 26 (100%)

Фаренгейт Г. Д.

П - 15 (44,1%)
С - 8 (23,5%)
Т - 11 (32,4%)
Ц - 12 (35,3%)
3 - 22 (64,7%)
О - 34 (100%)

Идеальный вариант логического мышления разработал венгерский инженер, изобретатель всемирно известной головоломки-кубика Эрне Рубик.

Рубик Эрне

П - 12 (44,4%)
С - 4 (14,8%)
Т - 11 (40,7%)
Ц - 10 (37,0%)
3 - 17 (63,0%)
О - 27 (100%)

Кубик задуман Эрне Рубиком как трехмерное учебное пособие, которое должно развивать логическое мышление и стереоскопическое зрение у детей и взрослых. Рубик пытался втолковать воспитанникам основы математической теории групп. Математики подсчитали, что из 43 квинтиллионов вариантов ходов, только один верный – так называемый

Как приговор звучит *одинокий Меркурий* в центре формула души: забудь о себе, ты рождён для других, рождён, чтобы нести людям знания, информацию, быть нужным людям в любых проблемах и сложностях жизни, в их радостях. Главное — что ты сам даёшь людям, а не то, что получаешь от них. От людей тебе можно получать только тепло, благодарность и любовь, которые позволят тебе быть ещё более подвижным и деятельным. Яркий пример земного служения мы видим в жизни монахини, основоположницы Ордена милосердия *матери Терезы*.

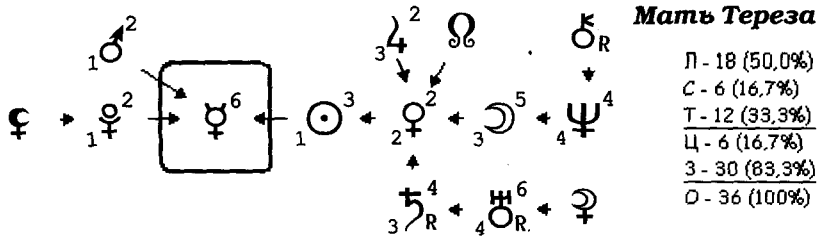

Так и крутится, летает Меркурий по жизни, но как только остаётся наедине с собой, то начинает рассуждать, что этому он помог, другому — подсказал, тому — дал, четвёртого — научил, пятого — спас от верного провала, и так далее, и тому подобное. Но мне-то почему никто и ничего не даёт, не помогает? В это время и начинается у Меркурия затяжная депрессия. Пока Меркурий не поймёт, что рождён для других, никто не выведет его из гнетущего состояния. После принятия такого убеждения жизнь многих людей с одним Меркурием в центре изменяется в лучшую сторону: живи, служи и радуйся.

Меркурий способен к любой работе, связанной с логическим мышлением. Больше всего он находит применение своим способностям в математике, бухгалтерии, медицине, связи и в преподавании. Это — писатели, шахматисты, лётчики, журналисты и так далее. Меркурий-врач — это, как правило, врач-терапевт, у которого разумный взгляд на клиническую медицину: сначала он собирает всю информацию о пациенте, а только потом назначает лечение. Лучше всего Меркурий-врач лечит дыхательную систему, проблемы со слухом, сосуды и суставы.

Если Меркурий не находит применения своим интеллектуальным способностям, то предпочитает работу, которая зовёт в дорогу, — он любит путешествовать. Здесь профессиональные водители автотранспорта, курьеры и геологи, почтальоны, проводники на железной дороге, кондукторы. К тому же проводники вагонов и кондукторы постоянно имеют возможность реализовать энергии Меркурия через разговоры, общение с людьми.

Именно Меркурий считает, что общественный транспорт должен быть не средством передвижения, а средством общения. Если Меркурий интеллектуально не востребован у человека, то он много говорит впустую и обожает лузгать семечки.

Очень хорошо в профессиональном плане Меркурий реализует себя в профессии репортёра, журналиста, получая полное удовлетворение в реализации своих энергетических потенций. Здесь он реализует право на самовыражение, заключённое в свободе слова. Добывая информацию у её носителей, журналист обязан пребывать в режиме хороших, дружеских взаимоотношений. Посмотрите формулы известных журналистов: **Евгений Киселёв, Александр Невзоров, Владимир Цветов, Владислав Флярковский, Максим Галкин, Мария Карпинская.**

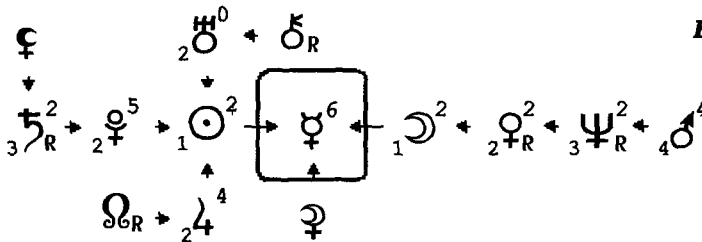

Киселев Е. А.

Л - 16 (55,2%)
С - 6 (20,7%)
Т - 7 (24,1%)
Ц - 6 (20,7%)
З - 23 (79,3%)
О - 29 (100%)

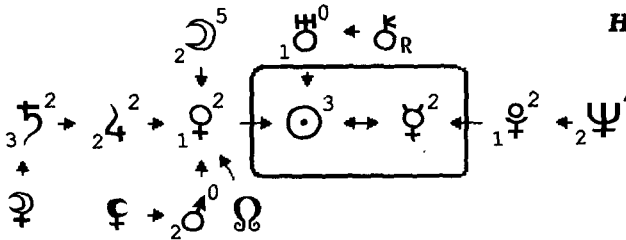

Невзоров А. Г.

Л - 12 (54,5%)
С - 4 (18,2%)
Т - 6 (27,3%)
Ц - 5 (22,7%)
З - 17 (77,3%)
О - 22 (100%)

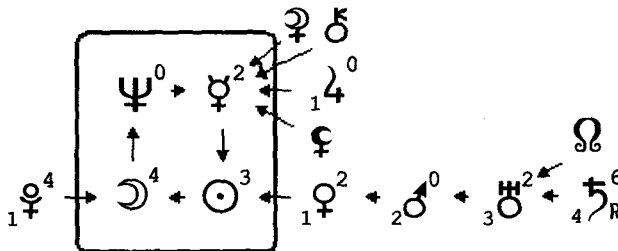

Цветов В.

Л - 11 (47,8%)
С - 6 (26,1%)
Т - 6 (26,1%)
Ц - 9 (39,1%)
З - 14 (60,9%)
О - 23 (100%)

Прежняя глава телекомпании REN TV Ирена Лесневская наилучшим образом реализовала себя тем, что положил ей Бог на душу.

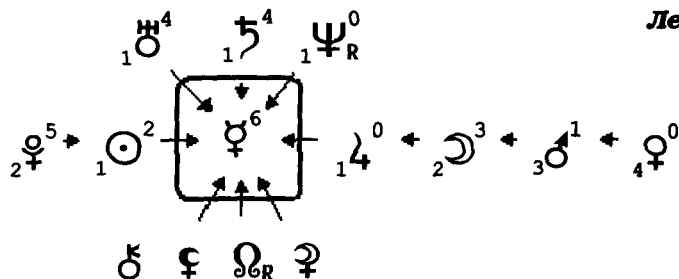

Лесневская И. С.

П - 12 (48,0%)
С - 4 (16,0%)
Т - 9 (36,0%)
Ц - 6 (24,0%)
З - 19 (76,0%)
О - 25 (100%)

В приведённых формулах мы видим, что кроме сильного Меркурия имеется и влияние Солнца, которое склоняет к изменению внутри профессии каждые пять лет. Кроме того, чем больше планет вместе с Меркурием находится в центре формулы, тем разнообразнее будет круг интересов, контактов и поднимаемых проблем. Самый известный и популярный спортивный комментатор своего времени **Николай Озеров** достойно занимал своё место под солнцем.

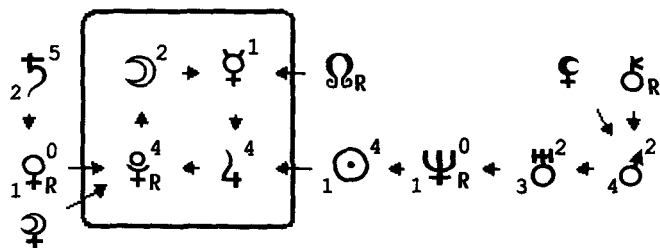

Озеров Н. Н.

П - 9 (36,0%)
С - 9 (36,0%)
Т - 7 (28,0%)
Ц - 11 (44,0%)
З - 14 (56,0%)
О - 25 (100%)

Всегда, когда Меркурий и Венера стоят рядом, они дают поэтическую душу, ибо Меркурий легко облакает в слова то, что чувствует Венера, — смотрите формулы поэтов **Михаила Лермонтова**, **Андрея Вознесенского** и **Джона Леннона** или величайшего итальянского поэта **Данте Алигьери** — автора бессмертной «Божественной комедии».

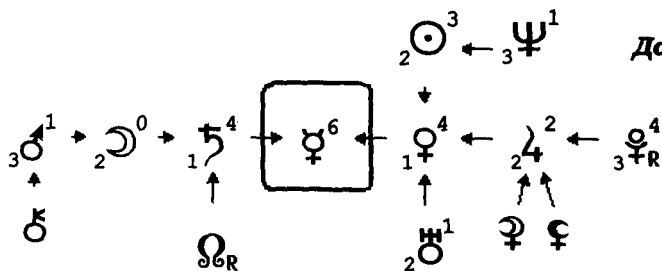

Данте Алигьери

П - 14 (53,8%)
С - 6 (23,1%)
Т - 6 (23,1%)
Ц - 6 (23,1%)
З - 20 (76,9%)
О - 26 (100%)

Писатель и журналист Джон Рид:

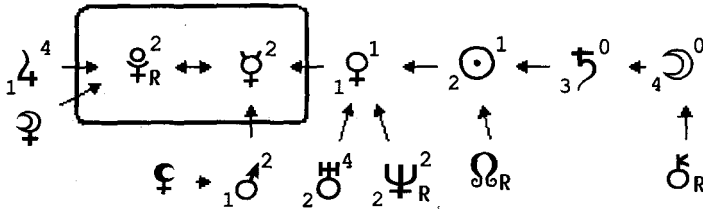

Рид Джон

Л - 6 (33,3%)
С - 4 (22,2%)
Т - 8 (44,4%)
Ц - 4 (22,2%)
3 - 14 (77,8%)
О - 18 (100%)

Меркурий, управляя словом и речью, даёт нам замечательную плеяду писателей и поэтов. При этом он обязательно находится в центре формулы души. У Льва Николаевича Толстого один центр, и в нём один Меркурий. Вот вам и классик мировой литературы:

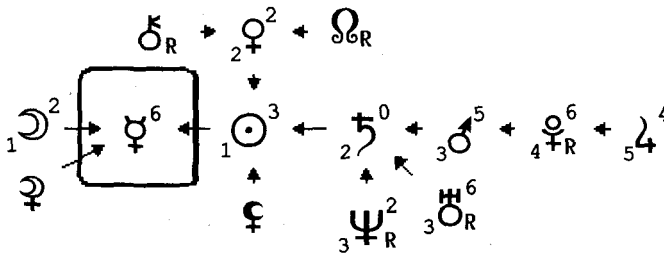

Толстой Л. Н.

Л - 18 (50,0%)
С - 4 (11,1%)
Т - 14 (38,9%)
Ц - 6 (16,7%)
3 - 30 (83,3%)
О - 36 (100%)

Меркурий в центре формулы мы видим и у Сергея Есенина, грузинского писателя Григола Чиковани, татарского поэта Тукая Габдуллы, Бориса Стругацкого, Салавата Юлаева, Эдуарда Багрицкого, Германа Гессе и других.

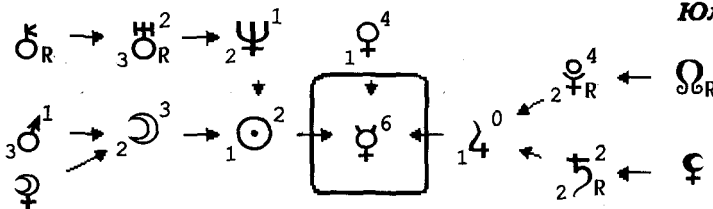

Юлаев Салават

Л - 16 (64,0%)
С - 2 (8,0%)
Т - 7 (28,0%)
Ц - 6 (24,0%)
3 - 19 (76,0%)
О - 25 (100%)

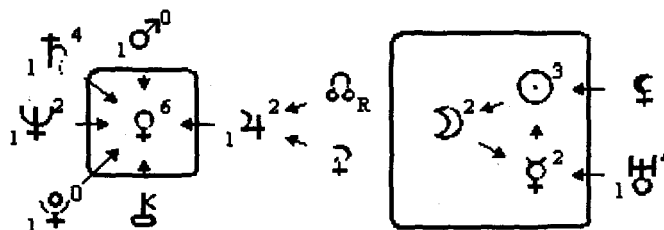

Гессе Герман

Л - 13 (52,0%)
С - 6 (24,0%)
Т - 6 (24,0%)
Ц - 13 (52,0%)
3 - 12 (48,0%)
О - 25 (100%)

А патриотические стихи **Лебедева-Кумача** навеяны Плутоном и Марсом, стоящими на первой орбите, а Нептун и Венера на первой орбите придают им музыкальность.

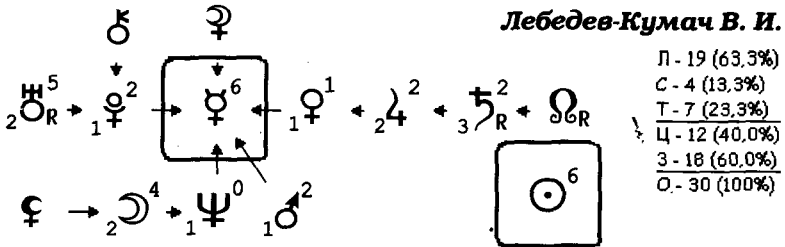

К этим формулам можно прибавить множество других: **С. Я. Маршак, Михаил Светлов, Н. М. Карамзин, Конан Дойл, Шекспир, Николай Островский, Эдуард Багрицкий** и многие другие.

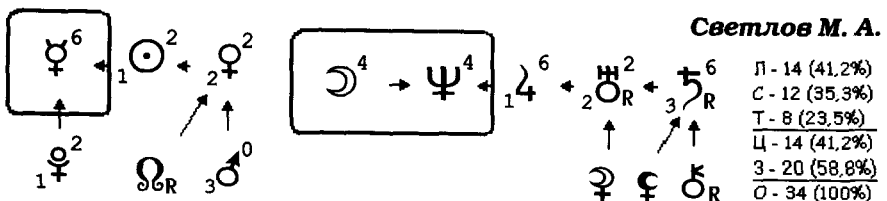
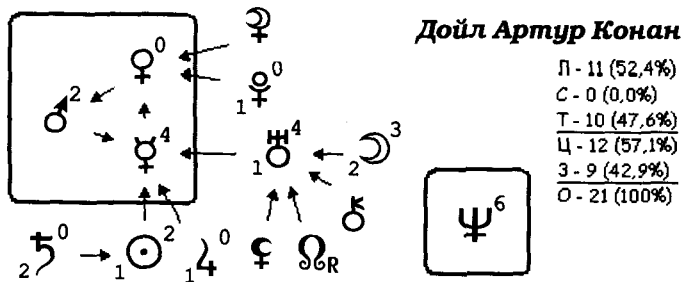
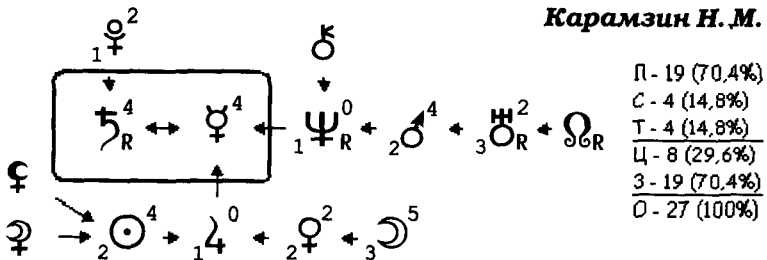

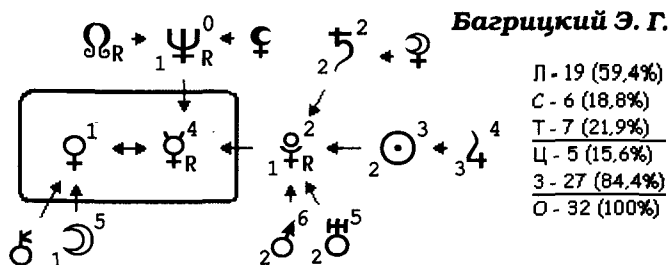
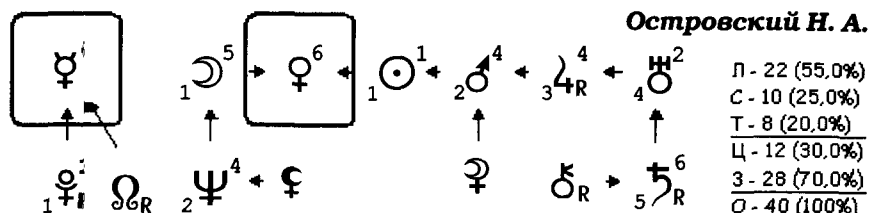
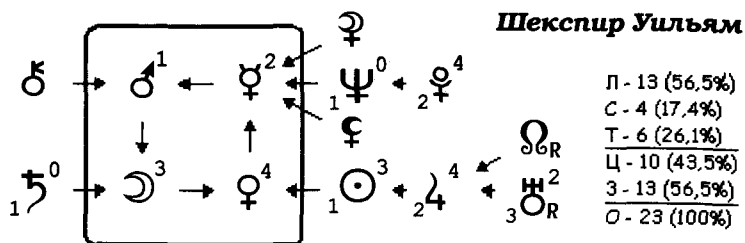

Приведённые примеры убедительно свидетельствуют о том, что человек с Меркурием в центре формулы уже с детства нужно развивать в интеллектуальном плане. Родители должны запастись энциклопедиями, словарями и различными справочниками. Всё это будет востребовано ребёнком. Нужно развивать у ребёнка подвижность пальцев, ибо подвижные пальцы – подвижный ум. Посмотрите на людей, которые живут и ни о чём не думают, не хотят думать, у них и пальцы имеют только хватательный рефлекс: держать стакан или лопату.

Человек с Меркурием в центре находится в постоянном движении и вращении, но эта его беготня может оказаться пустым, никому не нужным занятием. Представьте себе человека, который приходит устраиваться на работу, где нужно сидеть и упорно работать. В центре формулы у него один Меркурий. Его взяли на это место, но найти его на рабочем месте никто не сможет, «наш пострел везде поспел». Качественное изменение Меркурия на высоком уровне происходит, когда он сидит на одном месте, а все вокруг крутятся, бегают. Он сразу увидит и почувствует тех, кто остановился, не бегают,

не двигает воздух. Дай ему волю, и он всех заставит быть подвижными. Поэтому президентом России удачно стал правительственный чиновник **Дмитрий Медведев**, и он готов к такой работе, но формула показывает, что его могут легко отстранить (смотрите Сатурн на третьей орбите).

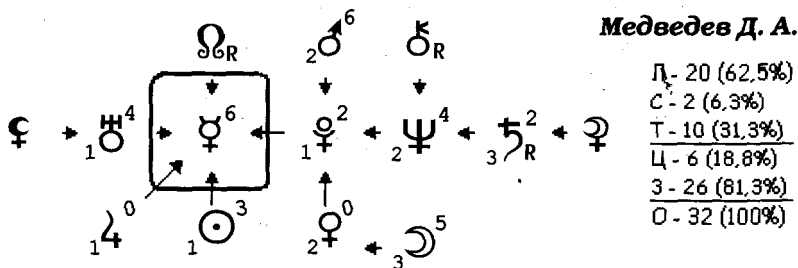

Уже с детства любой ребёнок, имея Меркурий в центре формулы, будет лазить по деревьям, крышам и заборам. А в песочнице он быстро потеряет интерес к формочкам и будет подбрасывать песок вверх.

Если Меркурий теряет или не находит возможности двигаться, то становится тяжёлым, зловонным воздухом и легко впадает в депрессию. И тогда все становятся виноваты в его личных проблемах. Тайна благодати жизни заключена в движении, и бог тому – Меркурий.

Говоря о том, что Меркурий – бог торговли, будем иметь в виду, что на то он и бог, чтобы не торговать! Он хороший организатор, администратор, который умеет организовать все связи, наладить каналы поставок, а затем переключается в другую деятельность.

Идеален Меркурий для лётчиков, космонавтов, планеристов и парашютистов, автогонщиков и воздушных гимнастов в цирке, для всех тех, кому интересно воздушное пространство. В этом плане идеально реализовал себя авиаконструктор **Семён Лавочкин**. Марс в центре формулы и три технические планеты – Плутон, Уран и Сатурн на первой орбите Меркурия, создали великолепную комбинацию стимулирующих к призванию энергий.

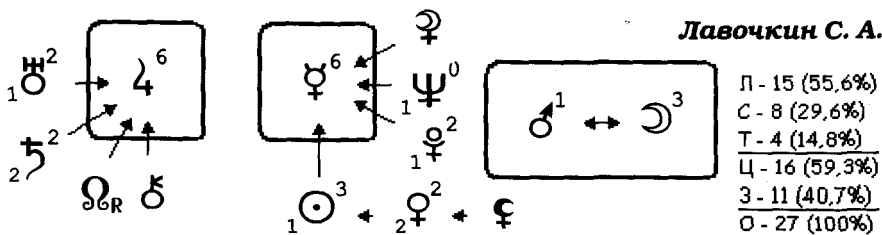

Прекрасен Меркурий и в спорте. Он ведаёт лёгкой атлетикой: бегаёт и прыгает, метает и стреляет, ему нужны гонки на велосипеде. Любая планета рядом с ним будет вносить свои поправки в спортивный уклон. Вот формула известного легкоатлета **Валерия Брумеля**.

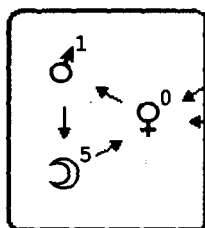
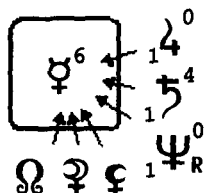

Брумель В. Н.

Л - 15 (60,0%)
С - 4 (16,0%)
Т - 6 (24,0%)
Ц - 12 (48,0%)
З - 13 (52,0%)
О - 25 (100%)

Меркурий в актёрской профессии любит читать монологи, перевоплощаться, для него родным домом всегда будет эстрада, например, «Тарапунька» – артист **Юрий Тимошенко**, очаровательная актриса **Любовь Полищук**, телеведущий **Леонид Якубович**.

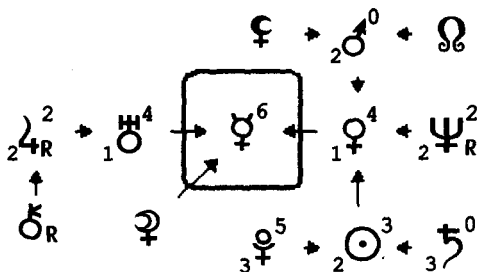

Полищук Л. Г.

Л - 17 (56,7%)
С - 2 (6,7%)
Т - 11 (36,7%)
Ц - 6 (20,0%)
З - 24 (80,0%)
О - 30 (100%)

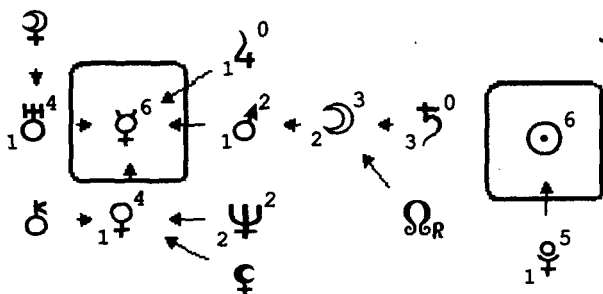

Якубович Л. А.

Л - 21 (65,6%)
С - 0 (0,0%)
Т - 11 (34,4%)
Ц - 12 (37,5%)
З - 20 (62,5%)
О - 32 (100%)

Великий мастер слова, артист, мастер весёлого цеха **Евгений Ваганович Петросян** прекрасно вписался в профессию.

Он будет больше слушать других, чем говорить сам. Он может осознавать, что его знания никому не нужны. Тогда знания нужно соединять с талантами, способностями и умениями, чтобы было о чём говорить с окружающим миром.

В организме человека Меркурий управляет всеми системами и сосудами, по которым проходят нервные импульсы, кровь, лимфа и дыхание, весь желудочно-кишечный тракт и китайские энергетические каналы под его влиянием. По этим каналам организм питается, выводит лишнее и передаёт информацию о состоянии организма. Часто в этих каналах образуются пробки или узлы, опухоли, слизи или гнойные скопления. Это первый сигнал о том, что у человека появился и закрепился протест против кого-то или чего-то, возникло внутреннее напряжение, а его внутренняя способность пропускать через себя окружающий мир блокируется им же самим. Не случайно проблемы с памятью связывают с плохой работой сосудов. А по состоянию сосудов оценивают возраст человека, ибо в астрологии Меркурий называют вечно молодым человеком. К каким болезням и почему приводит плохая работа сосудов, читайте в книгах «Кармическая медицина».

Приведём только один пример: наркомания — это нарушение контакта с окружающим миром, при этом наркоман, протестуя против семьи и общества, блокирует своё сознание и чувства через органы дыхания или сосуды. Кроме того, возраст наркоманов очень молодой, а Меркурий в жизни любого человека контролирует годы жизни с 14 до 21. Если человек к этому возрасту не определился в жизненной позиции, выборе профессии, а семья и социум требуют этого, он не воюет с ними, а просто сам себя блокирует от них. Следующий срок, когда Меркурий контролирует каждого человека — с 35 до 42 лет — по знаку Дева. В этот период каждый человек отчитывается перед Космосом и Богом о том, чему он учился, а чему пригодился.

Меркурий — это руки человека, пальцы, плечи. Они обслуживают человека и обеспечивают возможность общения с близкими, друзьями, в работе. Легко ли вы общаетесь с окружающим вас миром? От этого будет зависеть активность ваших рук, их гибкость, пластичность, травмы и состояние кожи на руках. Мы часто говорим, что у нас руки не поднимаются на какую-то работу или чтобы поздороваться с каким-то человеком, что-то подать ему. А потом начинаем страдать от того, что руки болят, ломит суставы и тому подобное. Меркурий собирает соль в суставы, а это говорит не только о потере мягких и пластичных отношений с окружающими людьми, но и о том, что человек своими словами скрипит, сыплет соль на раны других людей.

Руки несут информацию, которой издревле пользуются хироманты. Линии на руках – это динамичные энергетические каналы, которые периодически появляются или исчезают, сигнализируя о всех проблемах человека.

Вся дыхательная система человека находится под прямым влиянием Меркурия. А легко ли вам дышится на работе, с окружающими вас людьми, с родственниками? Имея Меркурий в центре формулы души, человек будет часто использовать фразы: «Я задыхаюсь от этой работы! Меня душит гнев! Я задыхаюсь в присутствии этого человека!» и тому подобное. Все болезненные проблемы с дыханием связаны именно с этим фактором человеческой жизни. Научитесь легко дышать в окружающем вас мире, и дыхательная система не будет давать сбой.

Меркурий является главным распространителем инфекционных заболеваний. Инфекциями он метит людей подобных друг другу: по образу мыслей, поступков и чувств. Инфекции разносятся воздушно-капельными путями: через дыхание, различного рода контакты и грязные руки. Отсюда – мойте руки перед едой.

Являясь планетой-администратором, Меркурий хорошо включает человека в систему: систему здравоохранения, образования, социальную, политическую, государственную, пенсионную и прочие системы. И тогда заболевания этого человека будут приобретать системный характер. Меркурий контролирует все системы человеческого организма: нервную, пищеварительную и так далее. То есть не только сердце больное, но вся сердечно-сосудистая система даёт сбой, ибо сам человек не вписывается в систему. У одних это происходит из-за их положительных человеческих качеств, а у других наоборот. В контрольные годы жизни человека, управляемые Меркурием (смотри выше), сбой системных заболеваний начинают особенно прогрессировать. Но не будем сбрасывать со счетов и другие астрологические параметры, помогающие понять причины возникновения заболеваний.

Волосной покров человека управляется Меркурием, ибо волосы – это антенны на теле человека. Они работают в интеллектуальном, чувственном и эмоциональном режиме. Количество и состояние волос может рассказать о многих проблемах человека, о его меркурианских качествах, работающих в организме.

И ещё одна интересная особенность Меркурия: он не любит стареть, оставаясь всегда молодым, лёгким на подъём, контактным и подвижным. При этом не важно, какую комплекцию имеет человек. Его любимая песня: «Старость меня дома не застанет, я в дороге, я в пути».

День недели Меркурия – среда. Это лучший день для интеллектуальных занятий, учёбы, хорошо в этот день работают руки человека, а дыха-

тельная система – наиболее чувствительна. Среда – лучший день для дружеских встреч, для сбора и обработки информации, для коротких поездок, для активного отдыха на свежем воздухе.

О болезнях ретроградного Меркурия читайте в следующей главе.

МЕРКУРИЙ РЕТРО В ЦЕНТРЕ ФОРМУЛЫ

Как мы уже знаем, R планета в центре формулы называется «Я со своими проблемами». И эти проблемы человек способен легко перекладывать на других людей. Болтливость, обман, плутовство, клеptomания, воровство управляются R Меркурием, и тогда шаловливые пальчики лезут в чужие карманчики. Меркурий управляет бумагами в любых их формах и качествах. Однако если он ретро, то проблемы с бумагами будут не только у него самого, но и у всех, кого коснутся эти бумаги своим шелестом.

Самое опасное для ретроградного Меркурия – это иметь дело с деньгами и ценными бумагами, проводить финансовые операции. Так под влиянием ретро Меркурия у Чубайса оказалась вся Россия, наполненная ваучерами – пустыми бумагами. Так Чубайс залез в карман каждого человека от младенца до глубокого старика. Ведь когда у человека нет совести, он способен залезть в чужие карманы – это и есть R Меркурий. А когда он написал книгу об этом, его выгнали из правительства. Затем Чубайс стал возглавлять энергетику страны, а Меркурий – это и энергетика. В этом комплексе появились перебои, чего раньше никогда не было. При нём нормой стало отключение потребителей от электричества, которое он называл «электрической шоковой терапией». И ясно, что все эти проблемы связаны исключительно с ним. При таком управленце с R Меркурием вся страна будет постоянно испытывать трудности.

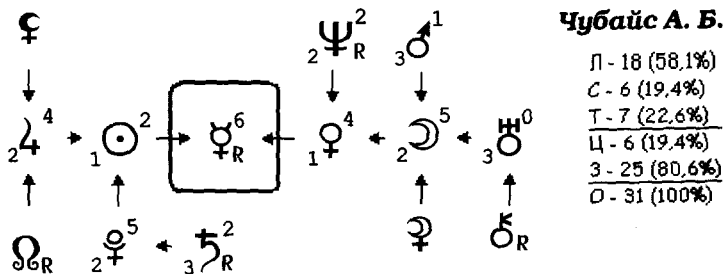

Финансовые проблемы России в это время контролировались другим управленцем – В. В. Геращенко, который был главным финансистом России.

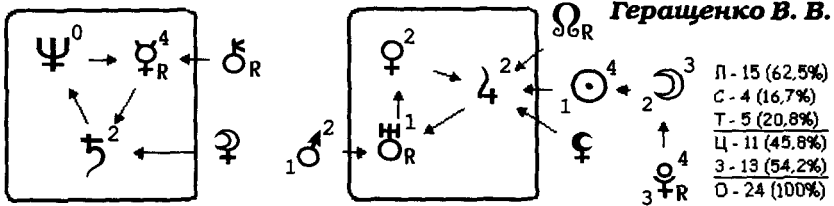

Можно смело говорить о том, что у этих людей повреждён информационный канал в их внутреннем мире. Поэтому они часто глухи к окружающему миру. При этом могут иметь материальный успех, который придётся потратить на своё лечение. Поэтому удивляет факт, что губернатором Калининградской области стал Г. В. Боос.

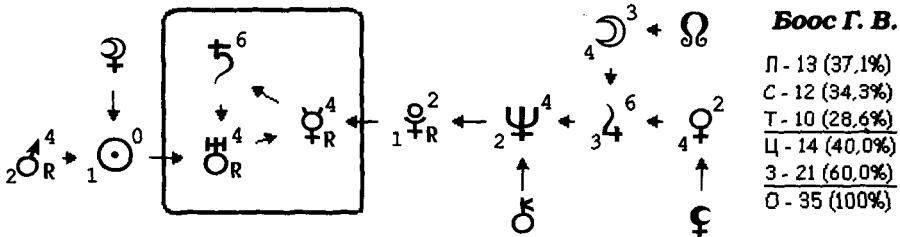

Русский царь Пётр Первый, напротив, боролся с воровством в государстве, но и сам всех обложил налогами и поборами.

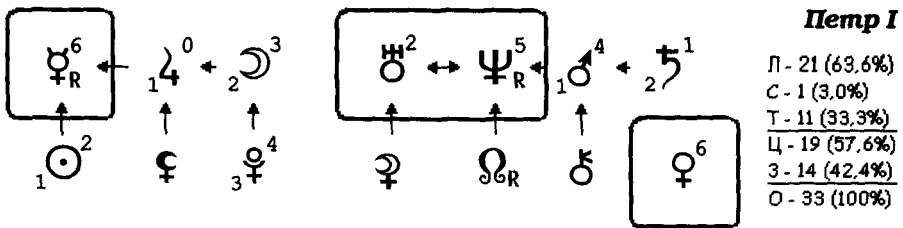

Р Меркурий способен сильно сквернословить: осквернять пространство словом. Его легко уличить во лжи. Конечно же, такие качества зависят от уровня воспитания человека. Тем не менее Меркурий ретро – это всегда болтун (находка для шпиона); его трудно, а порой невозможно остановить, нет тормозов, прорывает словесный понос: язык мой – враг мой.

Всем хорошо известна политический деятель **Валерия Новодворская**. Переводчица, лингвист по образованию, она является ярким представителем носителя ретро Меркурия. А если учесть, что у неё ещё и Марс в центре формулы, который всё время лает, да Венера в изгнании (0 баллов), то становят-

ся понятными её обиженность, напористость и агрессивность, выраженная словом. Вот её яркие фразы, окрашенные R Меркурием, сказанные в прямом эфире ТВ-6: «В России мыслящий человек счастливым быть не может. Крайняя недоразвитость народа. Кто голосовал за Путина, тот быдло». Словом она умеет только осквернять, копаясь в прошлом, выискивая грязь в настоящем и выстраивая мрачное будущее.

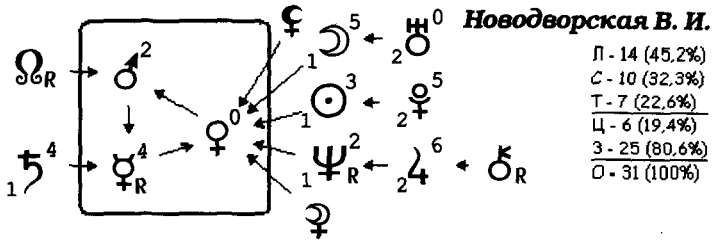

А теперь мы познакомимся с формулой предпринимателя **Владимира Мегре**, повстречавшего в сибирской тайге отшельницу Анастасию, которая изменила всю его жизнь. Он стал писателем, и его книги преобразили менталитет и судьбу миллионов людей не только в нашей стране, а по всему миру. И хотя этих поместий ещё совсем мало, но я тоже из тех Иванов, которые верят в счастливое будущее. И оно будет таким, «ведь не зря же речь ведётся, что лишь дурням клад даётся».

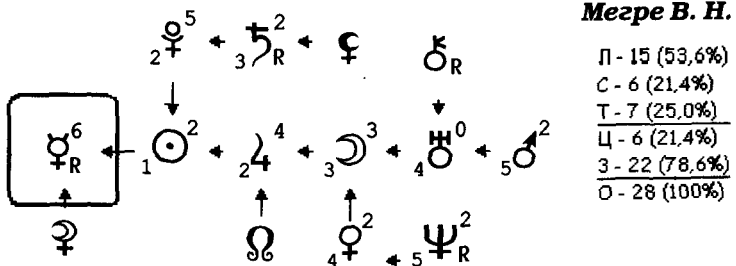

Важным условием для человека с ретроградным Меркурием является умение молчать: завязать свой язычок на узелок и выразить себя каким-то иным способом. Очень точно это подметил русский поэт **Осип Мандельштам**. Имея R Меркурий в центре формулы, он писал: «Ни о чём не нужно говорить, ничему не следует учить». Если человек не соблюдает этих космических правил, то его жизнь может оборваться в любой момент.

Артист **Андрей Миронов** не ушел вовремя в научно-педагогическую деятельность, он мог стать прекрасным врачом и психологом.

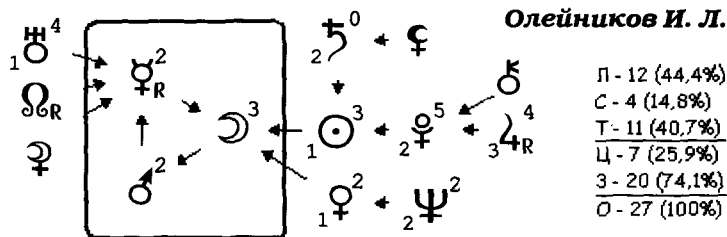

Меркурий R в центре формулы имеют: Лариса Долина, Адриано Челентано, Дэвид Копперфильд, Чак Норрис, Иосиф Кобзон, Давид Тухманов, Франц Рубо, Геннадий Зюганов, Жак Ширак, Минтимер Шаймиев, Пётр I, Хо Ши Мин, Лех Валенса, Владимир Граматиков, Эдуард Багрицкий...

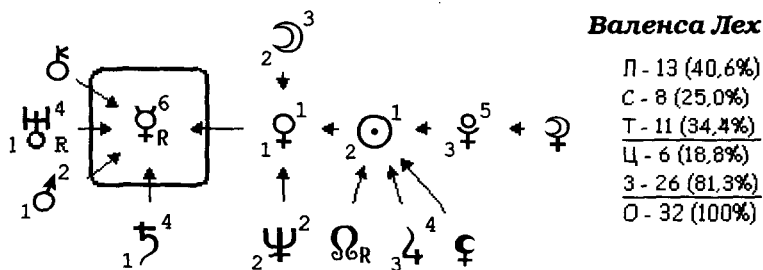

R Меркурий на любой вопрос или предложение предпочитает говорить «нет». Его нужно долго уговаривать, чтобы он сказал «да». Чтобы снять этот внутренний протест, отталкивающий от него людей, нужно научить его всегда говорить «да, хорошо», а только потом «но...», не говоря слова «нет».

Меркурий символизирует друзей в жизни любого человека, но когда он R, то с друзьями проблема: они всё время его подводят. R Меркурий контролирует друзей: кто куда пошёл, кто кому что сказал, где был, с кем и так далее. Именно этим он утомляет друзей, теряя их одного за другим.

Рассматривая R Меркурий для формулы успеха, нужно учитывать, что он будет давать сбои в движении любого транспорта, сбои в графиках, переговорах, подписании финансовых документов, нарушение связи, обманную информацию и ненадёжных партнёров и т. п. R Меркурий не хочет учиться, читать книги, пока чем-то не заинтересуется.

R Меркурий в центре формулы любые **проблемы со здоровьем** делает более ранними: он может давать задержку в развитии речи, а с рядом стоящим ретроградным Сатурном или ретроградным Марсом — заикание. При ретроградном Меркурии нельзя и даже опасно курить, ибо заболевание дыхатель-

ных путей может оказаться хроническим и неизлечимым. Под его влиянием находятся руки и пальцы, но если человек ничего не хочет делать, то эти части тела начинают болеть, отказываясь работать.

Меркурий контролирует внутреннюю и внешнюю энергетику человека — его ауру. При R Меркурии энергетика легко засоряется. Чтобы быстро очистить ауру, достаточно подержать руки под проточной водой, при этом лучше постирать или помыть что-то.

R Меркурий легко засоряет суставы солями, ибо человек постоянно «сыплет соль» словами на раны свои и другим людям. Интересен и тот факт, что когда Меркурий становится ретро, в этот день многих людей просто распирает съесть чего-нибудь солёного, да очень много, без меры. При этом его Меркурий в формуле души может быть директным, но вся жизнь человека наполнена ретроградным, солёным осадком в его душе. Так подобное лечится подобным.

Каждый год 3—4 раза Меркурий бывает ретроградным по 21 дню. Интересно то, что этот космический ритм совпадает с инкубационным периодом многих инфекционных заболеваний. В такие периоды Меркурия, имея его в центре формулы, нельзя начинать новых дел, за которые он отвечает.

МЕРКУРИЙ НА ОРБИТАХ

Если Меркурий не находится в центре формулы или на своей, первой, орбите, то такому человеку все говорят, что у него руки не из того места растут.

Начиная со второй орбиты и далее Меркурий всё тяжелее воспринимает информацию, а это сказывается на успеваемости ученика, на его желании учиться, читать, познавать. На любой орбите Меркурий всегда будет подчинён планете, которая управляет этой орбитой, а это намного сужает потребность в потоке получаемой информации, информация становится выборочной, конкретной. Меркурий на дальних орбитах будет зависим от планет центра формулы, которые будут диктовать выбор профессии, и тогда он обеспечит нужный информационный поток. Однако мы должны знать, что Меркурий имеет сильное положение в знаках воздуха — Весах и Водолее, а поэтому на орбите Венеры и Урана от него можно ожидать хороших результатов профессиональной деятельности.

Ретроградный Меркурий на любой орбите будет создавать фон, помехи в информационном пространстве данного человека. Здесь он выражает протест, неприятие того, что ему предлагает орбита. Сильнейшим тормозом, пробкой он будет на любой орбите, подобно тому, как горят пробки от короткого замыкания в электропроводке.

♃ НА ПЕРВОЙ ОРБИТЕ

Это его родная орбита, поэтому Меркурий здесь силён. Он контактен, дружелюбен и очень помогает человеку в получении информации. Его энергии очень легко поступают в центр формулы, обеспечивая комфорт общения и познания. Легко человеку соотнести себя с внешним миром, у него есть выбор.

R Меркурий на своей орбите способен к предательству друзей, оговаривать их, клеветать, смотрите формулу **Виктора Ющенко**. Меркурий здесь пользуется ложной информацией, сквернословит на тех, кто его окружает, не желает учиться, но может быть и учёным. Однако он связан с дыханием, а поэтому человек может задыхаться от окружающих его людей, может отравиться или быть отравлен угарным газом, как **Эмиль Золя**, который был отравлен своими политическими врагами. Однако индийский **Аватар Саи Баба**, имея ретро Меркурий на первой орбите, молча творит чудеса руками.

♃ НА ВТОРОЙ ОРБИТЕ (Венеры)

Меркурий склонен поэтически воспринимать мир вокруг себя, смотрите формулу **Сергея Михалкова**. У него много друзей-женщин. Склонен к рукоделию. Любит ушами. Хочет слышать о себе только хорошее или будет постоянно сам себя хвалить. (*Смотрите Венера на первой орбите*).

♃ НА ТРЕТЬЕЙ ОРБИТЕ (Марса)

Меркурий не прочь «почесать» кулаками, работать колющими и режущими инструментами, его будут привлекать спортивные силовые зрелища. Быстрая речь, в которой он сначала говорит, а только потом думает. Здесь он учится убеждать и доказывать. На третьей орбите у Меркурия много друзей-военных.

R Меркурий на третьей орбите прекрасно проигрался в формуле барона **Мюнхгаузена**. Это образ мужчины-хвастуна и враля, рассказывающего о своих баснословных приключениях и легендарных подвигах. К тому же у него Марс на первой орбите, но всё это только для того, чтобы скрыть свою лунную ранимость.

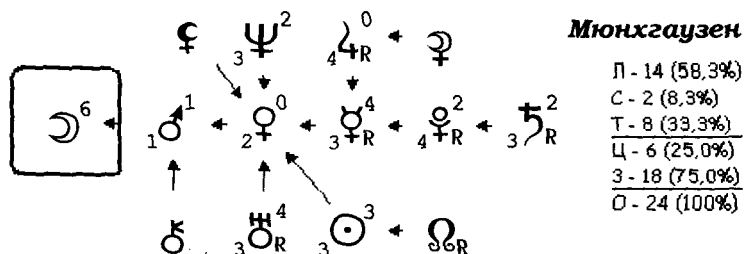

♀ НА ЧЕТВЁРТОЙ ОРБИТЕ (Юпитера)

Меркурий готов брать на себя и выполнять общественную работу. Много читает философской литературы, обладает ораторскими способностями. Стремится найти себе умного, грамотного учителя. (*Смотрите Юпитер на первой орбите*).

♀ НА ПЯТОЙ ОРБИТЕ (Сатурна)

Меркурий чувствует себя скованным, молчаливым, однако легко водит дружбу с любым начальством. Здесь он может оказаться хорошим, усидчивым работником, обрабатывающим деловую информацию. Значение сказанного слова или имеющейся важной бумаги будет высоко чтимо этим человеком. (*Смотрите Сатурн на первой орбите*).

♀ НА ШЕСТОЙ ОРБИТЕ (Урана)

Меркурий ищет высокого интеллектуального покровителя, мыслит нестандартно, мысль схватывает на лету, сжимает её до афоризма. В повседневной жизни любит рассказывать анекдоты, разгадывать кроссворды. (*Смотрите Уран на первой орбите*).

♀ НА СЕДЬМОЙ ОРБИТЕ (Нептуна)

Меркурию лучше всего молчать: находиться в погружённом состоянии, читать философские и богословские трактаты, учения, совершать паломнические путешествия по святым местам. Здесь у него появятся духовные наставники и покровители, но они поздно возникнут в его жизни. (*Смотрите Нептун на первой орбите*).

♀ НА ВОСЬМОЙ ОРБИТЕ (Плутона)

Меркурий найдёт в себе магические способности через руки и слово. Эта орбита заставляет качественно измениться любую планету. Если Плутон не находится в центре или на первой орбите, то Меркурий поздно проявит свои способности. (*Смотрите Плутон на первой орбите*).

МЕРКУРИЙ В ЗОНЕ ОТДЫХА

Имея несколько тысяч формул известных людей Земли, мы обнаружили среди них совсем немного, у которых Меркурий находится в зоне отдыха. А это говорит о том, что стать великим и известным с таким положением Меркурия очень сложно. Нужно уметь глубоко погружаться в него, чтобы быть замеченным и востребованным. Как это сделали те люди, которых удалось отыскать среди тысячи других. Это писатель и публицист **Герман Гессе**,

модельер **Пьер Карден**, первый чемпион мира по шахматам — **Вильгельм Стейниц**. Такой Меркурий помог ему самостоятельно, без чьей-либо помощи освоить тактику и стратегию шахматной логики.

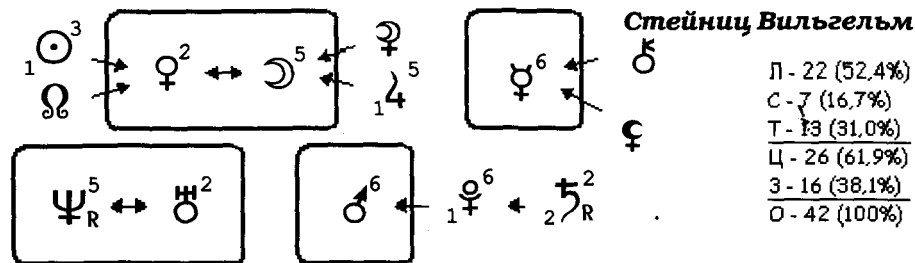

Однако на практике часто встречаются люди, у которых Меркурий находится в зоне отдыха. Их интеллектуальные интересы ограничивались личными потребностями: сам для себя что-то читаю, изучаю, одиноко гуляю или путешествую, тихо сам с собою я веду беседу. Выходит, что Меркурий в зоне отдыха не побуждает человека к активной социальной реализации или, как уже отмечалось выше, в зоне отдыха можно творить большие дела, но социум признает тебя только после смерти.

Всем известно, что **Карл Маркс** не дописал свой философский труд «Капитал», и эту работу заканчивал за него Фридрих Энгельс. Чёрная Луна, идущая к Меркурию в зоне отдыха Карла Маркса, наложила свою черную печать на его жизнь и работу.

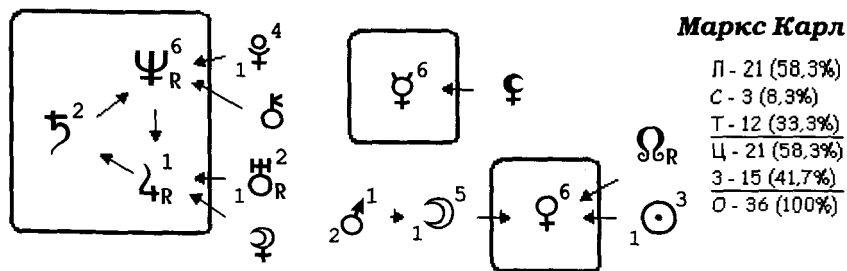

МЕРКУРИЙ В ЗОНЕ ОТЧУЖДЕНИЯ

Три-четыре раза в году Меркурий бывает ретроградным по 21 дню.

R Меркурий в зоне отчуждения не обнаружен у известных людей планеты. В самом деле, разве можно чего-либо добиться, если по своим характеристикам он соответствует замкнутости, боязливости и болезненному

восприятию информации, слов: а вдруг что не так скажу. Имеет своё мнение, которым никто не интересуется. Он может хорошо проявить себя в научной работе, однако всё время будет сомневаться и бояться кому-либо рассказать и показать свои исследования. При недостаточном воспитании сквернословит, распускает руки и не желает учиться. Отсюда будет вытекать масса проблем со здоровьем: отложения солей в суставах, закупорки каналов организма, проблемы с дыханием. Нельзя курить.

ВЕНЕРА



Приятно говорить и писать о планете, которая оживляет и вдохновляет весь мир. Эта планета — одно из красивейших светил неба. Древние греки и римляне одинаково называли эту планету богиней красоты и любви, малой Фортуной. В римской мифологии богиня весны и садов отождествлялась с греческой Афродитой и почиталась как богиня любви и красоты, а также как мать Энея — прародительница и покровительница римлян. При этом она имела двойственность природы, два облика и две сферы проявления. С одной стороны, — высшая чистота и любовь, воплощение Утренней Звезды — Фосфорос, видимой перед восходом Солнца. С другой стороны, — безудержная сила

чувственных влечений и необузданная похоть, а это отождествлялось с Вечерней Звездой — Гесперосом. Красиво и точно эти её имена потом проиграются в болезнях людей.

Планета Венера, находясь от Солнца на второй орбите, является постоянным его спутником. Таким образом, она всегда находится у источника тепла и света.

Среднее расстояние от Солнца 108,2 млн. км., средний диаметр 12100 км, масса 0,82 массы Земли. Плотная атмосфера состоит в основном из углекислого газа, давление у поверхности около 94 атмосфер, температура около 470°С. Поверхность Венеры в основном равнинная, сложена базальтами, обнаружены следы вулканической деятельности, ударные кратеры. Период обращения вокруг Солнца 224,7 суток, период вращения вокруг своей оси 243 суток.

Из-за самого медленного вращения вокруг своей оси продолжительность солнечных суток на Венере в 117 раз длиннее земных, и венерианский год состоит менее чем из двух таких суток.

Интересна атмосфера Венеры: она у неё самая плотная среди планет земной группы, и эта плотность позволяет ей скрывать свои тайны. На Венере идёт постоянная вулканическая деятельность, оттого-то атмосфера её в 90 раз тяжелее земной и состоит из капелек концентрированной кислоты. Афродита – «Рождённая из пены» – так называли греки эту планету, на которой вода уже давно испарилась.

Поверхность Венеры, как заявляют специалисты НАСА, выглядит достаточно молодой.

В жизни любого человека Венера контролирует годы жизни с 7 до 14 и с 42 до 49 лет. Контролируемый день недели – пятница. При толковании формулы души мы должны помнить, что Венера является управителем в Тельце и Весах, а экзальтирует в Рыбах. А поэтому, когда она стоит рядом в формуле с Сатурном, Луной или Нептуном – это даёт им большую силу для проявления своих качеств.

ВЕНЕРА В ЦЕНТРЕ ФОРМУЛЫ

Главное качество, которым живёт Венера в центре формулы души – ЧУВСТВА, а уж потом мы раскладываем эти чувства на составляющие: чувство любви, радости, красоты, голода, ненависти и так далее. Именно от работы чувств, от их правильного или неправильного включения, будет зависеть жизненный тонус человека. Венера – планета женского склада чувств и поступков, поэтому, находясь в центре формулы любой женщины, она является естественной, женственной, помогая жить полной и глубокой палитрой чувств. Она любит дать волю своим чувствам, доверчива и наивна, хочет жить с чувством самодостаточности. Никогда не умеет скрывать свои чувства, а если и пытается это сделать, то ещё больше волнуется и переживает.

Дети с Венерой в центре всегда обаятельны, они как маленькие дюймовочки, золушки и принцы. До глубокой старости женщина с Венерой в центре формулы способна оставаться женственной, держать марку женщины на высоком уровне, в то время как Луна быстро обабится. Венера всегда притягивает к себе взгляд, поэтому она любит сравнивать себя с другими. В ней всегда есть магия красоты, форм и цвета. Благодаря этому качеству Венеры, если оно развито и воспитано, женщина во многом будет выигрывать, а жизнь будет украшаться райскими, чувственными наслаждениями.

Чувства у Венеры всегда широкие и глубокие, заполняющие всё тело. Не случайно у нас пять органов чувств, обеспечивающих энергетическую полноту организма. Но эта полнота, в своём хорошем смысле слова, быва-

ет только в творческой реализации. Чувства всегда стремятся работать на отдачу, но не бескорыстно, они постоянно ждут похвалы: «Кто похвалит меня лучше всех, тот получит конфетку». Поэтому особенно чувствительным людям нужно работать с детьми или с больными, которые всегда искренни в своих чувствах. Если тело постоянно не пополняется свежими чувствами, человек начинает много есть, он мается, ходит неудовлетворённый, пустой, а значит, раздраженный, вина во всём окружающих, но только не себя. Искренность чувств и эмоций всегда окрашены жестами. Через чувства человек притягивает к себе окружающих, а притворство чувств отталкивает и раздражает, ибо управляется сознанием. С Венерой в центре формулы чувства у человека всегда обнажённые.

Венеру мы называем самой живой планетой, жизнелюбивым человеком, и поэтому ей всю жизнь будет очень важно: в какой атмосфере чувств она живёт, что люди делают с атмосферой ее чувств; кто разрушает атмосферу её чувств, кто делает «озоновые» дыры в атмосфере её чувств, кто нарушает экологию её чувств?

Венера медленно вращается, не торопится, но если мы видим, как человек с Венерой в центре суетится, дёргается, значит, он одержим материальными выгодами, наполняя и удовлетворяя чувства через плоть.

Венера сама создаёт себе комфортное пространство и не позволяет кому-либо вмещиваться в него. Зная, что Венера вращается в обратную сторону, чем Земля, Марс, Юпитер и другие планеты, в этом аспекте мы можем рассматривать Венеру с точки зрения физики, где спиновое вращение (в одну сторону) притягивает к себе только подобное вращение, при котором положительные заряды притягиваются к положительным, а отрицательные — к подобным себе. Так и человек с Венерой в центре: допускает к себе только тех, кто подобен ему. А если кто-то проник в их мир и нарушил его, то это может приводить в бешенство и ярость: Венера вскипает, пенится и обливает нарушителя кислотным потоком своих чувств. Впрочем, так поступает Венера в центре формулы, если она не приобрела других, более качественных свойств натуры, если не стала самодостаточной.

И эти качества проявляются в умении любить, именно она всегда хочет любить и быть любимой, постоянно радоваться жизни. Любовь — это жизнь, но если не умеешь любить, то будешь постоянно болеть. Венера — самая искренняя любовь, счастье и радость (при самодостаточности). Именно она сеет и излучает эти энергетические эманации в пространство. Венера с утра до ночи включает свои чувства и жаждет их реализации. Она готова на всё, чтобы её похвалили, заметили, отметили.... Мы убеждены, что именно люди с Венерой в центре формулы придумали такие фразы: «Сам себя не похвалишь, никто не похвалит», «Какой хороший я и песен-

ка моя». Поэтому — хотите с ней дружно жить, хвалите постоянно, но без «телячьих нежностей».

Венера — самая талантливая планета, но для себя, для удовлетворения своих чувств. А когда они наполнены, то она, как Утренняя Звезда, всё время норовит порадовать окружающих её людей, чтобы они её похвалили. Венера способна влюбляться в свои произведения, как Пигмалион, в греческой мифологии царь Кипра, скульптор, влюбившийся в созданную им статую Галатеи. Афродита по просьбе Пигмалиона оживила статую, и Галатея стала его женой. В переносном смысле Пигмалион — человек, влюбленный в свое творение.

Уже в детстве Венера бегаёт по всем творческим кружкам, ибо способна петь, танцевать, рисовать, играть на музыкальных инструментах, у неё великолепные актёрские данные. Она самая лучшая рукодельница: шьёт, лепит, готовит, вяжет, поёт и танцует и многое другое делает всегда с удовольствием.

Почему же она меняет так много увлечений? Захваливаем. Научился ребенок рисовать, родителям нравится — вот и носятся они с рисунками своего чада, хвастая перед всеми. Ребёнок соображает, что того, как он рисует, ему хватит на всю жизнь, что его будут постоянно хвалить. Тогда он начинает заниматься танцами. И здесь, как только научился каким-то красивым жестам, походке, усвоил ритмику музыки и движений, а взамен получает только восхищение, он перестаёт ходить в танцевальную студию и начинает искать новые способы и методы, чтобы блистать для родителей, друзей и знакомых.

Впрочем, друзей у такого ребёнка почти не бывает, ибо сверстники завидуют ему или попросту ненавидят за то, что его всё время в школе и дома ставят в пример. А ребёнок продолжает развивать своё совершенство уже в музыке и вокале, в рукоделии. С одной стороны, это очень хорошо, ибо растёт разносторонне развитая личность, с другой стороны, — он будет долго, может быть, всю жизнь, искать применения всем своим талантам в какой-то одной профессии, а это не просто. Вот и окажется, что с него брали пример, а вырос — и взять нечего. Когда ребёнок вырастает, то и друзья у него только такие, которые его всё время хвалят. Но это уже не друзья, а люди, поставленные им в зависимость. Таким образом, чтобы правильно развивать человека с Венерой в центре формулы, нужно выбрать для него основной, главный вид деятельности в творчестве, а все остальные таланты и способности сделать сопутствующими. Тогда мы увидим, как легко и просто она (Венера) играет свою роль, получим великого мастера и разносторонне развитую личность одновременно. Венера стремится пробуждать чувства, поэтому она часто выступает законодательницей вкусов, моды и тому подобное, а артисты с Венерой в центре формулы постоянно мелькают на разных телевизионных каналах, где можно блеснуть талантом и показать способности.

Понимая, что Венера всё время стремится быть кому-то нужной, необходимой, заботливой и сострадательной, мы приходим к выводу, что лучшие профессии для неё – медицина и педагогика. Именно там, где слабые и незащищенные, она может получать поток искренних чувств и радости. И не важно, мужчина или женщина имеет Венеру в центре формулы, искренность она получит только от слабых или от душевно, духовно развитых людей. Для примера посмотрим формулу известного педагога и писателя А. С. Макаренко.

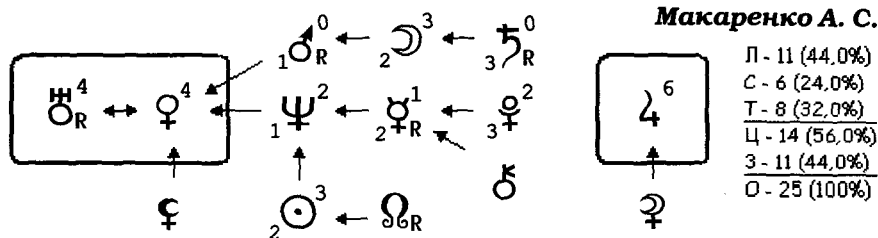

Если Венера в центре формулы у женщины не находит применения своим чувствам, то в женском коллективе она всегда будет соперницей: кто сегодня красивее, кто наряднее, привлекательнее и оригинальнее. А в мужском коллективе она будет красивой вещью. А с красивой вещью, которую мужчины покупают, обращаются, как с собственностью: где была, кто тебе звонил, куда идёшь, почему задержалась и так далее.

Лучший врач – это человек, у которого Венера в центре формулы души. И не просто врач, а лечащий врач. А ещё лучше, когда вместе с Венерой в центре формулы находится Луна. И тогда чувства и эмоции работают с утра до ночи, ибо на работе, дома, на улице, соседи – всем и всегда они нужны. Венера-врач прекрасно чувствует людей, их проблемы и здоровье, она легко диагностирует больных по малейшим признакам. Когда к такому врачу в мимолётных знакомствах пристают с вопросами о болезнях и здоровье, то она легко отмахивается от них, ибо, чтобы ответить человеку, ей нужно настроиться на него, почувствовать расположение к нему, окутать его атмосферой своих чувств, а для этого нужно время и желание.

Человек с Венерой в центре однажды начинает понимать, что в его присутствии людям становится хорошо, комфортно, что они не хотят уходить от него. Жизнь показывает, что обязательно, рано или поздно, человек начинает заниматься народной медициной, целительством. Зов души и чувств оказывается намного сильнее, чем рациональный поиск в какой-либо профессии, ибо Венера хочет быть полезной и востребованной.

Великолепно Венера утверждает себя в биологии, ибо она – Царица Природы. Она любит растения и животных, готова им посвятить всю свою жизнь. Примеров тому предостаточно. Одна четырнадцатилетняя девочка с единственной Венерой в центре формулы после консультации прочитала мне только что написанное для школы сочинение. Вот выдержка из него: «Если бы у детей были собаки или кошки, то они бы стали врачами, хорошими учителями, а те, у кого нет животных в доме, – они не добры и не честны». Вот такой максимализм исходит от Венеры. Посмотрим на формулы биолога **Ивана Мичурина** и микробиолога **Александра Флеминга** – создателя пенициллина.

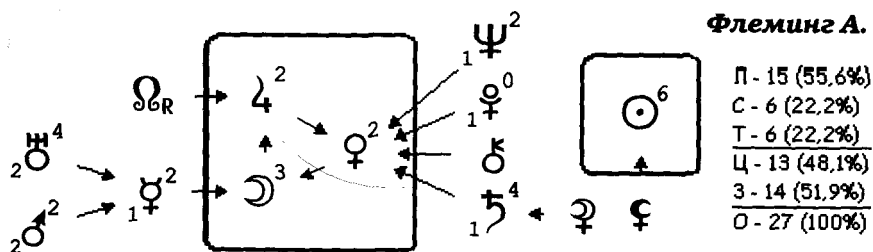
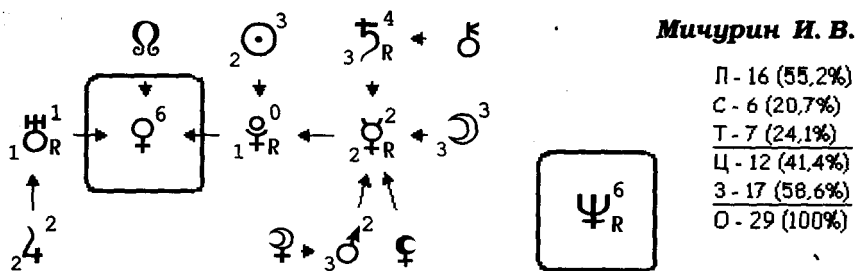

Учёный-биолог **Николай Николаевич Дроздов** с детства знал, что профессия будет непременно связана с природой, и это было определено самой семьей, в которой он родился. И он подчинился этой воле, ибо в центре формулы не только Венера, но и Луна.

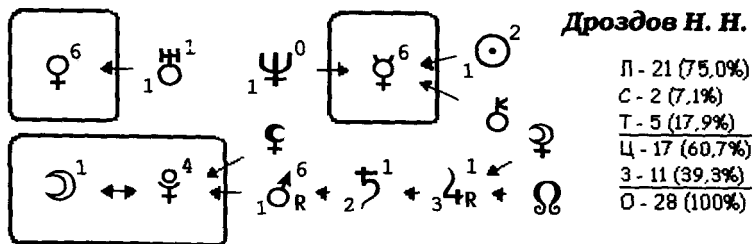

Венера-учитель также всю душу вкладывает в свой предмет и владеет им в совершенстве. Её девиз: *делай, как я*. Замечено, что все люди, имеющие Венеру в центре формулы, тянутся к тем, кто младше их. Сами ещё являясь детьми, они играют только с теми, кто меньше, слабее и беззащитнее. Вот тут-то они и испытывают полное удовлетворение своей необходимостью. Когда Венера живет в самодостаточности, у нее нет проблем.

Очень часто Венера в центре формулы у женщин не имеет внешней поддержки от планет за центром. В таком положении она опирается только на свои личные представления и установки о красоте и гармонии. Мнение окружающих она способна выслушать, но сделает по-своему. Это нам прекрасно продемонстрировала Людмила Путина – жена бывшего президента России. Её имиджмейкеры зашли в тупик, ибо в одежде она принципиально гнёт свою линию. Уже сшитую в кремлёвских мастерских одежду она не раз заставляла переделывать или попросту надевала «дпрезидентские» платья. Немалую часть своей жизни она проработала стюардессой внутренних рейсов «Аэрофлота», а стюардессы носят специальную форму. Обратите внимание на Сатурн в центре формулы Людмилы Путиной, и вы поймёте, что в таком сочетании с Венерой ей больше к лицу будет строгая форма одежды, чем свободная и кокетливая.

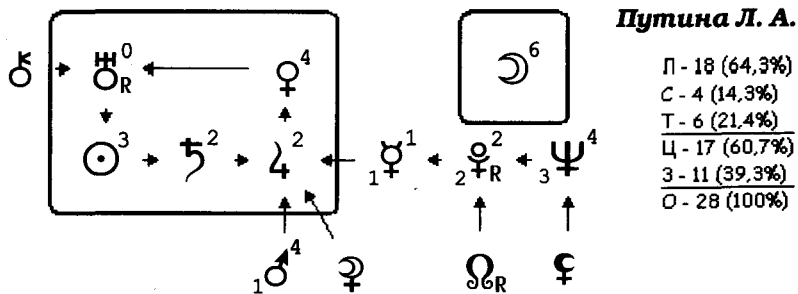

Если чувства Венеры профессионально не востребованы, то она всё время будет ходить неудовлетворённой, злой, завистливой и раздражённой. Еще хуже проигрывается судьба человека, если Венера в центре его формулы души не развила в себе никаких талантов и способностей. В этом случае она – пустая планета, чувственно пустой человек. Такие люди не бывают искренни, а их чувства стремятся побольше заработать и красиво жить. То есть вся радость жизни держится только в тяжёлой, материальной, телесной и финансовой сфере. И тогда слова «радость и любовь» подменяются качественно новым содержанием, способным и человека превратить в нечто с новым содержанием характера, которое мы называ-

ем «энергетический вампиризм». Именно из Венеры получают классические энергетические вампиры – тяжелые люди. Вот как проигрывается тяжелая и серная атмосфера Венеры, от которой живущие в этой атмосфере нормальные люди становятся инвалидами.

В физике твёрдого тела есть такое понятие – «частично одинаковые решётки». Это когда внутри одного вещества возникает другая фаза. Сначала их атомные решётки совпадают. Но чем дальше развивается процесс, тем больше эти решётки разрываются, и в итоге образуется совершенно новая фаза старого вещества. Весь этот процесс происходит сам по себе, без всяких усилий. Так и с Венерой: достаточно ей запустить в себя и поддерживать состояние чувств, диктуемое материальным «я хочу», чтобы процесс стал необратимым. Но это происходит в том случае, когда прекращается процесс творчества. Однако не будем забывать, что творчество не умирает только тогда, когда оно постоянно развивается и совершенствуется. Иначе это будет просто ремесло, живущее только материальными результатами: «я хочу».

Венера в центре формулы – это песенная душа. Она обладает мягким, ласковым, мелодичным и завораживающим голосом, восхищая слушателей, а оттого и поклонников у неё всегда масса. Венеру в центре формулы имеют: Людмила Зыкина, Анита Цой, Людмила Гурченко, Валерий Леонтьев, Алла Пугачёва, Филипп Киркоров, Лариса Долина, Владимир Высоцкий, Ричард Гир, Софи Лорен, Джон Леннон и многие другие певцы и актёры, композитор Сергей Рахманинов.

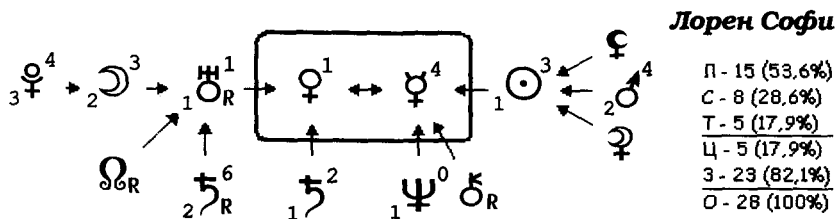
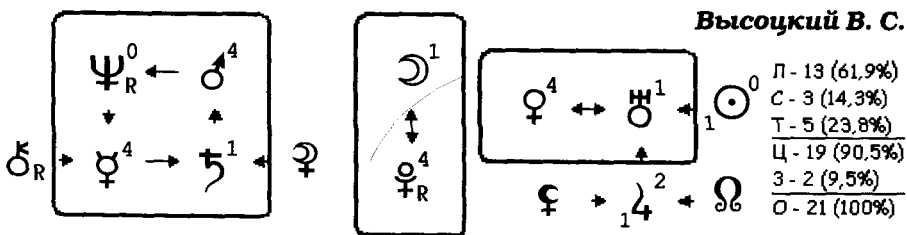

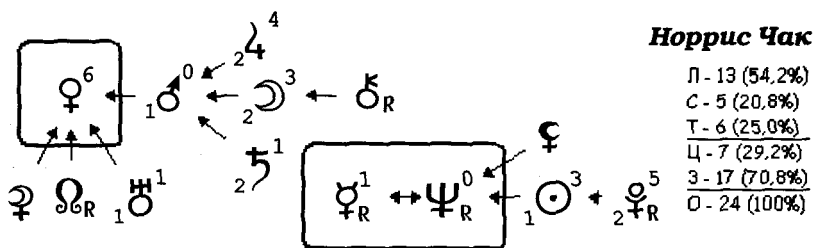
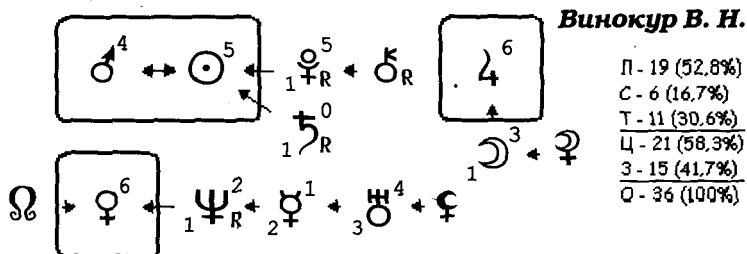
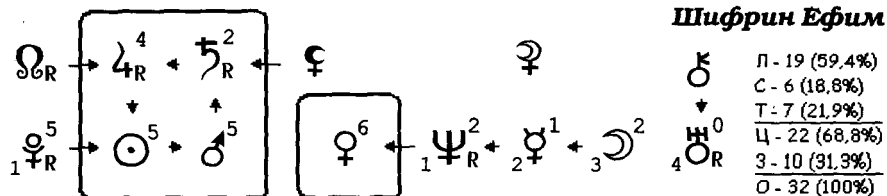

Для мужчин Венера в центре формулы является сущим испытанием. Они, как женщины, чувствительны и ранимы. Уже с детства эти мальчики играют только с девочками, ходят в кружки и студии, в которых преобладают девочки. Такие мальчики настолько расписываются в своем бессилии (особенно лунные) и не могут противостоять грубости, хамству сверстников, что отказываются ходить в школу, часто болеют, пропускают уроки, потому что там им некомфортно.

Часто у мальчиков с Венерой и Луной в центре формулы наблюдается замедление развития в росте. Это формируется их внутренней установкой: «я маленький, хорошенький, пожалейте меня». Такие мальчики часто болеют, чтобы привлечь к себе внимание матери, ждут постоянной опеки, ласки и заботы. Но именно Венера и Луна в центре формулы показывают нам самого человеческого человека, ибо они всегда добры, отзывчивы, но от этого и душевно страдают.

Девочки, а потом и женщины всегда будут их кругом общения и интересов. Поэтому, как приговор, рок и судьба будут висеть над этими

мальчишками: чувствительному и эмоциональному мужчине нужно работать только в женском коллективе. Только так он сможет реализовать себя в полной мере. Именно там они будут востребованы и реализованы не только как личности, но и как индивидуальности.

В самом деле, мужчина-врач, учитель, танцор, повар, портной, парикмахер или стилист всегда будут пользоваться большей популярностью, чем женщины в этих же профессиях: педагог, основоположник отечественной педагогической науки — **Константин Дмитриевич Ушинский**, физиолог и великий учёный **И. П. Павлов**.

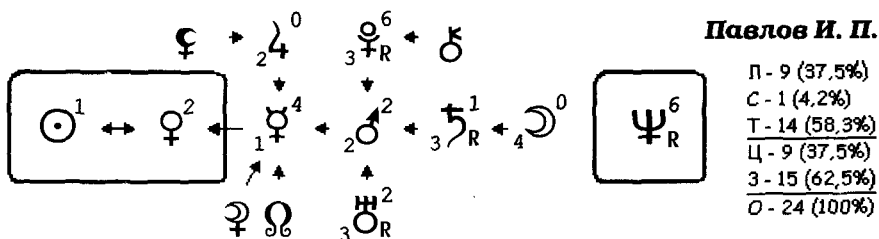
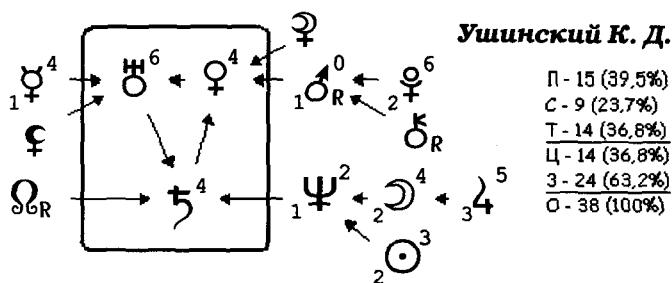

Весьма интересно сочетание Марса с Венерой в мужской формуле. Во-первых, агрессивные качества Марса гасятся мягкими и добрыми качествами Венеры. Как бы Марс ни разогревал злость в человеке, Венера всё равно склонит его к жалости и прощению. Во-вторых, когда Марс и Венера находятся во взаимной рецепции (♀ ↔ ♂) (обязательное условие), то эти две планеты сильно проявляют в себе мужское и женское начало. Мужчины под этим влиянием способны потерять сексуальную ориентацию (в женской формуле Марс играет другую роль).

Разговоры на эту тему не смолкают вокруг многих известных людей. Однако обратите внимание на то, что только творческие люди, имея взаимную рецепцию Венеры и Марса, склонны к сексуальной переориентации. При этом важную роль играет ретроградный Плутон.

Чайковский П. И.

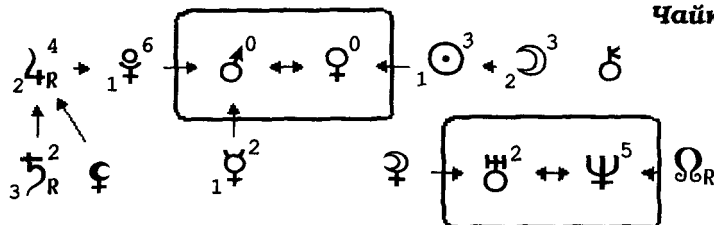

П - 8 (29,6%)
С - 6 (22,2%)
Т - 13 (48,1%)
Ц - 7 (25,9%)
З - 20 (74,1%)
О - 27 (100,0%)

Нуриев Р. Х.

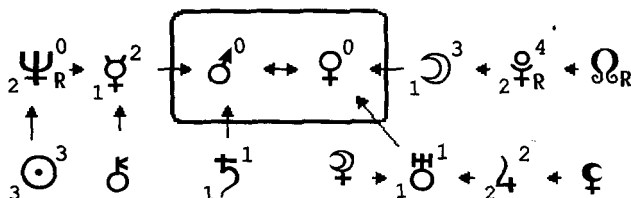

П - 8 (50,0%)
С - 3 (18,8%)
Т - 5 (31,3%)
Ц - 0 (0,0%)
З - 16 (100,0%)
О - 16 (100,0%)

Самым уникальным в этом плане и интересным фактом является **Зигмунд Фрейд**, который, согласно формуле души, всю свою теорию, весь свой колоссальный труд посвятил сексуальной психологии. И всё это не случайно, формула души убедительно показывает, что именно эти вопросы будут волновать его, вести по жизни, формируя мировоззрение, идеологию, цель и смысл существования. Кроме того, Нептун – это психология, а Юпитер – учение. Вот почему Фрейд создал психологическое учение о влиянии сексуальной силы (энергии) на жизнь людей.

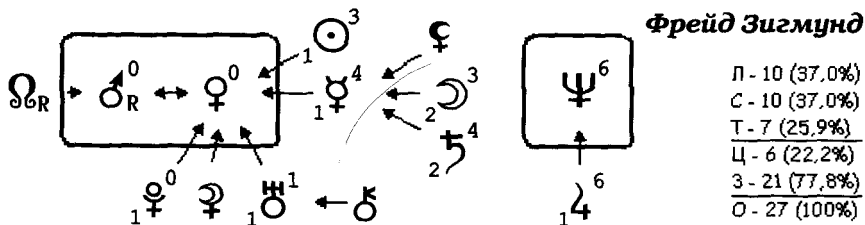

П - 10 (37,0%)
С - 10 (37,0%)
Т - 7 (25,9%)
Ц - 6 (22,2%)
З - 21 (77,8%)
О - 27 (100,0%)

Нам остается только констатировать, что мужчины со взаимной рецепцией Венеры и Марса попадают в группу риска чувственной патологии (извращенная чувствительность), при которой заболевание становится скрытой нормой жизни. Ну а те, кто выпячивает свой порок обществу, называют себя «сексуальными меньшинствами».

Встречаются мужчины, у которых Венера с Марсом во взаимной рецепции не имеет внешней подпитки от других планет. Трудно сказать,

чтобы эти люди были замечены в сексуальной патологии, по крайней мере история об этом умалчивает или никогда не узнает. К таким мужчинам относятся **Чарльз Дарвин, Авраам Линкольн.**

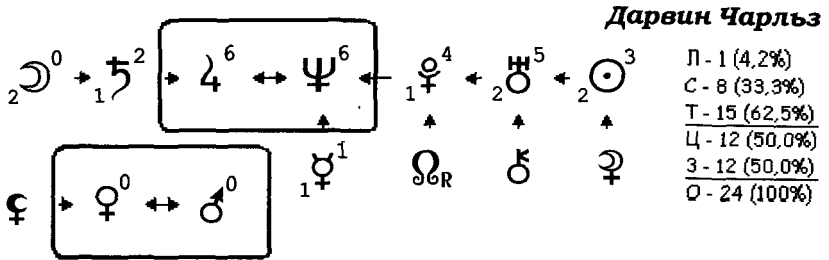

Однако всё зависит от самого человека, насколько он увлечён каким-то практическим делом, интересом. Ведя свою школу в городе Уфа, мне удалось познакомиться с **Альбертом Бакировым** — человеком, который посвятил свою жизнь пчёлам, пчеловодству. Он организовал своё дело, потом создал фирму, которая получила международное признание, а его башкирский мёд пользуется большой популярностью. Такой центр показывает нам человека-пчёлку: и ужалит, и уластит вашу жизнь. Вот его формула.

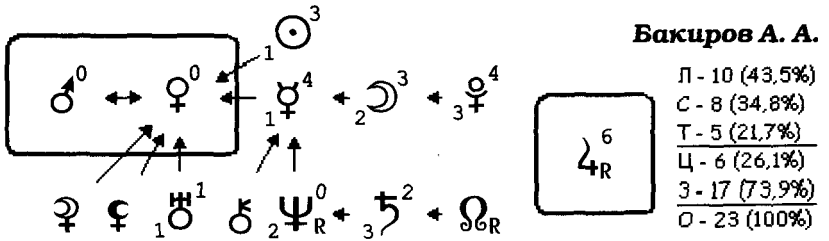

Имя Марс и Венеру в центре формулы, очень хорошо заниматься творчеством, где есть колющие и режущие инструменты, металлы: ювелирное дело, шитьё, чеканка, вязание на спицах и т. п.

Однако нужно отметить, что связка Венеры с Марсом может коварно проиграться даже на орбитах. Так, у **Мэрилин Монро** — известной актрисы и секс-символа Америки, Марс и Венера стоят друг за другом на третьей и четвёртой орбитах. К чему это привело, знает весь мир.

Когда мальчик чувствует, что сверстники начинают посмеиваться и издеваться над его писклявым голосом, мягкими манерами, он становится особенно грубым с девочками, обижая их на глазах у своих друзей, мол, смотрите, какой я сильный и смелый. При этом ему жалко их, но что по-

делаешь, таков закон самосохранения мужского достоинства, который таким образом проигрывается у мальчишек. Многие проблемы школьного воспитания можно было бы решить, если бы учителя и воспитатели знали о влиянии Венеры на формирование мотивов поведения подростков. Мальчик с Венерой в центре формулы даже учителям не прощает грубого к себе отношения. Он обострённо чувствует грубые и холодные души учителей, а если мягкость его души ими не понята, то он будет изводить их своими выходками, а в каждом слове его будут нотки агрессии.

Чаще всего эти мальчики начинают заниматься спортом, но не ради карьеры, а для прикрытия своей слабости, внутренней нежности и мягкости. Боксом Венера не любит увлекаться, она не хочет бить и избивать, ей всех жалко. Они с любовью и заботой относятся к своей сестре, но в подростковом возрасте скрывают свои чувства.

В любом мужском коллективе мужчина с Венерой в центре формулы будет всегда уязвим. Ибо его Венера не терпит грубого и жестокого обращения. А когда выбора нет, то, чаще всего, он сам способен стать деспотом.

Если человек с Венерой в центре живёт самодостаточно, то он проявляет лучшие качества этой планеты — такие, как ласковое божество доброты и любви, совершенная жемчужина воспитания, благоухающая роза покорности и нежности, кротости и заботы, а уж если посмотрит, — рублём одарит.

И наоборот, при отсутствии самодостаточности, человек проявит самый уродливый образец патологии чувств. Удушливые пары собственных страстей Венера может принимать за любовь. Она навязывает эту любовь и заботу, подавляя окружающих людей, особенно близких. В них назойливый образец грубости, слашавая улыбка брезгливости, бездонная язва эгоцентризма, острый оскал вампиризма, ледяная паутина безразличия, свернувшаяся змея ревности, ядовитая опухоль уродства, все эти чувства так посмотрят, что не рублём одарят, а сэкономят. И характерно то, что качества Венеры — как хорошие, так и плохие — всегда написаны на лице человека. Научитесь их читать, и вы избавитесь от многих жизненных проблем.

Венера обладает чувством обострённой справедливости. Она всегда и везде выступает как бесплатный адвокат. Поэтому многие люди, имея Венеру в центре формулы, пытаются стать и становятся адвокатами — это первая профессия у **П. И. Чайковского**. Однако, являясь планетой красоты и добра, Венера не любит копаться в грязном белье человеческих отношений и уходит с этой работы. **Феликс Дзержинский**, имея одну Венеру в центре формулы, писал в юношеском дневнике, что мечтает разрушить все тюрьмы Земли. А стал одним из создателей концлагерей. Вот как оборачиваются судьбы тысяч людей только потому, что кто-то не на своём месте.

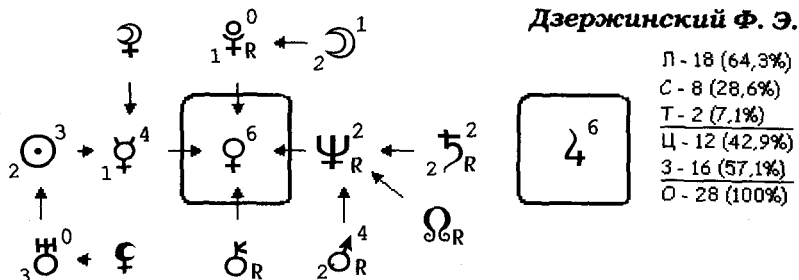

Прикрывая мягкость своего характера, мальчишки не только занимаются спортом, но и мечтают о карьере военного. Даже не столько о карьере, сколько о возможности скрыть за военной или милицейской формой самые ранимые места своей души. Генерал **А. И. Лебедь**, имея Венеру в центре формулы, искусственным рычанием в голосе так скрывал и прятал свои чувства, что его становилось жалко, ибо внутренне он совсем другой. А **Волея Путин**, не сумев раскрыть талантов своей Венеры, стал заниматься борьбой, а потом принял решение – быть военным. Хорошо, что голос не изменил. Редкий военный, имея Венеру в центре формулы души, дослужит до пенсии. Как правило, все они уходят, убегают, расстаются с армией раньше срока. Об этом свидетельствует статистика. К редкому исключению относятся генералиссимус **А. В. Суворов**, **Махатма Ганди**, который через всю свою жизнь пронёс ненасильственную борьбу с британским империализмом.

Один мальчик с Венерой в центре формулы решил поступать в военное училище. Перед этим на пояснице вылез один позвонок. Медкомиссию не прошел, а через некоторое время, когда уже закончились экзамены и друзья поступили, позвонок сам встал на своё место. Бережёного Бог бережёт. *Если бы в военные училища принимали с тестом на качество формулы души, то потери в армии были бы минимальными, а отдача для страны была бы существенной.* Венера военным нужна только для воспитательно-идеологической работы с личным составом, для тылового обслуживания, она хороша в разведке, но тянуть суровую лямку военной службы им трудно. Армия – достаточно жёсткая среда для мягкой Венеры. Поэтому не губите судьбу ребёнку, а развивайте в нем творчество.

Известный американский киноактёр **Сильвестр Сталлоне** (в его формуле одновременно Венера и Луна) настолько остро чувствовал ранимость и уязвимость своей души, что всей своей жизнью и деятельностью постоянно доказывал обратное. Он родился в Нью-Йорке, в квартале, известном под прозвищем «Адская кухня» – пристанище хулиганов, наркоманов и банди-

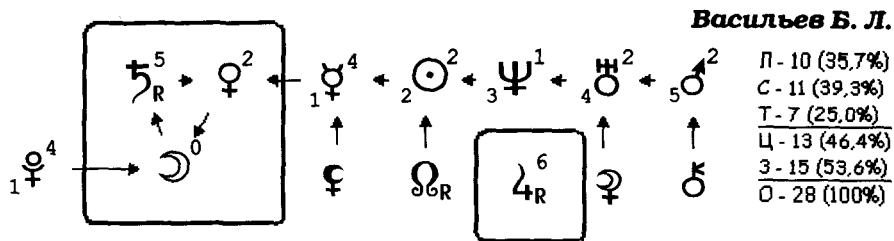

Одна студентка нашей Школы, у которой папа был в разведке, заинтересовалась этим вопросом: что влияет на выбор профессии разведчика. Построив множество формул на известных ей разведчиков, она увидела у всех Венеру в центре формулы. А Венера — планета обаятельная и куражливая. Ох, как она любит смаковать свои чувства, играть ими. Она прекрасно налаживает общение, чувствует собеседника, легко завоёвывает доверие. У этой планеты больше всего преимуществ по сравнению с другими планетами в выборе профессии разведчика. Такую Венеру мы видим в формуле **Владимира Путина**.

Венера в формуле души у мужчин всегда означает жену или женщин в его жизни. Венера в центре формулы делает мужчину наиболее способным чувствовать и видеть в женщинах красоту, он знаток женских душ. Их называют бабниками, порой вкладывая в это прозвище противоречивые мнения. Женщины называют их настоящими мужчинами, но, как только такой мужчина становится мужем, то жена называет его бабником. Но именно такие мужчины делают женщинам комплименты, оказывают им различные знаки внимания, это ловеласы, донжуаны, казановы, они питаются чувственным созерцанием женщин. Представьте себе такого мужчину, который, двигаясь в любом пространстве, взглядом всегда будет выхватывать только красивых женщин. Сравните: мужчина с Луной в центре формулы в любой толпе видит сначала детей, а уж потом всё остальное.

Мужчина с Венерой в центре весьма придиричив к женщинам. Он реагирует на то, как они накрашены, одеты, причёсаны. Порой он сам их хочет одевать и наряжать, чтобы превратить в царицу, которая всю жизнь должна быть ему благодарна. Он с лёгкостью может найти замену жене, если она завянет своим лицом. И тогда он развесит объявления по всему городу, что меняет жену 40 лет на две по 20 в разных районах. Любой женщине жить с таким мужчиной — это одно страдание, ибо он, не стесняясь, может флиртовать на глазах у жены, от которой не получает достаточной похвалы и ласки. А чем больше ему лет, тем больше он засматривается на молодых девочек. При этом у него успешно развивается мужское заболевание, связанное с повышенной сексуальной чувствительностью к женщинам,

которое носит название простатит. Мужчина с Венерой в центре формулы может очень рано жениться, а потом поменять жену, или он очень долго не женится, а всё копаются, придирается, выбирает. Он выбирает, чтобы всё равно остаться недовольным своим выбором, особенно если у его избранницы не окажется Венеры в центре формулы. Женское начало — более приспособляемое в жизни, поэтому мужчины, которые не сумели реализовать себя творчески, легко перекладывают на женщин свои проблемы, они приспособляются к женщинам, часто паразитируя на них.

Венера любит украшать, облагораживать пространство, в котором живёт или работает. Она всегда создаёт для себя комфорт и уют. Отсюда нам становятся понятны мотивы и желания водителей автотранспортных средств, которые украшают свои кабины или машины красочными картинками, мелкими безделушками и занавесочками.

Венера — планета интуиции, она живёт сравнениями, апеллируя к воображению. Ей всегда кажется, что она больше отдаёт, чем получает. Опорное слово интуиции Венеры — Я ЧУВСТВУЮ. Чувствую, что это не моё, мне этого не нужно, что этот человек не для меня. И наоборот: чувствую, что это моё, для меня, и так далее. Для своего жизненного успеха Венера должна жить, прислушиваясь и повинаясь только своим чувствам. Сначала почувствовать ситуацию, другого человека или ещё что-то, предлагаемое ей, а только потом выстраивать логическую цепочку своих действий. Если Венера не живёт своей интуицией, то всё время чувствует себя самой несчастной.

Когда в центре формулы есть ♀ и ☽, особенно у женщин, прекрасно открывается интуитивный канал, легко даются различные техники гаданий и предсказаний: карты, хиромантия, кофе, бобы, астрологические предсказания, им легко даётся толкование формулы души. Венера — это чувства, а Луна — душа, вот и получается, что с этими планетами — самый человеческий человек. А мужчины с таким сочетанием планет часто оказываются слабее женщин и от этого проявляют агрессивность, прикрывая тем самым свою слабость. Мужчина, имея эти две планеты в центре формулы, но сильный и уверенный в себе, приобретает качества доброго, порядочного, настоящего человека. Может быть, не случайно из-под пера писателя **Бориса Полевого** вышла книга «Повесть о настоящем человеке».

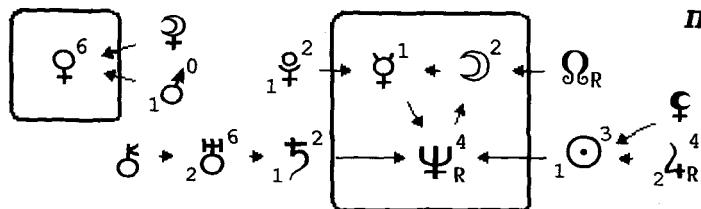

Полевым Б. Н.

П - 12	(40,0%)
С - 6	(20,0%)
Т - 12	(40,0%)
Ц - 13	(43,3%)
3 - 17	(56,7%)
О - 30	(100%)

Самая богатая планета — это Венера. Но зарабатывает она при помощи своих талантов и способностей, обольщений. Не случайно, наверное, в Древнем Риме и даже в Библии мы находим «таланты» как денежную единицу, монету как мерило достатка и прибыли. Стало быть, сколько у человека талантов, столько у него и денег. Если таланты и способности не получили своего развития, то человек с Венерой в центре формулы прекрасно реализует себя за прилавком в магазине. Впрочем, торговля — это тоже искусство, которым отлично владеет Венера. Здесь она всегда на виду, накрашена, её чувства постоянно настроены на покупателя. Практика показывает, что если у продавца магазина Венера в центре формулы, то дневная выручка будет намного больше, чем у такого же продавца, но без Венеры в центре его формулы. Ещё больше к успешной торговле ведёт сочетание Венеры с Луной. Эти планеты всегда располагают к разговору, к чувственному общению, они притягивают покупателей своей мягкостью и доброжелательностью. От такого общения не захочешь, да купишь что-нибудь.

Восемь планет из десяти в центре у польской певицы **Анны Герман**. Особенно хорошо давались ей в детстве языки (Юпитер и Нептун в центре), — она хорошо знала русский, польский, голландский, итальянский. Прекрасно рисовала, тогда же начала петь (Венера и Луна). После окончания школы Анна подала документы на факультет геологии (Сатурн и Плутон), но, проучившись шесть лет, в геологию не пошла — выбрала песню.

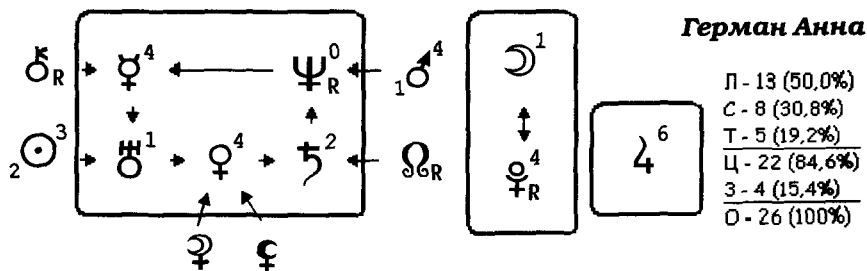

Говоря, что Венера самая богатая, мы можем констатировать, что она и самая жадная. Но её жадность носит несколько специфический характер. Мы уже знаем, что у Венеры плотная атмосфера, которая всё в себя впускает, но ничего не отдаёт. Так и человек: пока не насытится, не удовлетворит свои хотения, не проявит щедрости к окружающему миру. У женщины с Венерой в центре формулы всегда множество шкатулок с украшениями, которые она с удовольствием подарит, когда на эти украшения уже никто не реагирует. Поскольку Венера — планета любви, то она обязана работать на отдачу: пожалуй, это самое трудное условие, задача

и программа, с которыми должен справиться человек, имеющий Венеру в центре формулы души.

Очень много мужчин-политиков имеют Венеру в центре формулы, порой единственную. Нужно отметить, что *Венера дипломатична, но лучше ей не быть политиком, ибо у Венеры-политика включаются только тщеславие и амбиции, усиливается значимость своей персоны и постоянно повышается возможность утереть нос тем, кто когда-то подавлял и ущемлял её.* Ей приятно, когда военные перед ней вытягиваются, а гражданские – низко кланяются. Она подбирает себе партнёров не по деловым качествам, а по личной преданности и симпатии. Такая наивность приводит к тому, что потом она сама начинает бояться своих друзей, которые могут занять её место. В политической жизни Венера только барствует, наслаждается властью и готова всеми доступными средствами держаться за престижное место. Жизнь показывает, что толку от таких политиков страна получает не много. При этом нужно учитывать, что пока человек реализует себя в профессии, всё будет складываться хорошо, но при переходе в политику, имея Венеру в центре формулы, он будет хорошей мишенью для нападков со стороны конкурентов. Вот несколько примеров: **Е. Т. Гайдар, В. В. Жириновский, Г. А. Зюганов, А. Г. Лукашенко, Л. Кучма, С. В. Степашин, В. С. Черномырдин, С. К. Шойгу, рейхсканцлер Германии О. фон Бисмарк** и многие другие.

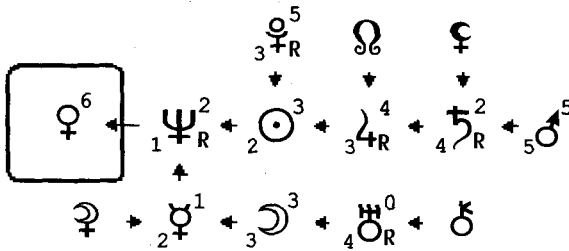

Гайдар Е. Т.

Л - 18 (58,1%)
С - 6 (19,4%)
Т - 7 (22,6%)
Ц - 6 (19,4%)
З - 25 (80,6%)
О - 31 (100%)

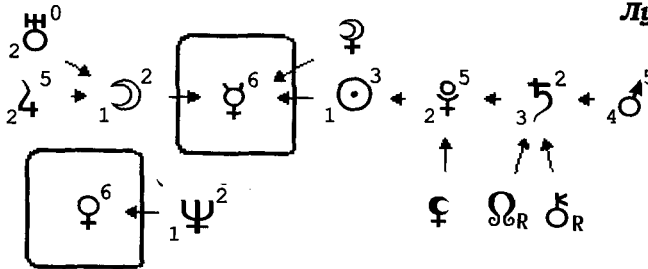

Лукашенко А. Г.

Л - 22 (61,1%)
С - 7 (19,4%)
Т - 7 (19,4%)
Ц - 12 (33,3%)
З - 24 (66,7%)
О - 36 (100%)

Нужно отметить, что у большинства политиков и президентов во всём мире Венера является главной планетой в их формулах.

Имея Венеру в центре, мужчина всегда хочет предстать перед женщиной таким Дон Кихотом. Не случайно именно у Мигеля Сервантеса появился такой литературный герой.

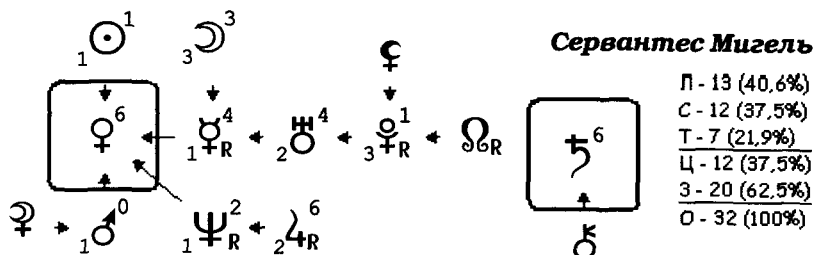

День недели Венеры – пятница. И если она в центре формулы, то этот день будет самым удачным в жизни человека, самым работоспособным. Однако в этот день лучше не ходить по магазинам, иначе под влиянием чувств можно что-то купить, а на следующий день – Сатурна – жалеть о совершённой покупке, о зря потраченных деньгах. Это хороший день для выхода на природу для городских жителей, для приведения в гармонию своих чувств, для творческой реализации своих планов.

Болезни, которые вызывает Венера, находясь в центре формулы души, в первую очередь связаны с работой органов чувств. Подобно тому, как в алхимии проходят невидимые процессы, управляющие химическими реакциями, так и органы чувств управляют возникновением и избавлением от болезней. Зрение, слух, обоняние, осязание или вкус могут отказаться служить человеку, если он напрягает свои чувства, пытаясь насытить плоть, или с повышенной чувствительностью относится к происходящим вокруг событиям. Например, если человек говорит, что ему больно что-то видеть, что он не может на это смотреть или что-то или кого-то он просто ненавидит, то обязательно в этом чувственном диапазоне напряжений будет катастрофически падать зрение.

В организме человека Венера управляет процессами накопления и усвоения витаминов, а также гормональным балансом. Если Венера – это «сладкая женщина», то и сладкая болезнь – сахарный диабет полностью находится под её контролем.

Очень часто чувственная неудовлетворённость Венеры восполняется питанием, и тогда она быстро полнеет. Пока не восстановится духовная полнота чувств, она не похудеет. А разные тренинги, голодания, препараты и массажи лишь на время будут останавливать набор лишнего веса. Главное – научить работать свои чувства в режиме радости и любви, духовного удовлетворения. Только так можно окончательно справиться с проблемой лишнего веса.

Венера способна вызвать у человека нарушение чувственной ориентации, когда нарушаются моральные, социальные и нравственные устои, срываются «тормоза». Её телесная патология «Я хочу!» порождает протест и сказывается в таких сексуальных расстройствах, переходящих в заболевания, как гомосексуализм, транссексуализм, лесбиянство, мазохизм и тому подобное. Подробнее на эту тему читайте в главе «Плутон», ибо эти планеты в значительной степени провоцируют эту болезненную патологию чувств, в основе которых лежит чувственная сексуальная распушенность.

Не случайно целый букет болезней, как насмешка над чувственной похотью людей, назван «венерическими»: инфекционные заболевания, которые передаются главным образом половым путем (сифилис, гонорея, мягкий шанкр, венерическая лимфогранулема и др.). Изучает венерические болезни венерология. Наряду с понятием «венерические болезни» пользуются также более широким понятием «болезни, передающиеся половым путем», к которым относят также уреаплазмоз, трихомоноз, ВИЧ-инфекцию (СПИД) и др.

«Я хочу!» — очень сильное испытание для Венеры: хочу так, что начинаю трясти, чешется кожа, обостряются болезни, до обморока, до клинической смерти может довести человека патология чувств. Когда плоть берёт верх над чувствами, то появляется заболевание, при котором человек по ночам храпит.

Кожа — самый большой орган чувств — показывает своим состоянием чувственное соприкосновение человека с окружающей жизнью. *Чем более раздражённо живёт человек с внешним миром, тем больше проблем будет возникать у него с состоянием кожи. Если Венеры нет в центре формулы, то и кожа его более терпима ко всякого рода раздражителям.* Но дело не в раздражителях, а в человеке, который не умеет управлять миром своих ранимых чувств.

Горло, гланды, голосовые связки, почки, пищевод и щитовидная железа работают в чувственном режиме, отражая своим состоянием качество проявленных человеческих чувств. Поскольку Венера ранимая и обидчивая планета, то и обиды её застревают в горле. Если человек во время общения с другим человеком не прислушивается к своей интуиции, то горло, как хороший индикатор, обязательно сработает, чувствуя душевное качество собеседника. Горло чувствует энергетически тяжелые силы. При общении с тяжелым, злым и завистливым человеком в вашем горле чувствуется ком, появится сухость или начнёте кашлять, а ведь именно эти сигналы говорят о том, что нельзя вам общаться с этим человеком, нужно на корню отрубить эту связь. Именно от него вы получите массу

неприятностей, он крепко возьмёт вас за горло, будет во всём подавлять, чтобы выжать последние силы. Жизнь показывает, что такое общение, как правило, для женщин, заканчивается проблемами щитовидной железы, которая вырабатывает очень нужные гормоны. Есть и другой механизм, который так же реагирует на проблемы горла при общении с другим человеком. Те же симптомы, но они оказывают очищающий эффект, когда вы общаетесь с духовно чистым человеком. При таком общении по вашему телу протекает волна благодати, которую не спутаешь с напряжением в присутствии тяжелого человека.

Гормоны – гармония. Если ваши чувства не имеют внутренней гармонии с самим собой, удовлетворённости, самодостаточности, то всегда будет происходить дисгармония с окружающим миром, а организм будет терять защиту на гормональном уровне. При этом происходит дисфункция гормональной системы.

Почки, которыми управляет Венера, контролируют чувства внутреннего и внешнего равновесия, энергетический баланс. В зодиакальных знаках почки контролируют Весы, здесь работает функция энергетического равновесия. Правая почка – это «я со своими проблемами». Нет равновесия перед самим собой, завышена или занижена планка своей значимости, – жди проблемы с правой почкой. Левая почка – проблемы с партнёрами.

Называя Венеру планетой любви, можно констатировать, что такое тяжёлое заболевание, как астма, протекает под её влиянием. Кармическая медицина считает, что астма – это удушливая любовь. При этом одни люди задыхаются от отсутствия к ним любви, другие – от излишнего внимания и подавления, от навязчивой любви близкого человека. Так или иначе, если Венера ищет любовь снаружи, а не внутри себя, живя в самодостаточности, то это обязательно приводит к тяжелым формам хронических и неизлечимых заболеваний, и тогда придётся поддерживать своё здоровье энергетическим вампиризмом.

Когда в центре формулы одновременно присутствуют Венера и Марс, то в лечении человеку будут хорошо помогать пивавки и продукты пчеловодства.

Так мы приходим к выводу, что два лика Венеры способны кардинально менять здоровье. С одной стороны – высшая чистота и любовь дают неувядающее тело. С другой стороны – безудержная сила чувственных влечений и необузданная похоть заставят тело страдать, и никто не сможет его вылечить.

ВЕНЕРА РЕТРО В ЦЕНТРЕ ФОРМУЛЫ

Ретроградной Венера бывает 41 день в году, однако бывают годы, когда она в течение года остаётся директной. Повторим: когда R планета на-

ходится в центре формулы, это означает — «я со своими проблемами». Никто не виновен в том, что происходит внутри человека. Воспримем это как главный ориентир толкования.

Тяжесть такого положения планеты заключается в том, что в чувственном мире человека постоянно происходит срыв или надлом, он постоянно испытывает неудобства и дискомфорт. Самое трудное для этих людей — это уметь контролировать и управлять миром своих чувств, научиться развязывать узелки проблем, которые сам же человек завязывает в своей жизни. R Венера — как «озоновая дыра» в человеческих чувствах. Одна женщина призналась мне, что считает себя деревом, с которого содрали много коры. На чашу весов ей всё время приходится класть собственное душевное равновесие.

С такой Венерой необходимо глубоко уходить в мир своих чувств, но не будоражить их ежедневными проблемами, а наполнять её свойственным ей миром, миром творчества. Очень много художников, в картинах которых только мрачные краски жизни. Тяжко жить им в этом мире, их чувства перегружены проблемами, поэтому и выплёскиваются они тяжестью цвета, звука или формы, притягивая к себе подобные души. В любой ситуации Венера обязана искать любовь и радость.

Это удачно удалось сделать в своей жизни итальянскому композитору **Руджеро Леонкавалло**. Он написал около 20 опер, одна из которых «Паяцы» — ну точно как R Венера, способная паясничать; написал 10 оперетт, балет и множество фортепьянных и вокальных сочинений.

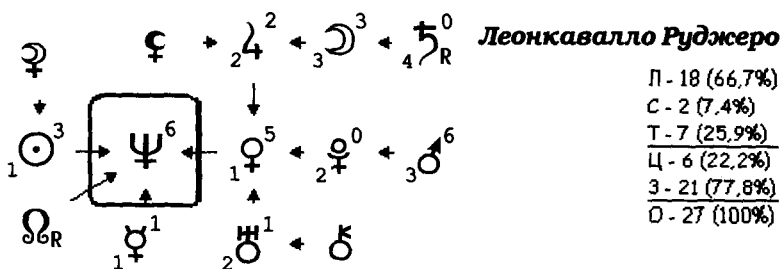

Известная российская поэтесса **Белла Ахмадулина** пыталась своей ретроградной Венерой утвердить высокий строй души. Однако в ее стихах, в ее плачущем, стонущем и обиженном голосе звучит сгущённая метафоричность и изысканная архаичность слога, какая-то тоскливая, приглушенная и даже придавленная нота. В одном из интервью она призналась, что первые строки родились у неё в детстве от горечи. Белла всегда защищала обиженных писателей, учёных, поэтов.

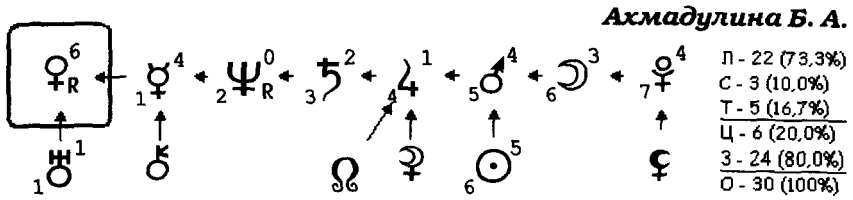

Все женщины с R Венерой в центре формулы «обманываются» в подругах. На самом деле это она сама обманывается. Нам уже известно, что при ретроградной планете в центре формулы человеку все делают одни и те же замечания. Но именно R Венера, болезненно реагируя на замечания, предпочитает лучше расстаться с человеком, чем поработать над собой.

Яркий пример негатива от влияния R Венеры не только на самого человека, но и окружающих его людей мы видим в формуле **Адольфа Гитлера**.

Вообще для мужчин R Венера в центре формулы гораздо более тяжелое испытание, чем для женщин. Ибо Венера для мужчин – это всегда символ жены или женщин в его жизни. Если мужчина не посвятит свою жизнь работе, науке, творчеству в любых его проявлениях, то женщины, даже самые безобидные, станут вечной проблемой в его жизни: они будут роковыми.

Душевная ранимость R Венеры может побуждать желание убить обидчика. Может быть, именно поэтому **Георгий Шпагин** изобрёл стрелковое оружие. (*Смотрите главу «Марс в центре формулы»*).

R Венеру мы находим в формулах известных людей: премьер-министр **Уинстон Черчилль**, музыкант **Луи Армстронг**, дипломат и поэт **Александр Грибоедов**, художник **Илья Репин**, военный деятель **Василий Блюхер**.

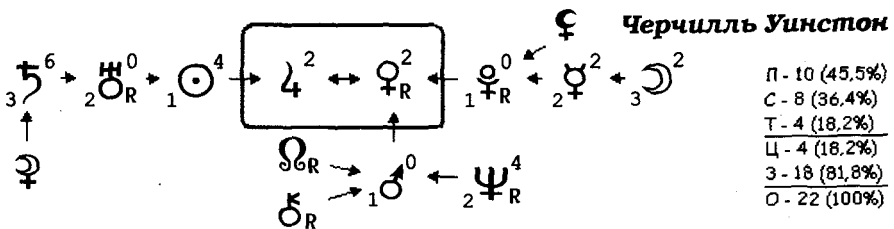
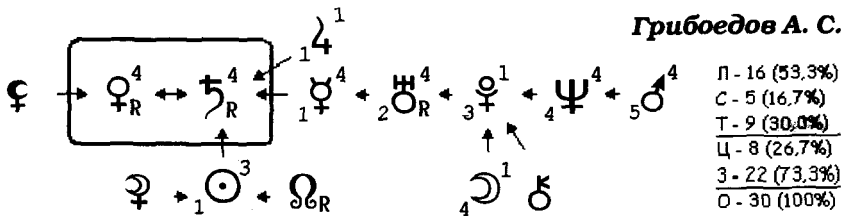

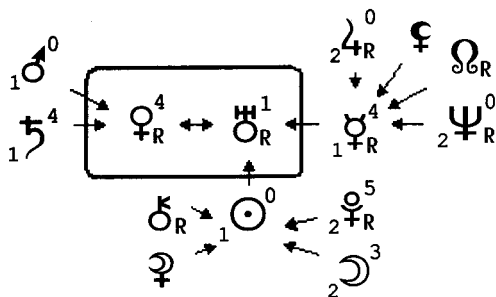

Лещенко Л. В.

П - 11	(52,4%)
С - 4	(19,0%)
Т - 6	(28,6%)
Ц - 5	(23,8%)
3 - 16	(76,2%)
0 - 21	(100%)

У каждого человека есть своя изюминка в повседневной жизни, в творчестве, науке, в отношениях с женщинами, а любовь к искусству и жизнь в нём покрывает многие грехи.

В здоровье R Венера обостряет все те органы и чувства, о которых говорилось выше. Кроме того, она будет создавать проблемы от той планеты, которая подпитывает ее своей энергией. R Венера хорошо восстанавливает свои функции продуктом пчеловодства – прополисом.

ВЕНЕРА НА ОРБИТАХ

Самый важный показатель Венеры за центром формулы заключается в том, что человек теряет способность открыто проявлять свои чувства. И чем дальше от центра Венера, тем труднее раскачать человека на откровенность. А еще труднее это сделать, если и Луны нет в центре формулы.

Все дети открыты и доверчивы, а те, кто имеют Венеру за центром формулы, очень рано замыкаются в себе. Это происходит потому, что Венера за центром менее восприимчива к чувственному внешнему воздействию. Если при Венере в центре человек ничего не может поделаться, чтобы противостоять чувственному давлению извне, то при Венере за центром эта проблема решается легко. Человек просто и легко перестает реагировать на внешние раздражители, не впуская их в себя. Он приходит к выводу, что нельзя открывать свои чувства всем подряд. Пока не испытаешь человека, пока пуд соли не съешь с ним, Венера будет закрытой системой для окружающих.

Замечена интересная деталь: если у певца (певицы) нет в центре формулы Венеры, то голос певца своеобразен своей глухотой звучания. Тогда мужчина поёт истинно мужским голосом, а у женщин он приглушен низким тембром. Например: **И. Кобзон, Э. Пьеха, А. Челентано, С. Лемешев, М. Магомаев, Л. Русланова** и многие другие.

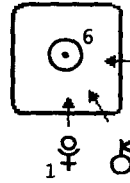
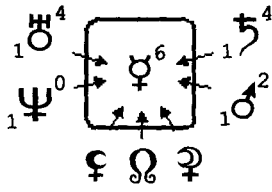

Магомаев М. М.

П - 19 (51,4%)
С - 9 (24,3%)
Т - 9 (24,3%)
Ц - 12 (32,4%)
3 - 25 (67,6%)
0 - 37 (100%)

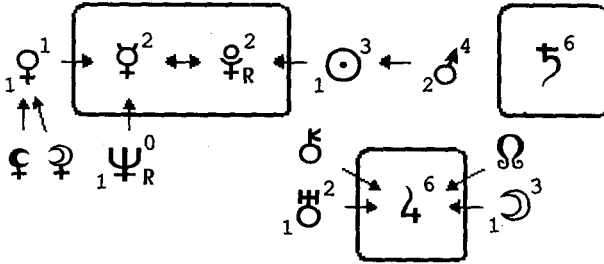

Русжанова Л. А.

П - 13 (44,8%)
С - 12 (41,4%)
Т - 4 (13,8%)
Ц - 16 (55,2%)
3 - 13 (44,8%)
0 - 29 (100%)

Кроме того, если Венеры нет в центре формулы, то над развитием своих вокальных способностей человеку приходится много и упорно работать. Это очень важная деталь для творческого развития личности.

Есть много певцов, которые поют не своим голосом, и тогда мы видим их не естественными, а какими-то искусственными. Всегда видно: с каким чувственным надрывом они исполняют песни. Так же надрывно протекает их личная жизнь. Посмотрите на формулу В. Преснякова-младшего и Майкла Джексона.

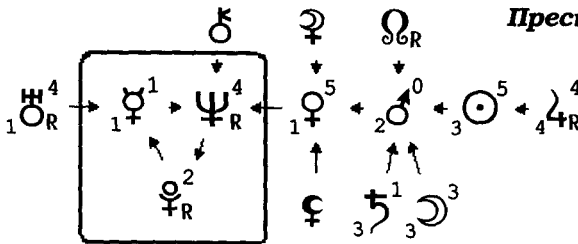

Пресняков В. (мл.)

П - 14 (48,3%)
С - 5 (17,2%)
Т - 10 (34,5%)
Ц - 7 (24,1%)
3 - 22 (75,9%)
0 - 29 (100%)

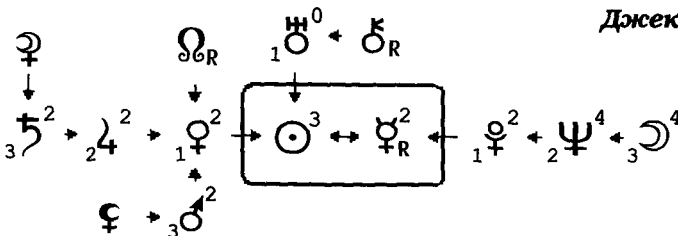

Джексон Майкл

П - 11 (52,4%)
С - 4 (19,0%)
Т - 6 (28,6%)
Ц - 5 (23,8%)
3 - 16 (76,2%)
0 - 21 (100%)

Если у женщины нет Венеры в центре формулы, то она более пренебрежительно относится к своему внешнему виду. Ей трудно без чьей-либо помощи приобрести для себя наряды, её мучают сомнения: а хорошо ли она выглядит в обновке. Такие женщины изведут своими сомнениями сначала продавцов, а уж потом всех родственников, подруг и знакомых, пока не получат только положительного ответа. Но если кто-то скажет, что ей это не идёт, — а ведь другие женщины могут сказать из зависти, — то она или расстанется с этой вещью, или будет надевать её редко и неохотно. Сравните: Венера в центре — и любая вещь на женщине смотрится великолепно, ибо она сама знает, что это прекрасно. Но если Венеры нет в центре, то женщину почти всегда долго приходится убеждать в замечательном выборе её покупки. Всё-таки Венера за центром предпочитает одеваться более классически, а не украшать себя бантиками, рюшечками и прочими украшениями. Это положение скрашивает Солнце, находящееся в центре формулы. Тем не менее, если Венеры нет в центре формулы души, то женщина потратит гораздо больше средств на косметику, чем та, у которой Венера в центре формулы.

Венера всегда окрашивает планету той орбиты, на которой стоит. Здесь она не главная, но в меру своего развития наполняет своим качеством ту функцию, которую предьявляет орбита. Она вносит в любую орбиту свои чувственные краски, оживляя и наполняя ее страстью.

Для женщин Венера на орбитах означает приложение своих чувств, как и во что она будет включена всей душой. А для мужчин Венера — жена или женщины в его жизни. Для мужчин важно увидеть космическое предложение жены, т. е. на какую женщину идеально указывает Космос. Например: ♀ → ♂ — жена-Овен или так: ♀ → ♀ — жена-Рыба.

Ретроградная Венера на любой орбите создаёт чувственное напряжение или неприятие того, что предлагает и требует орбита. Здесь она спотыкается на любых инициативах, предлагаемых ей, комплексует, а если от неё что-то требовать, то она может вызвать серьёзное заболевание.

♀ НА ПЕРВОЙ ОРБИТЕ (Меркурия)

Здесь, если приложить настойчивость, её легко разговорить, вызвать на откровенность. Но лучше всего Венера проявляет себя тут в поэтическом восприятии мира. Смотрите формулы **А. Данте**, **В. И. Лебедева-Кумача**, **С. Я. Маршака**, **И. В. Гёте** и другие. В формуле у мужчин такая Венера указывает на лёгкость и дружелюбие в общении с женщинами. Русский писатель Александр Грин жил миром мечты, создавал идеальные образы женской любви, надежды и красоты.

♀ НА ВТОРОЙ ОРБИТЕ (на своей)

Здесь она хозяйка. Поэтому легко выбирает профессию не по центру формулы, а по Венере, всё, что ей свойственно. У неё очень много подруг, но среди них она хочет быть лучшей, самой необходимой.

Для мужчин такое положение Венеры указывает на то, что ему нужна идеальная, обязательно красивая спутница жизни. Но поскольку на второй орбите может находиться несколько планет, например, у **Валентина Гафта** на второй орбите три планеты: Сатурн R, Луна и Уран R, то и восприятие женщин как жён будет у него троичным. В этом плане мужчинам повезло больше, чем женщинам. Это толкает мужчину к тому, чтобы трижды жениться, всякий раз отработывая новый «материал», прочитывая новую книгу. То он любит один сорт женщин, то другой, а то вдруг не находит себе места от третьих. И всё это закономерно ложится в судьбу мужчины через его формулу. Избежать участи брошенной может только та женщина, которая совместит в себе все эти странные требования, которые мужчина к ней предъявляет. Таких женщин не бывает. И если мужчина остаётся жить с одной женщиной, то при таком раскладе в формуле души он всё равно будет искать, заглядываться и мечтать о тех идеалах, которые начертаны в его формуле. Он будет флиртовать с ними, способен изменять жене, если в ней нет всех тех качеств и характеристик, которые ему нужны для самодостаточности по отношению к женщинам.

Есть интересный факт: шотландский физик **Джейм Максвелл** является «единственным мужчиной на планете Венера». В его честь на планете названы «горы Максвелла». Вот как высоко может подняться мужчина с Венерой и Луной на второй орбите.

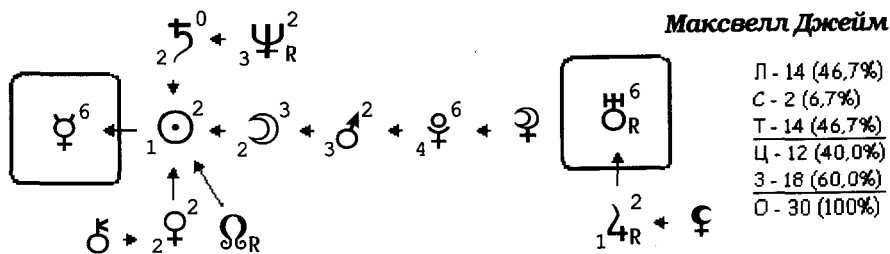

♀ НА ТРЕТЬЕЙ ОРБИТЕ (Марса)

В женской формуле это ловушка, ибо такая Венера всю жизнь играет только для мужчин, теряя ориентиры для других целей жизни. Она живёт внешней привлекательностью для мужчин. Ищет себе идеального мужчину в меру своих представлений об идеале. Она вся принадлежит мужчинам. Она хочет им нравиться постоянно, всегда, в любом виде, ждёт от них

комплиментов, подарков, особых знаков внимания. Здесь она чувствует себя главной соперницей для идеального мужчины. Однако мужчинам с такой женщиной жить нелегко: уж очень у нее горячие чувства и эмоции. Свои чувства она может проявлять грубо и резко. Зверь-баба. Ей бы в армии служить, в милиции или посвятить себя спортивной карьере. Для примера формула депутата Госдумы и прокурора — С. П. Горячевой, у которой и Сатурн на третьей орбите.

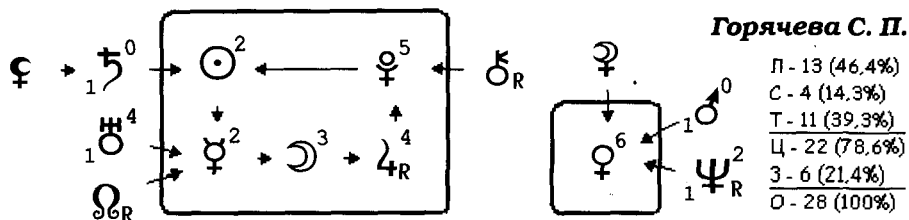

Мужчины с Венерой на третьей орбите ждут, когда женщины сами будут за ними бегать, этаким павлин. Для этого они используют наряды, причёску, парфюмерию или подчёркивают свои мужские достоинства и прибегают к прочим хитростям.

♀ НА ЧЕТВЁРТОЙ ОРБИТЕ (Юпитера)

Здесь Венера полностью подчинена социуму, общественному мнению. Такая Венера с двумя баллами у **Мэрилин Монро**. Отсюда она черпает чувственную удовлетворённость. Поэтому её притягивают различные общественные мероприятия, порой во вред семье. Она с удовольствием рассказывает о том, где она состоит, как её ценят и уважают. Для мужчины это возможность утвердиться в социуме через женщин или жену. По крайней мере ему будет приятно, если его жена будет иметь какой-то социальный статус.

♀ НА ПЯТОЙ ОРБИТЕ (Сатурна)

Строгость, сдержанность, холодность, фригидность сопровождают Венеру на этой орбите. Её можно сравнить со Снежной королевой. Сатурн зажимает, сковывает любые чувственные желания, не позволяет ей распускаться. Женщина любит деловые и брючные костюмы, предпочитает строгие формы и минимум цветовой гаммы. Сатурн — это начальники и законы. Здесь Венера даёт чувство обострённой справедливости. Смотрите формулу польского писателя **Ежи Леца**.

В формуле мужчины Венера на пятой орбите будет говорить о том, что идеальный начальник для него — женщина. С ней он будет ладить,

но если сам будет начальником, то идеальный коллектив для него будет — женский. (*Смотрите Сатурн на второй орбите*).

♀ НА ШЕСТОЙ ОРБИТЕ (Урана)

Как бы далеко Венера ни стояла от центра, она всегда остаётся живой и привлекательной. В энергиях Урана она ведет себя непредсказуемо, оригинально, экстравагантно. В её интеллектуальных утверждениях много чувственной окраски. Чтобы наполнить свои чувства, нужно заниматься астрологией, но если Венера у мужчины на шестой орбите, то хорошо бы для удачной судьбы найти женщину-астролога.

♀ НА СЕДЬМОЙ ОРБИТЕ (Нептуна)

Её чувства приобретают утончённость в религии, какой-либо идеологии, психологии и научной медицине, здесь она склонна к медитации. Прекрасно может проявлять себя в музыкальном и художественном творчестве, если сам Нептун находится в центре формулы.

♀ НА ВОСЬМОЙ ОРБИТЕ (Плутона)

Явление весьма редкое. Самое важное, что нужно помнить, — любая планета на восьмой орбите будет принуждена к трансформации, качественному изменению. На этой орбите Венера даёт любовь и ярость одновременно, но должна перестроить свои чувства. Чтобы ярко себя проявить, ей нужна поддержка Плутона из центра формулы. В этом случае чувства человека приобретают магическую силу. Здесь огромная сексуальная энергия. Однако если Венера R, то её преследуют роковые события, обманы, подлоги, проигрыши. При R Плутоне на второй орбите мужчину всё время будут сопровождать роковые женщины, да и сама женщина станет роковой для мужчин.

ВЕНЕРА В ЗОНЕ ОТДЫХА

Как и Венере в центре, ей свойственны все её качества, но в зоне отдыха всегда не хватает востребованности. Желание открыто проявлять свои чувства сковано неуверенностью: нужно ли это кому-нибудь? Поэтому у таких людей может очень рано быть потерян всякий интерес к творческому поиску. Мы уже знаем, что Венере необходимо всеобщее внимание, а в зоне отдыха к ней не подходят планеты. Вот и будет она комплексовать на себе, приставая с вопросами: «Я правда красивая, хорошая, умная?..»

Венера в зоне отдыха, имея шесть баллов, приобрела в прошлой жизни большой и богатый опыт, в котором её любовь научилась жить на отдачу. Важно в этой жизни сохранить это качество, умея в тишине и одиночестве наслаждаться природой, музыкой, живописью и так далее, чтобы наполнять и вносить эти качества в жизнь людей.

Венера в зоне отдыха у известных и популярных женщин почти не встречается, хотя исключения всегда есть: композитор **Александра Пахмутова**. Но для этого Венеру обязательно должен стимулировать Узел кармы. К тому же в другом центре формулы её поддерживает Луна, дающая музыкальность, а Плутон с Марсом сформировали у неё патриотический настрой души. Кроме того, её муж — поэт-песенник Николай Добронравов — и есть тот самый двигатель, который нужен Венере в зоне отдыха.

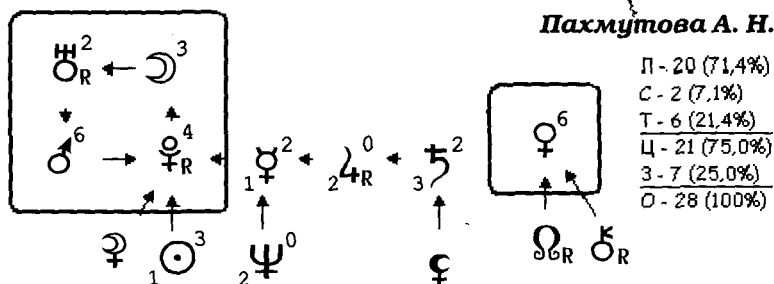

В самом деле, трудно быть популярной, если в зоне отдыха Венера любит быть в одиночестве, чтобы никто не мешал её чувствам «вариться» в собственном соку. То есть чувства должны отдыхать, не напрягаться, чтобы никто не напрягал, не мешал, не лез в душу. Однако если мы посмотрим формулу **Леди Ди**, то увидим, что Диана была романтиком. Всегда и всюду ее гардероб слыл образцовым для истинной леди — иначе просто не могло быть. Ди обладала четким и безупречным стилем. Она делала ставку на классику, элегантность (а это диктовал Сатурн) и выбирала только те вещи, которые безупречно сидели на ее ухоженной спортивной фигуре. Она всегда выбирала наряды и марки сама.

В зоне отдыха Венера часами может красоваться у зеркала: «Ну-ка, зеркальце, скажи: я ль на свете всех умнее, всех прекрасней и милее?» Такая Венера любит примерять наряды, любоваться своим телом, заниматься творчеством или предаваться чревоугодию, с удовольствием уделяет время разведению цветов или любимым животным, но, главное, чтобы быть одной. Все свои чувства выстраивает идеально. Она недотрога. Ждёт своего принца, как Ассоль из «Алых парусов» А. С. Грина. Женщине хорошо быть одной, в одиночестве ходить по магазинам, на природу. И все-таки, как «остров надежды» на свою востребованность в окружающей жизни, будет звучать в человеке Венера из своей зоны отдыха.

А вот в формуле известных мужчин Венера встречается достаточно часто. У мужчины Венера всегда означает жену или женщин, а в зоне отдыха указывает на то, что кроме жены, которая всегда рядом, должна быть

ещё женщина на стороне, как мечта, которую он будет воплощать в реальность. Свободная любовь, муза. Она будет вечной тайной в его чувственном к женщинам мире. Правда, всё тайное становится явным. Интересно и то, что если мужчина с Венерой в зоне отдыха разведётся со своей женой и женится на своей любовнице, то очень скоро он и её забудет, ибо ему опять нужна свободная любовь! Венеру в зоне отдыха имеют **Пётр I**, композитор **Тихон Хренников**, певец и композитор **Игорь Тальков**, оперный певец **Иван Козловский**, музыкант **Мстислав Ростропович**, композитор **Матвей Блантер**, французский философ, физик, математик **Рене Декарт**, хирург **Николай Склифосовский**, **Михаил Ломоносов**, с наслаждением писавший стихи. А уж простых мужчин-грешников — хоть отбавляй. Думаю, что Нарцисс — не вымышленный персонаж, а реальный образ мужчин с Венерой в зоне отдыха.

Хренников Т. Н.

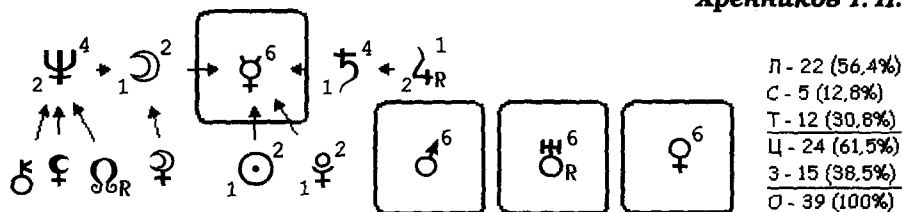

Тальков И. В.

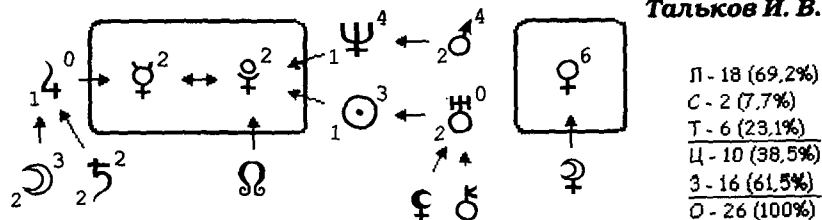

Однако Венера в зоне отдыха у мужчин может означать и то, что он ведёт себя отстранённо от женщин, чтобы они не мешали ему выполнять какую-то более важную работу или жизненную цель. Пусть гуляют сами по себе. Это как лиса и виноград: и видит око, да зуб неймёт.

Чтобы активизировать Венеру в зоне отдыха, к ней обязательно должны подходить или стимулировать её какие-то мистические точки: Узел кармы, Черная или Белая Луна, Хирон, как у чемпиона мира по шахматам **Тиграна Петросяна**, писателя **Лазаря Лагина** — автора сказки «Старик Хоттабыч», рок-музыканта **Гарика Сукачёва**.

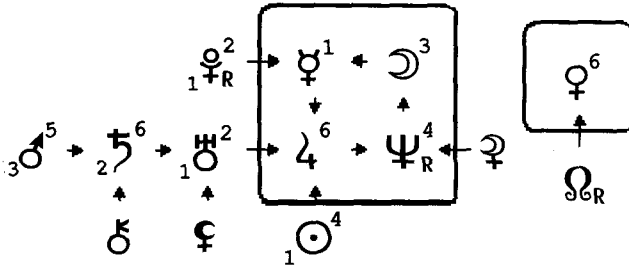

Лазин Л. И.

П - 19 (48,7%)
С - 12 (30,8%)
Т - 8 (20,5%)
Ц - 20 (51,3%)
3 - 19 (48,7%)
О - 39 (100%)

Таким образом, мы видим, что Венера в зоне отдыха может быть активно задействована в формуле души, если она живёт в творческом режиме.

ВЕНЕРА В ЗОНЕ ОТЧУЖДЕНИЯ

41 день в году Венера бывает ретро, хотя бывают годы, когда она только директная. У известных людей Венера в зоне отчуждения не встречается. Она скорее будет в формуле обывателя, консерватора, но для таланта всегда будет помехой. Ибо болезненно реагирует на любое чувственное обращение в свой адрес, в котором заподозрит подвох, оскорбление или унижение своего достоинства. Это очень тяжёлая зона — остров невезения как для мужчин, так и для женщин. Здесь Венера боится открыться или довериться, особенно когда человек начинает самостоятельную жизнь. Может быть ядовита, цинична. Её чувства, как старая пластинка, прокручивают одни и те же мелодии. У неё есть особые, болезненные темы, затрагивать которые никому не позволено, иначе человек становится для неё врагом на всю жизнь. В девятнадцатом веке таких женщин называли «синий чулок», имея в виду старую деву, которая комплексует в любовных страстях, сама себя боится и стесняется. Можно сказать, что это потенциальная жертва для «Синей бороды». А ещё — как собака на сене, как принцесса на горошине.

Здесь очень сильно работает патология чувств: мне никто не нужен. Любое заболевание, развивающееся на чувственном уровне, быстрее прогрессирует при R Венере. Для лечения хорошо использовать пчелиный прополис. Часто человек приходит уже с врождёнными заболеваниями, среди которых распространена эпилепсия. Когда мы не можем успокоиться, остановить свои чувства, нас колотит, — эпилепсия будет прямым следствием нашего душевного состояния.

Для мужчин Венера в зоне отчуждения обязательно будет указывать на жену, женщин в его жизни. Дай такому мужчине идеальную женщину, и он скажет, что хуже ее никого нет. У него всегда будет

страх перед женщинами, они станут для него роковыми. С такой Венерой мужчине нужно полностью уходить в работу или оставаться всю жизнь одному, жить в гражданском браке.

Пока человек не победит комплекс своих чувств, Венера в зоне отчуждения будет долго лишать его радости жизни.

МАРС



Среднее расстояние от Солнца до Марса 1,5 астрономических единиц (227,9 млн. км), средний диаметр 6780 км, масса 0,108 массы Земли. Разреженная атмосфера состоит в основном из углекислого газа, среднее давление у поверхности 0,006 атм. Поверхность Марса – пылелесчаная пустыня с каменистыми россыпями, потухшими вулканами, ударными кратерами, ветвящимися каньонами типа высохших русел рек. Период обращения вокруг Солнца 687 суток, период вращения вокруг своей оси 24 часа 37 минут. Спутники Марса – Фобос и Деймос.

Древние греки назвали эту планету в честь бога войны Ареса, а в римской мифологии Аресу соответствовал бог Марс. Испокон веков эта красная планета нашей Галактики слыла символом страсти и войны. Его масса в десять раз меньше земной. Это ли не повод для Марса защищать себя от обид, унижений и оскорблений? И всё-таки сам по себе он мал и слаб, а потому имеет двух спутников: Фобоса и Деймоса, один «страх», другой – «ужас». Интересен факт, что у города Норильска, книгу о котором написал Астрогор, Марс является главной планетой гороскопа. Норильск имеет два города-спутника – Талнах и Кайеркан. С местного наречия эти города переводятся как «гиблое место» и «долина смерти». Нетрудно представить будущее этих городов и судьбы их жителей, тем более что горы вокруг Талнаха дают радиоактивное излучение.

Фобос и Деймос – вечные спутники войны. Некоторые исследователи считают, что спутники Марса попали к нему «не по своей воле», а были захвачены в плен из пояса астероидов. С точки зрения астрологии такое утверждение признаётся справедливым, ибо пленники обязаны выполнять волю хозяина. Утешает одно: не столько Земля оказывает на Марс своё влияние, сколько Юпитер – планета социума. Отсюда мы видим, почему все социальные проблемы решаются с помощью бога войны – Марса.

Яркий пример иллюстрации такого Марса – формула **В. И. Ульянова** (Ленина). Здесь Марс стоит в центре, а на его (третьей) орбите находится Юпитер. Рядом с Марсом стоит Нептун – планета идеологии, отсюда и военный коммунизм. А на орбите Юпитера находится R Сатурн, который ещё больше сковывает, а затем ломает общественный строй. Уран в формуле Ленина стоит на своей (шестой) орбите, он кульминирует здесь, являясь очень сильной планетой, отсюда и рождена идея революции. Мы не оцениваем хорошо это или плохо, но мы говорим, что Ленин наилучшим образом выполнил свою миссию. Полную версию формулы Ленина смотрите в конце учебника.

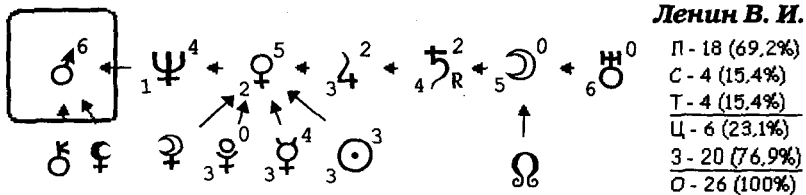

Подобно тому, как поверхность Марса безводна и пустынна, так и на Земле, по которой прошёл бог войны, не остаётся живого места. А может быть, все проблемы Марса оттого, что он очень холодный и, чтобы разогреться, ему нужно быть активным, как-то действовать. Главное – действовать, а только потом думать о том, что сделал.

Ось вращения Марса наклонена относительно плоскости его орбиты на 1,5 градуса меньше, чем ось вращения Земли. Такой факт мы рассматриваем как чувство превосходства, гордыни марсианских энергий над жителями Земли. Он не собирается нам кланяться, а мы должны смотреть на него снизу вверх. Учёные утверждают, что современный Марс – очень негостеприимный мир. Разреженная атмосфера, к тому же непригодная для дыхания, страшные пылевые бури, отсутствие воды и резкие перепады температуры в течение суток и года.

Марс пережил достаточно бурную геологическую эпоху, от которой на лице бога войны остались глубокие шрамы. Такие же шрамы на лице человека указывают на сильное влияние Марса в его формуле души.

Вся поверхность Марса покрыта паутиной пересохших каналов. Учёные выдвигают теорию, согласно которой каналы – это искусственные ирригационные сооружения для подачи воды в засушливые регионы планеты. А разве не Марс выстраивает на нашей земле окопы, траншеи, редуты и рвы? Он создаёт опутывающую паутину силовых и властных структур, чтобы поддерживать завоёванный и навязанный им порядок.

Извечный вопрос жителей Земли: «Есть ли жизнь на Марсе?» имеет положительный ответ в астрологии, которая утверждает, что жизнь на Марсе была, но он сам её уничтожил, теперь она перенесена на Землю. Разрушительное влияние Марса на Землю огромно, а люди с трудом справляются с преобразованием его энергий для мирных целей. Эти энергии клокочут в каждом человеке, в недрах земли, во всём многообразии жизни. Марс стал источником травм, символом агрессии, хамства, вооружённых нападений. Обо всём этом подробно рассказывает астрология. А пока она говорит, что Марс в жизни каждого человека проигрывается со дня рождения и до семи лет. Следующий его срок с 49 до 56 лет. Марс сильно влияет на людей, которые родились под знаками зодиака Овен и Скорпион, а также на положение его в гороскопе и в центре формулы души. Мы же перейдём к формуле, чтобы выявить уникальность влияния Марса, положенного человеку на душу.

При толковании формулы души мы должны помнить, что Марс является управителем в Овне и Скорпионе, а экзальтирует в Козероге. А поэтому, когда он стоит рядом в формуле с Плутоном или Сатурном, это даёт ему большую силу для проявления своих качеств.

МАРС В ЦЕНТРЕ ФОРМУЛЫ

Поскольку Марс по природе своей активный, но бездумный, то добиться от него хороших результатов может только человек, который больше занят выполнением определённой цели, поставленной задачи. То есть тот, для которого в процессе деятельности не нужно выполнять сложных раздумий. Это совсем не говорит о его плохих качествах, напротив, — есть масса профессий, где нужно чётко и правильно выполнить минимальную программу. Поэтому его удачно можно использовать в армии, милиции и спорте. Марс ждёт команду: «Что делать?». Произведения именно с таким названием написали Ленин и Чернышевский. Если команды не поступает, то он сам принимает решение и может «наломать дров».

Церковь называет военных «послушниками», ибо они находятся на службе и в послушании у государства. А у государства нет духовных программ, есть только силовое, властное решение проблем. Духовность создают индивидуальности. Марсу вообще трудно созидать, ибо он — бог войны. Марс у нацистского генерала Генриха Мюллера, Симона Петлюры — «головного атамана».

Марс — это солдат, но не армия, он боец и борец, ему комфортно жить, когда эти качества востребованы. Ярослав Гашек придумал мягкий и комичный образ солдата Швейка. Посмотрите на формулу Гашека и вы поймёте, как с помощью Венеры родился такой персонаж.

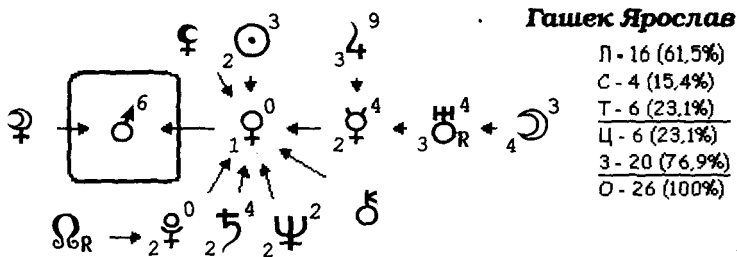
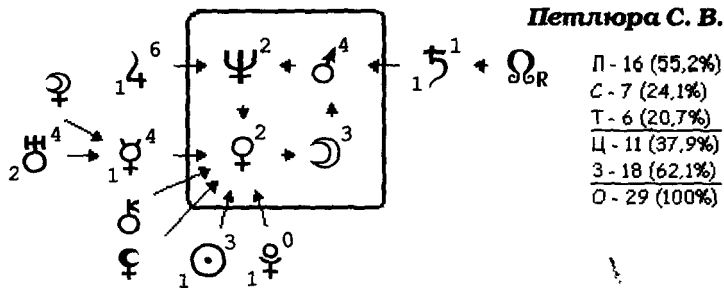

Марс — тактик по заранее заложенной программе, которую он может закладывать сам для себя, если над ним нет начальников. Этот образ прекрасно передал **Х. К. Андерсен** (Марс в центре формулы) в сказке «Стойкий оловянный солдатик». И даже его сказка про солдата «Огниво» наполнена марсианским смыслом.

К «марсианам» относится бывший президент Абхазии **Владислав Ардзинба**, который вел многолетнюю борьбу за отделение Абхазии от Грузии. Это было его естественное состояние, в котором ему помогали Сатурн и Плутон на третьей орбите.

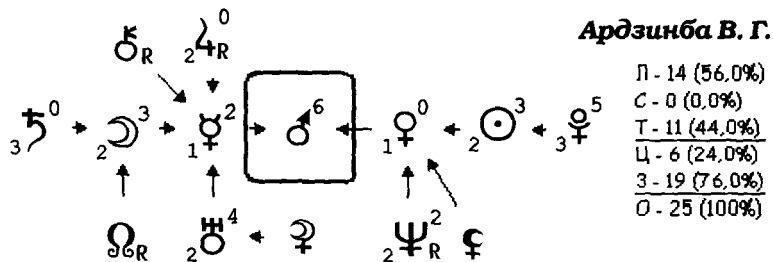

Марс только в исключительных случаях может самостоятельно принимать решение, а во всём остальном должен слепо повиноваться прика-

зу. В этом плане Марс даёт дисциплинированность и исполнительность, он не командует, а выполняет. Военные и спортсмены одинаково живут под этой планетой. «Ты не думай, ты делай, за это мы тебе медаль дадим!» Но почему-то именно этих людей в форме становится жалко, ибо им по уставу не положено думать — думает тот, кто званием выше. А над ним ещё есть выше, выше, выше... И даже высшие военные не издают приказов, пока не поступит политического решения. В этом плане экс-президент Путин в свое время удачно подобрал себе исполнителя (полпреда) в Центральном округе — **Георгия Полтавченко**. Вот только Сатурн и Плутон у него R, а ведь именно они должны командовать и управлять, принимать решения без оглядки. Здесь Путин просчитался, а может, ему так лучше, удобнее, чтобы Полтавченко не проявлял излишней активности, как другие полпреды.

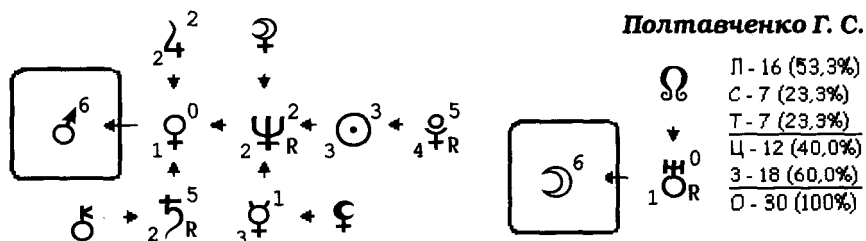

Марс всегда означает в формуле у мужчины силу, защиту, активность, мужское начало, работу колющими и режущими инструментами, владение огнестрельным и холодным оружием, интерес к технике, машинам и металлам — вот почти полный спектр этой планеты для повседневной жизни. **Георгий Шпагин** — изобретатель стрелкового оружия.

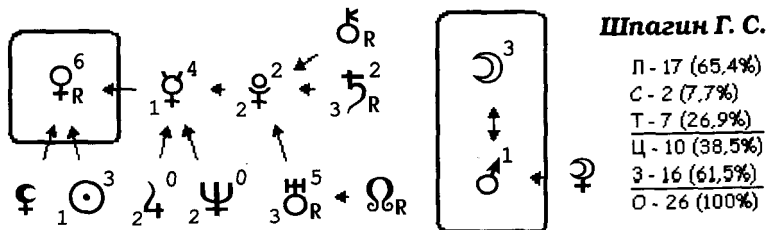

Самые большие страсти Марс проявляет к технике, к металлу. Это автомобилисты, инструментальщики, столяры и токари. Он прекрасный тех-

Своими победами прославили страну Олимпийский чемпион по плаванию **Владимир Сальников** и олимпийская чемпионка по конькам **Лидия Скобликова**.

Сальников В.

П - 23 (63,9%)
С - 7 (19,4%)
Т - 6 (16,7%)
Ц - 24 (66,7%)
З - 12 (33,3%)
О - 36 (100%)

Скобликова Л. П.

П - 16 (57,1%)
С - 7 (25,0%)
Т - 5 (17,9%)
Ц - 17 (60,7%)
З - 11 (39,3%)
О - 28 (100%)

Знаменитый автогонщик по классу Формула-1 **Ральф Шумахер** благодаря Марсу и Меркурию прекрасно преуспел в этом виде спорта.

Шумахер Ральф

П - 21 (60,0%)
С - 4 (11,4%)
Т - 10 (28,6%)
Ц - 12 (34,3%)
З - 23 (65,7%)
О - 35 (100%)

У многих шахматистов есть Марс в центре формулы. Марс великолепен как тактик, боец-одиночка, «холодный убийца» на шахматной доске. Почти у половины из тринадцати чемпионов мира по шахматам Марс в центре формулы: **Стейниц, Ласкер, Смыслов, Карпов, Каспаров**. Вот формула чемпиона мира по шахматам **Василия Смылова**.

Смыслов В. В.

П - 21 (65,6%)
С - 4 (12,5%)
Т - 7 (21,9%)
Ц - 12 (37,5%)
З - 20 (62,5%)
О - 32 (100%)

Президент Калмыкии и Международной шахматной ассоциации **Кирсан Илюмжинов** имеет сильный Марс в центре формулы. Оттого-то он и добивался, чтобы шахматы стали олимпийским видом спорта, и ФИДЕ стала проводить чемпионаты мира по быстрым шахматам.

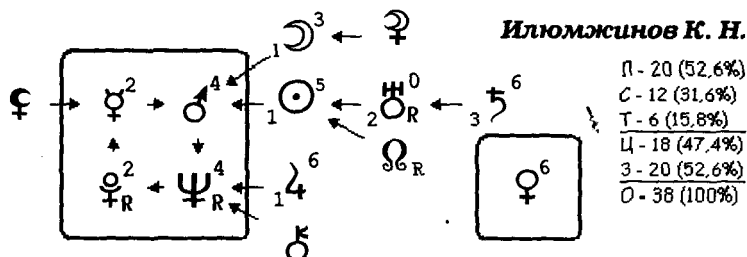

Марс — это мужское начало, наполненное стихией огня. Он естественен в центре формулы любого мужчины, ибо главная задача мужчин — быть защитниками, пахать, строить, обеспечивать семью... В нём заложена сила, рывок, бросок, меткость, быстрота и стремительность. Если Плутон — это гром, то Марс — молния, способная моментально нанести поражающий удар. Всем известен английский теннисист **Дуайт Филли Дэвис** — основатель ежегодных соревнований «Кубок Дэвиса». Он прекрасно почувствовал и реализовал силу своего Марса.

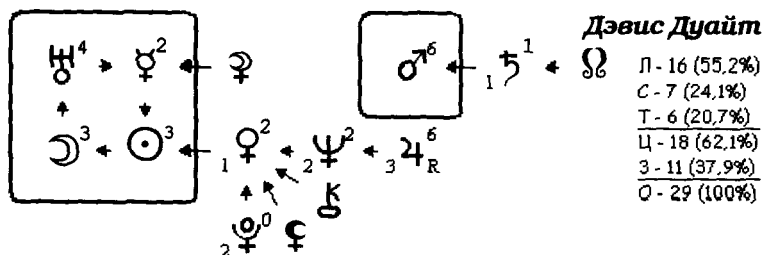

Порой не нужно иметь специального образования, как, например, механик-самоучка **Иван Кулибин**, чтобы Марс проявил свои пристрастия к металлам и технике.

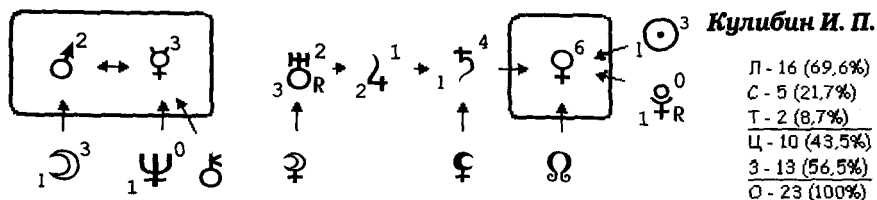

А американский изобретатель **Томас Эдисон** сделал свыше одной тысячи изобретений, главным образом в электротехнике, усовершенствовал телеграф и телефон (Уран в центре и Меркурий на первой орбите), усовершенствовал лампу накаливания (Марс в центре), построил (Сатурн в центре) первую в мире электростанцию (Уран) общественного пользования. Изобрёл фонограф (Нептун в центре и Венера на первой орбите) для записи звука и его воспроизведения.

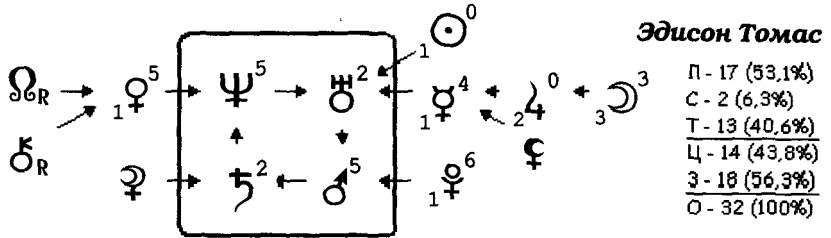

Вот формула знаменитого мастера скрипок **Никола Амати**. Восходящий Узел кармы в его формуле подсказал мастеру, в чём найти себя, своё место в жизни, чтобы принести наибольшую пользу и остаться в истории.

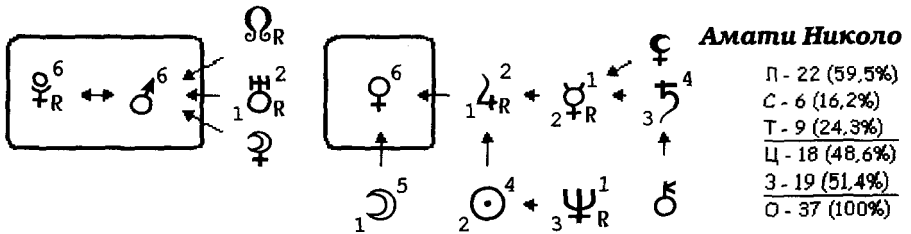

Марс может быть использован в любой профессии, но со своим специфическим уклоном. Например, в медицине это стоматолог или врач-хирург (**Святослав Фёдоров**, хирург **Иван Греков**).

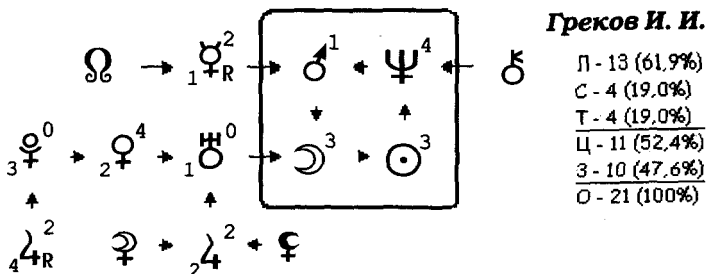

Интересен пример художника-баталиста **Франца Рубо**. Марс в центре его формулы задал военную тему его творчеству. Тем более что на Марс сильно влияет R Узел кармы. Рубо создал грандиозные панорамы «Бородинская битва» и «Оборона Севастополя».

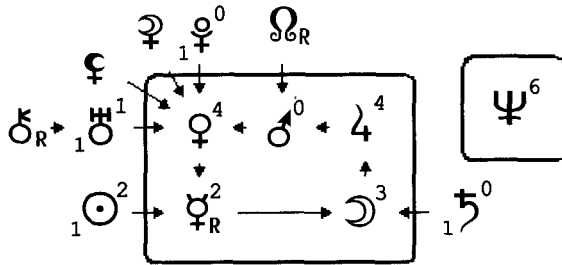

Рубо Франц

Л - 11 (50,0%)
С - 4 (18,2%)
Т - 7 (31,8%)
Ц - 19 (86,4%)
3 - 3 (13,6%)
О - 22 (100%)

А вот интересная формула **Сэмюэла Морзе** — американского художника и изобретателя. В его формуле Венера дала художественное, а Марс — техническое творчество. В результате появился на свет электромеханический телеграфный аппарат, где Меркурий отвечает за электричество и связь, а Марс — это еще и дятел, который бесконечно стучит. Поэтому Морзе легко разработал телеграфный код (Азбука Морзе), который, как музыка Венеры, несётся в эфир по проводам Меркурия.

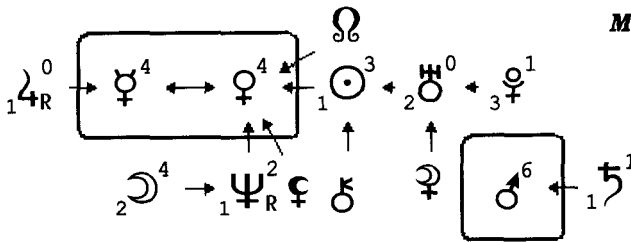

Морзе Сэмюэл

Л - 21 (84,0%)
С - 1 (4,0%)
Т - 3 (12,0%)
Ц - 14 (56,0%)
3 - 11 (44,0%)
О - 25 (100%)

Марс — повар, обязательным приложением к профессии у которого являются горячая плита и ножи; это портной, у которого иголки, ножницы и швейная машина (модельер **Вячеслав Зайцев**).

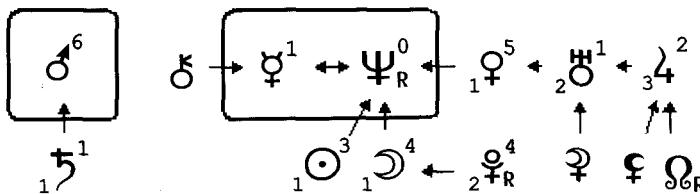

Зайцев В. М.

Л - 19 (70,4%)
С - 3 (11,1%)
Т - 5 (18,5%)
Ц - 7 (25,9%)
3 - 20 (74,1%)
О - 27 (100%)

Марс, имеющий колкое и острое начало, прекрасно использовал польский сатирик **Ежи Лец** и русский баснописец **Иван Крылов**. При этом мы видим ранимость Венеры и тонкую психическую уязвимость ретроградного Нептуна в центре его формулы, а уж Меркурий умеет сказать!

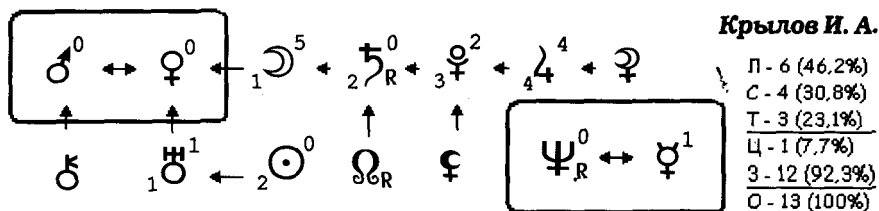

Скоростные качества Марса используются не только в спорте, но, возможно, даже в музыкальном творчестве. Прекрасно доказали это композитор и пианист-виртуоз **Фридерик Шопен** и скрипач-виртуоз, композитор **Антонио Вивальди**.

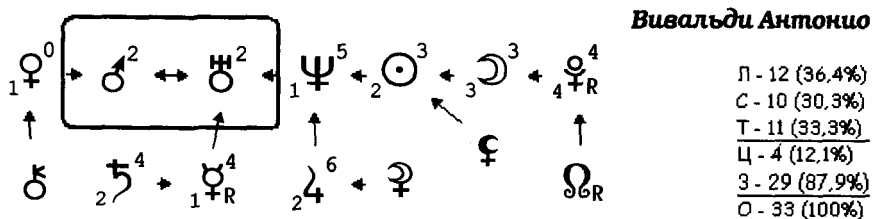
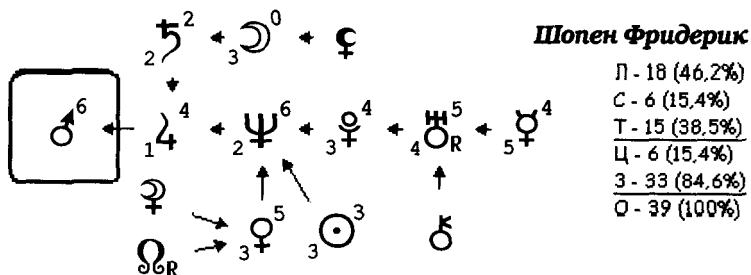

Мы говорили о том, что Марс не любит думать, — он действует. Но есть у него занятие, которое поднимает человека до высоких вершин научной мысли: Марс прекрасно зарекомендовал себя в получении технического образования и в частности — в физике. Именно в этом он может широко развернуть и реализовать свой интеллектуальный потенциал. Сильней-

шие физики мирового уровня имеют Марс в центре формулы: Петр Капица и его сын — Сергей Капица, Лев Ландау, астроном Андерс Цельсий, Альберт Эйнштейн, Генрих Герц, Альфред Нобель, Пьер Кюри, Жорес Алфёров, Жан Батист Фурье, Вильгельм Рентген.

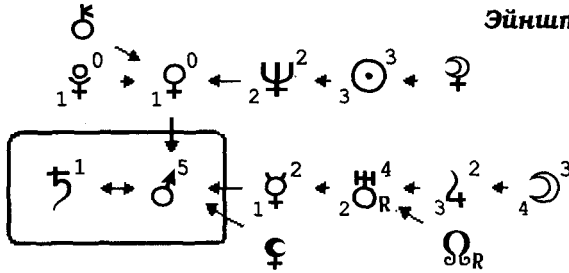

Эйнштейн Альберт

П - 13 (59,1%)
С - 3 (13,6%)
Т - 6 (27,3%)
Ц - 6 (27,3%)
З - 16 (72,7%)
О - 22 (100%)

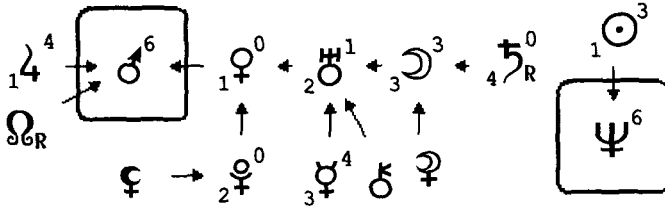

Герц Генрих

П - 16 (59,3%)
С - 4 (14,8%)
Т - 7 (25,9%)
Ц - 12 (44,4%)
З - 15 (55,6%)
О - 27 (100%)

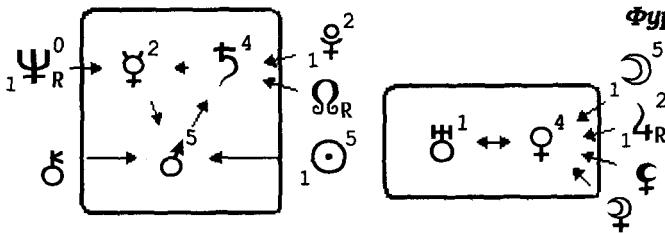

Фурье Жан Батист

П - 21 (70,0%)
С - 6 (20,0%)
Т - 3 (10,0%)
Ц - 16 (53,3%)
З - 14 (46,7%)
О - 30 (100%)

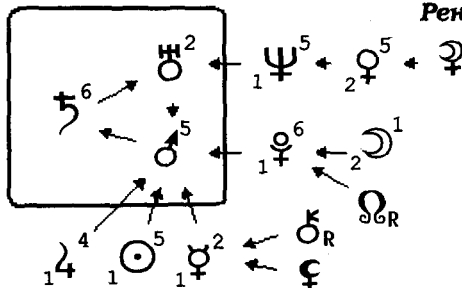

Рентген Вильгельм

П - 18 (43,9%)
С - 10 (24,4%)
Т - 13 (31,7%)
Ц - 13 (31,7%)
З - 28 (68,3%)
О - 41 (100%)

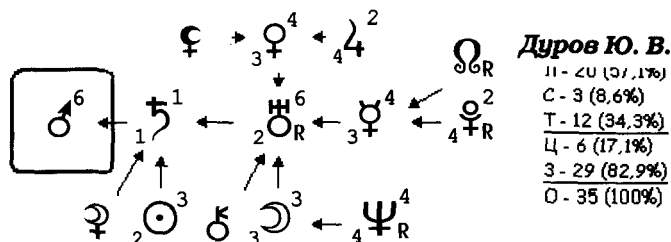
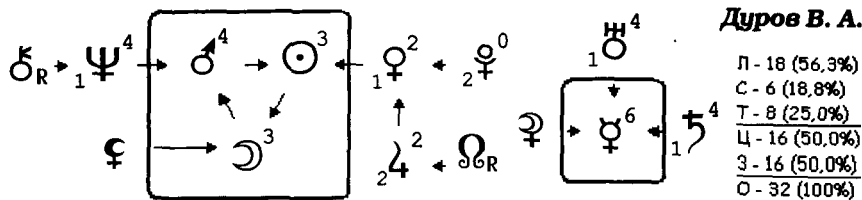

Идеальной можно назвать формулу и судьбу женщины, которая всю жизнь посвятила дрессировке хищников. Это артистка цирка **Ирина Бугримова**, укротительница львов. Вся энергия её формулы сконцентрирована на Марсе, отсюда такой результат и всемирное признание. О себе Ирина Бугримова говорила, что всегда и во всём побеждала, была сама строителем своей жизни. Она дважды была замужем, но не нашла такого человека, который мог бы быть её мужем.

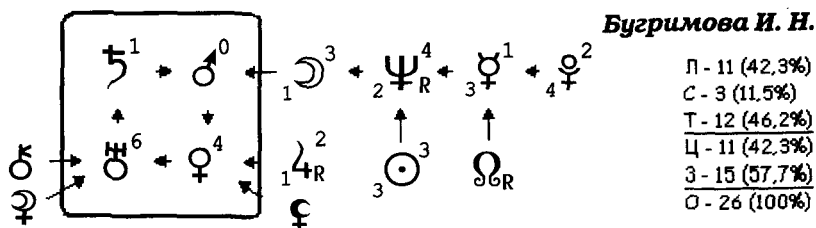

Можно назвать трагедией присутствие Марса в центре формулы души у женщины, хуже не придумаешь. Редкая женщина с Марсом в центре формулы проживает всю жизнь с одним мужчиной.

Если у женщины есть Марс в центре формулы, то в ней всегда есть что-то острое, колкое и жгучее: острый взгляд, колкий язык, резкий жест, острые ногти, острые зубки – может поцарапать душу. У **Аллы Пугачевой** такой Марс в центре формулы, поэтому в семейной жизни она претерпела множество разочарований. Марс для женщины особенно опасен, если она солнечного типа, – это всегда ведет к разрушению семьи. Если жен-

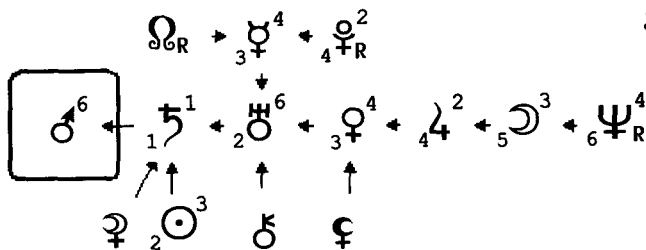

Уланова Г. С.

Л - 20 (57,1%)
С - 3 (8,6%)
Т - 12 (34,3%)
Ц - 6 (17,1%)
3 - 29 (82,9%)
0 - 35 (100%)

В музыке Марс в сочетании с Плутоном больше любят бить в барабаны, играть на трубах, он даёт патриотику, спортивную и военную тематику, как у **Александры Пахмутовой**.

А вот что говорит композитор **Людмила Лядова**: «Всем женщинам-композиторам не хватает мужского почерка. Нужно много мужества, чтобы написать «Солдатскую песню». Все подруги меня предавали. Я по ошибке родилась женщиной, у меня мужской характер». Формула её души убедительно доказывает, что по-другому жить, чувствовать и думать Лядова не могла.

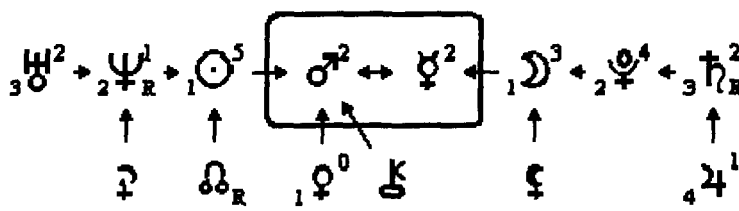

Лядова Л. А.

Л - 12 (54,5%)
С - 3 (13,6%)
Т - 7 (31,8%)
Ц - 4 (18,2%)
3 - 18 (81,8%)
0 - 22 (100%)

Практика показывает, что примерно на сто женщин с Марсом в центре только одна всю жизнь проживает с одним мужем. При этом её муж всё время должен находиться в командировках, на гастролях, в дальнем плавании, в глухой тайге, на одиноком острове – где угодно, но только не дома, ибо мужчины, находящиеся постоянно рядом, начинают их раздражать. Задача женщины с Марсом в центре – жить для мужа, всю себя посвятить ему, служить ему, стать соратником, понять его, – только при этом условии можно говорить о счастливом браке.

Наина Ельцина удачно выбрала себе мужа-Водолея, ибо к её Марсу подходит Уран – управитель Водолея. Так мы приходим к выводу, что для женщины «идеальным» может быть муж в зависимости от того, какая планета подходит к Марсу. А если эта планета не ретроградная, то и проблем будет меньше.

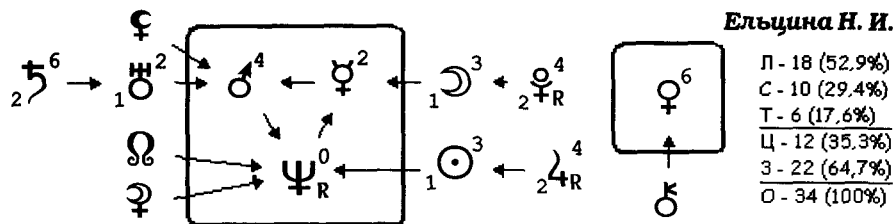

Жена Владимира Высоцкого французская актриса **Марина Влади** — женщина с характером. Имея в центре, кроме Марса, еще и Меркурий, она написала о муже книгу «Владимир, или Прерванный полет».

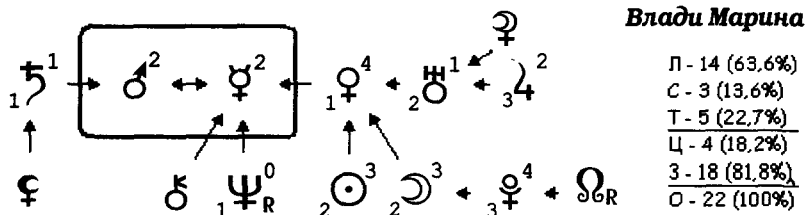

Если женщина с Марсом в центре строптива перед мужем, то у неё обязательно рождается мальчик, через которого необходимо понять: кто они, эти мужчины. Чаще же всего приходится слышать от этих женщин такую фразу: «Может, ещё раз сходить замуж?» Или такую: «Как только я кого-то полюблю, он уходит от меня, вот так всегда». Чтобы изменить положение вещей, женщине нужно перестать быть «пороховой бочкой», нужно уметь служить мужу, жить его интересами, как **Наина Ельцина**, тогда девочки рождаются будут. Если у женщины ♂ ↔ ♀, то ей часто хочется медового месяца. Такое же сочетание планет способно порождать у человека животный страх.

С Марсом в центре формулы у человека страдает голова и нос. Сильны, но уязвимы мышцы. Марс помогает кроветворной функции костей, поднимает внутричерепное и артериальное давление. Если в человеке кипят и горят страсти, то в пищу он любит добавлять острые приправы: чеснок, перец и тому подобное.

День недели Марса — вторник, поэтому этот день может быть для человека удачным и счастливым, если у него Марс в центре формулы. Однако если к Марсу не подходит извне ни одной планеты, то придётся человеку рассчитывать только на себя. И если есть сила, ума при этом не нужно, он добьётся успеха.

Заканчивая эту главу, предлагаем вам самостоятельно провести анализ формул, обращая внимание на внешнюю поддержку Марса. Что происходит с человеком, к какому виду деятельности он более склонен, у кого больше востребован творческий потенциал человека, а у кого — интеллектуальный?

МАРС РЕТРО В ЦЕНТРЕ ФОРМУЛЫ

81 день в году Марс бывает ретроградным. Марс R в центре формулы не уверен в себе, особенно у мужчин. Он дает повышенную агрессивность, которая в организме человека может оборачиваться проблемами головы и носа, злокачественными опухолями. Любая опухоль — это обида, но когда на обиду накладывается агрессия, то она делает опухоль злокачественной, особенно если R Марс подходит к Луне или Венере в центре формулы. Таким образом, человек попадает в группу риска по образованию злокачественных опухолей. Очень важно увидеть эту предрасположенность и предотвратить ее, сняв обиды и претензии к себе и людям, не носиться с ними, проклиная всё и всех вокруг.

R Марс склоняет человека к диким формам соперничества, что в свою очередь порождает хитрость, коварство и подлость. Марс способен порождать неуправляемый гнев, который приводит к серьезным последствиям. Доверять ему свою жизнь опасно для жизни. А в каком состоянии будет общество, если у руководителя страны R Марс в центре формулы? Это мы уже видели в формуле **Б. Н. Ельцина** и в его правлении. Вот ещё пример — формула покойного президента Ирака **Саддама Хусейна**.

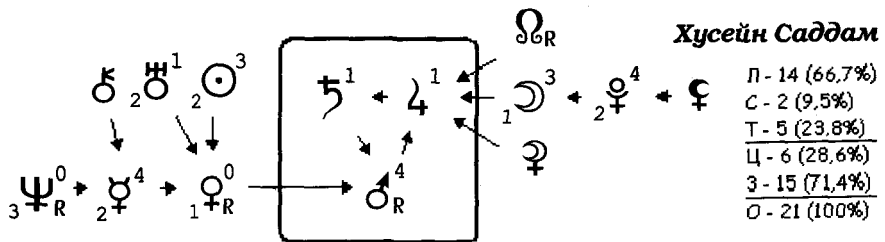

Апостол Павел предупреждал: «Гневаясь, не согрешайте». «Перестань гневаться и оставь ярость; не ревнуй до того, чтобы делать зло», — гласит Псалом (36:8). Марс обязан научиться менять гнев на милость.

Склонность к техническому и научному творчеству Марс сохраняет даже в R состоянии. Об этом нам свидетельствуют многие формулы: изобретателя кинематографа **Огюста Люмьера**, академика **А. А. Абрикосова**.

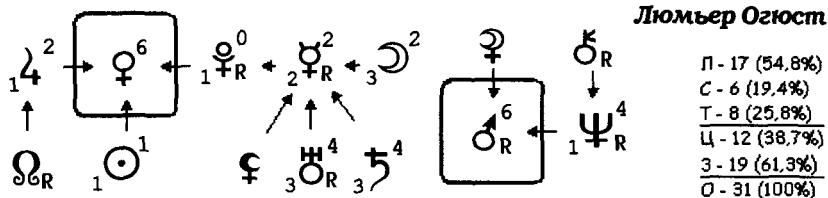

А вот R Марс, Сатурн и Плутон у писателя **Дениса Фонвизина** проявились непримиримым отношением к низкопоклонству и взяточничеству.

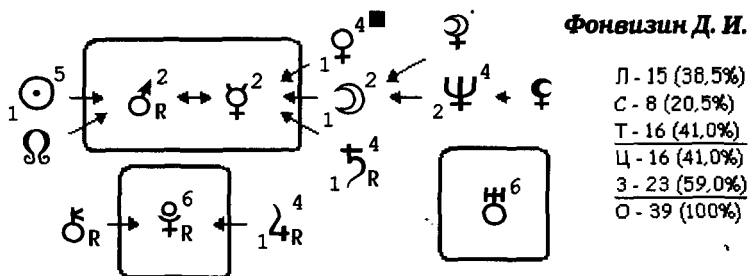

R Марс в центре формулы души у женщины всегда дает развод. Она считает всех мужчин обманщиками. Ибо мужчины всегда охотятся за ней, завладевают, чтобы потом разочароваться. Лучше жить без мужа, родить ребенка и радоваться, чем мучиться и страдать всю жизнь. Это лучше и для здоровья, и для жизни, ибо при таком Марсе у женщины развивается ненависть к мужчинам и она проводит над ними тешащие душу эксперименты. Власть над мужчинами завладевает такой женщиной, тешит её самолюбие. Женщина с Марсом в центре любит носить яркую одежду.

Одна женщина с R Марсом в центре формулы сказала, что всех мужчин она называет «одноразовые шприцы». В дальнейших консультациях оказалось, что все женщины с таким Марсом думают одинаково.

R Марс в центре формулы есть у коммунистки **Розы Люксембург**, певицы **Надежды Бабкиной**, в политике такой женщиной была **Мадлен Олбрайт**.

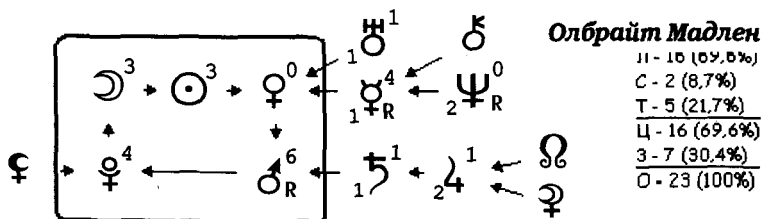

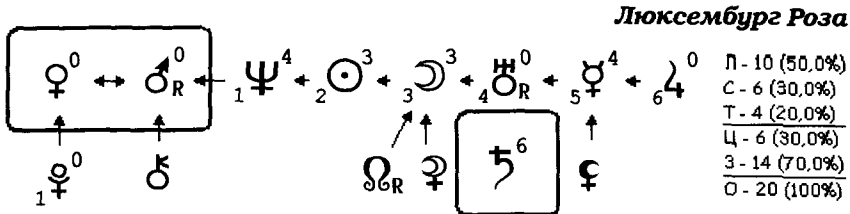

Особенно опасен для женщины R Марс в центре формулы, если на первой орбите к нему подходит Меркурий: ♀ → ♂^R, или так: Меркурий в центре, а к нему подходит R Марс с первой орбиты ♂^R → ♀, и даже так: ♂ → ♀^R.

Разберём положение этих планет в формулах, ибо женщин с таким положением Марса и Меркурия очень много. Суть этой энергетической связи планет заключается в следующем. Мужчины очень привязываются к таким женщинам, не мысля жизни без них. «Если, — говорят они, — ты не выйдешь за меня замуж, я сойду с ума». Всё правильно: Меркурий — ум, а R Марс — насилие над собой. Если женщина отказывает ему, то уже другой мужчина, добываясь её руки, говорит: «Если ты не выйдешь за меня, то я повешусь!» И здесь Меркурий выступает в своей воздушной стихии, а R Марс диктует свои убийственные законы. И в этом случае женщина отказывает, но у неё опять появляется другой мужчина, который убеждает её в своей любви, а в случае отказа он порежет себе вены на руках. И опять Меркурий использует сферу своей ответственности — руки, а R Марс вновь ставит вопрос на грани жизни и смерти. Так вот, если женщина согласится выйти замуж за такого мужчину, то она сама будет вынуждена, чтобы избавиться от него, резать себе вены на руках, вешаться в петле или сойдёт с ума. Вот пример одной девочки (назовём её **Безымянная**), которая в 14 лет уже резала себе вены из-за несчастной любви.

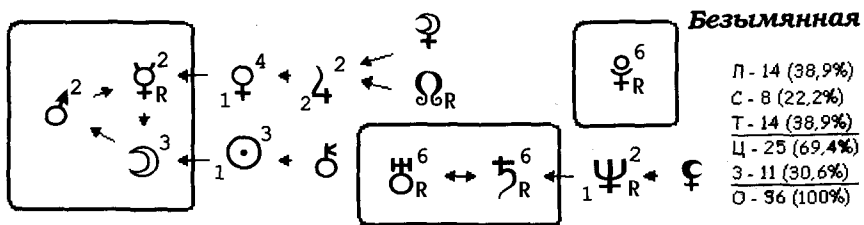

Вот и говорим мы таким женщинам, что пока они не поймут, что мужчины видят их только красивой вещью, а душу их не видят, не хотят знать,

чем она живёт, о чём мечтает, к чему стремится, они будут постоянно попадать в такие ловушки.

Сколько копий сломали психологи на семейно-бытовой теме, которая так легко вскрывается в формуле любого человека. При этом у всех мужчин и женщин формулы будут работать самостоятельно, нужно только уметь прочитать их и разъяснить, растолковать каждому, что ожидать от человека, с которым создаёшь семью.

При Р Марсе лучше не иметь дела с оружием, машинами, колющими предметами. Можно поискать себя в творчестве (артист цирка, клоун **Леонид Енгибаров**, актёр **Сергей Юрский**, певец **Георг Отс**, писатели **Юрий Нагибин** и **Чингиз Айтматов**. А у политиков нет творчества, есть напор и натиск – революционер **Эрнст Тельман**, агрессивный политик **Григорий Явлинский**).

Юрский С. Ю.

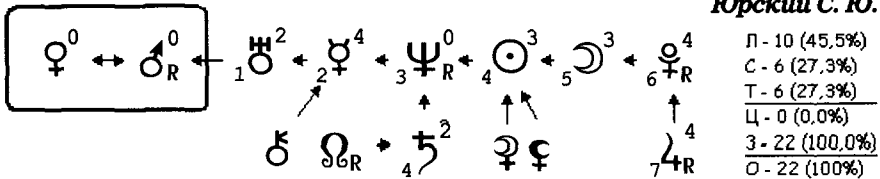

Когда Марс R, да если еще и Плутон R, то машина и другая техника будут постоянно находиться в состоянии поломок и аварий не избежать. Но если вести праведный образ жизни, любить свою машину, разговаривать с ней, то опасность этих планет гасится самим человеком. Ведь известно, что все аварии происходят по вине самого водителя, а R Марс притягивает к себе злое раздражение окружающего мира.

МАРС НА ОРБИТАХ

Создаёт для человека внешнюю активность, которая будет зависеть от занимаемой орбиты. Его орбита третья, но на любой орбите в формуле души женщины Марс всегда будет указывать на мужа или мужчин в её жизни. Орбита будет подчёркивать качество мужчины, которого ищет данная женщина. Марс управляет третьей орбитой, а их может быть в некоторых формулах более трёх, а от этого и диапазон выбора супруга у женщины будет огромный. Она всё время будет советоваться: какого же мужчину ей лучше выбрать себе в мужа. Это может породить смену мужей по каждой орбите, ибо найти все эти качества и достоинства в одном

мужчине очень трудно. У многих женщин нет планет на третьей орбите, поэтому их выбор супруга более конкретный, фатальный, один на всю жизнь.

Если Марс в формуле души находится далеко от центра, на крайней орбите, то муж для женщины стоит на последнем месте, там его место. У нее всё время будут ощущения, что он не живёт ее интересами, если у них нет общих интересов. У такой женщины муж всегда говорит: «Почему у тебя никогда до меня руки не доходят, почему я на последнем месте?» Кроме того, Марс на крайней орбите (за ним нет планет) грозит женщине тем, что к ней всегда будут цепляться случайные мужчины, ибо женщина остаётся неприкрытой. И наоборот, если Марс за центром формулы внешне закрыт другими планетами, то женщина никак не сможет скрыться от зоркого ока мужа, от его опеки, ревности и контроля. Для женщины космически важно, какая планета внешне подходит к Марсу. Это будет говорить о том, какой муж будет для нее космически значим. Например, ♀ → ♂ — муж-Близнец или Дева. Если Марс стрелкой указывает на Луну ♂ → ☾, то для любой женщины это означает, что нужно обязательно получить поддержку и согласие матери, чтобы выйти замуж. Иначе её мать будет тем самым генератором недовольства, который разрушит её семью. Если всё-таки женщина вышла замуж без материнского одобрения, то для сохранения семьи она должна стать своим мужу мамкой.

♂ НА ПЕРВОЙ ОРБИТЕ (Меркурия)

Здесь очень важно учитывать, к какой планете, находящейся в центре, он подходит. На первой орбите всегда друзья, среди которых много военных, спортсменов, интеллектуалов, любителей техники. Но если Марс на первой орбите, а к нему не подходит ни одна планета, то карьеры военного не сделаешь, и вообще не сделаешь даже любой другой карьеры через этот Марс.

Поскольку Меркурий — это руки человека, то Марс легко сжимает их в кулаки и может сделать человека драчливым. Здесь Марс великолепен в спорте, как футболист **Зинедин Зидан**.

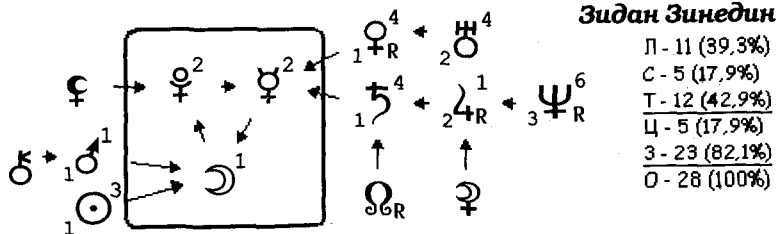

Совсем другое дело, когда за Марсом на первой орбите выстраивается целая вереница планет. Вот где разворачиваются его возможности для полной реализации. Для примера возьмём формулу белорусской спортсменки в разных видах гимнастического многоборья **Ольги Корбут**.

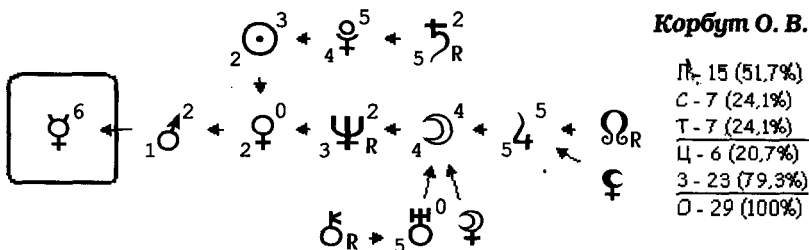

Интересно проигрался Марс R на первой орбите, идущий на Венеру, в формуле Папы римского **Иоанна Павла II**. Ещё в молодости, полюбив девушку, он вынужден был подавить в себе мужское начало и посвятить свою жизнь церкви. Плутон, Нептун, Юпитер и Сатурн на орбите Венеры очень помогли ему выполнить свой религиозный долг.

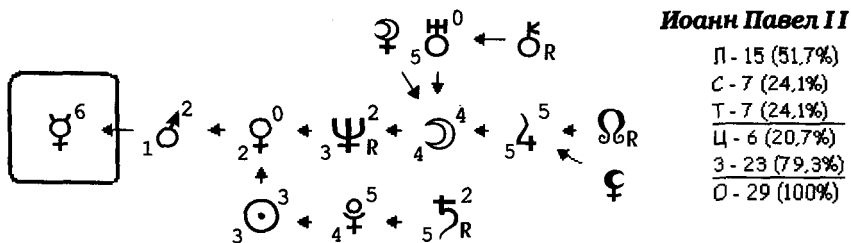

Марс R на первой орбите имели **Н. В. Гоголь**, премьер-министр британского правительства **Гарольд Вильсон**, страдавший острой формой шпионмании.

Особое слово для женщин: ко всем мужчинам они относятся по-дружески, но ищут среди них интеллектуалов, спортсменов, военных или руководящих. Когда Марс подходит к Солнцу (в центре формулы), то женщина ждёт от мужчин или от мужа красивую жизнь, которую они должны ей создать. Если за Марсом на первой орбите нет планет, то для женщины это означает, что у неё будет муж-прилипала, за которым ничего нет, как правило, он бесперспективный. Но чем больше планет за Марсом, тем больше муж привнесёт для женщины в дом.

♂ НА ВТОРОЙ ОРБИТЕ (Венеры)

Мужчины предпочитают женщин спортивного типа, умеющих общаться с техникой, водить машину. Их привлекает женщина-хирург, зубной врач, в военной форме, умеющая работать с колющими и режущими предметами, оружием.

Марс R у **Александра Малинина**. Его идеал женщины – напористость, решительность, т. е. проявление мужского начала. Многие мужчины общаются с женщинами для «спортивного интереса», применяют к ним свою силу, подчёркивают своё мужское достоинство.

Для женщин Марс на второй орбите формирует образ красивого и доброго мужчины, с мягким характером. Она хочет, чтобы он всегда видел в ней женщину, а не бабу. При этом она будет все время его подозревать в измене, ревновать к любой другой женщине, даже если мужчина не даёт для этого никакого повода. От этого у неё могут быть постоянные головные боли. Лучший мужчина для такой женщины – творческий, ибо, занимаясь своим интересным делом, он многое не будет замечать в её неумениях или оплошностях.

♂ НА ТРЕТЬЕЙ ОРБИТЕ (своей)

Это его родная орбита. Здесь он хозяин, поэтому мужчины часто выбирают военную, спортивную или техническую профессию. Любят выглядеть настоящим мужчиной (футболист **Диего Марадона**). Но если у мужчины в центре формулы Венера или Луна, то Марс может стать агрессивным, чтобы прикрыть внутреннюю слабость. Здесь Марс у художника **И. Айвазовского**, авиаконструктора **С. Ильюшина**, генерала **А. Власова**, конструктора артиллерийских систем **Ф. Петрова**.

Общительный и контактный **Пётр Климук** с Меркурием в центре, а поэтому ему до всего есть дело, всё и всех понимает. Но при поддержке «сильных мира сего» – Плутон 5 баллов и военных – Марс 4 балла на третьей орбите – стал социальным титаном – Дважды Герой Советского Союза, летчик-космонавт, генерал-полковник, начальник Центра подготовки космонавтов и первый заместитель посла Белоруссии в России.

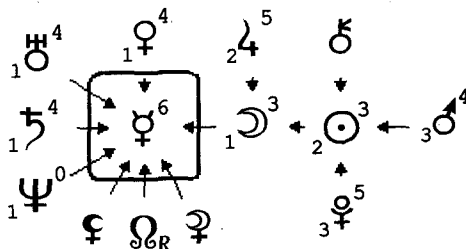

Климук П. И.

П - 20 (52,6%)
С - 9 (23,7%)
Т - 9 (23,7%)
Ц - 6 (15,8%)
3 - 32 (84,2%)
0 - 38 (100%)

Женщина ищет идеального мужчину. Каждая женщина сама решает, какой мужчина является для нее идеалом. Для одних женщин идеальный мужчина – это сила, для других – красота, для третьих – интеллект. И если женщина выходит замуж за свой идеал, то всю жизнь гордится им, но чаще всего идеалы рушатся и брак распадается, как у американской актрисы **Мэрилин Монро**. Здесь Марс у **Марии Стюарт** и **Агаты Кристи**.

Женщины лунного типа всегда боятся развода. А женщины солнечного типа, да еще если Марс сильный, будут испытывать тягу к военным, технике, машинам или спорту. Им приятнее будет мужская компания, чем женская, такие женщины считают себя «боевой подружкой» для своего мужа. Марс на третьей орбите у лётчицы **Марины Попович**.

Ретроградный Марс на третьей орбите агрессивен к окружающему миру. Такое состояние человека хорошо понимал и чувствовал русский писатель **Алексей Николаевич Толстой**, имеющий Марс R на третьей орбите и создавший образ инженера Гарина в романе «Гиперболоид инженера Гарина». Украинский писатель **Олесь Гончар** так же через творчество реализовал образ ретроградного Марса. Образцом может служить известный хоккеист **Уэйн Грецки**. Он нашёл отличный способ реализации своего Марса, правильно выбрав профессию.

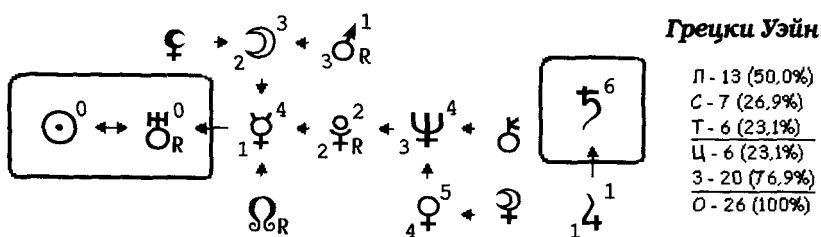

А вот украинский политик **Юлия Тимошенко** постоянно проявляет агрессию ко всем мужчинам, ибо её R Марс на третьей орбите просто не умеет себя вести по-другому, а за всеми улыбками скрывается взрывной характер (Уран на этой же орбите). Женщины с таким Марсом не могут найти счастья в семейной жизни. У Юлии такая гремучая смесь сильных планет, что с ними она может быть сильным диктатором.

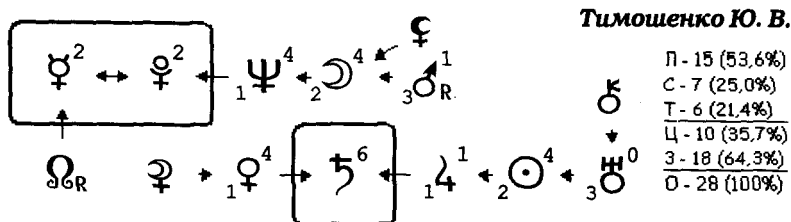

♂ НА ЧЕТВЁРТОЙ ОРБИТЕ (Юпитера)

Мужчины с Марсом на четвёртой орбите уже с детства сами активно пробивают путь в социуме, навязывают себя обществу: староста группы, класса, потом партии, объединения, союзы и т. д. Здесь Марс чувствует себя борющимся за правое дело. Если нет талантов, то мужчина будет социально утверждать себя при помощи кулаков.

У женщин Марс на четвёртой орбите склоняет сделать карьеру при помощи мужчины, войти с его помощью в свет, иметь поддержку, покровителя или видеть мужа социально значимой персоной. Но можно и самой стать социально значимой через военную профессию: лётчица **Марина Раскова**.

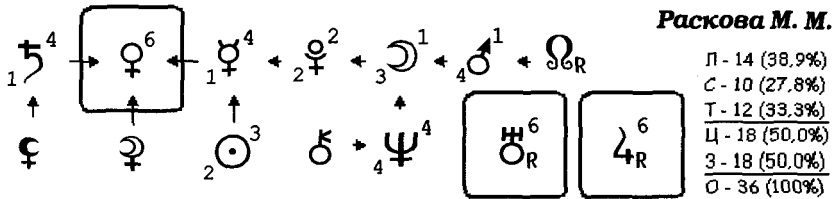

♄ НА ПЯТОЙ ОРБИТЕ (Сатурна)

Мужчины с Марсом на пятой орбите обладают повышенной требовательностью и строгостью. Всё должно работать чётко, как часы. Сатурн остужает, сдерживает натиск Марса. Найти управу на Марс может только Сатурн. Здесь Марс требует быстроты исполнения любого приказа, не терпит возражения, готов применить силовые, насильственные методы исполнения приказа: вы у меня будете по одной половине ходить и спрашивать разрешения, чтобы наступить на другую. Здесь Марс у бывшего президента США **Дж. Буша-старшего**. Любит носить форму, соответствующую своей профессии. Мужчина сам стремится построить дом, дачу, отремонтировать квартиру. Поскольку Марс связан с физикой, а Сатурн — с законами, то он прекрасно может открывать новые физические законы, чем и воспользовался английский учёный **Исаак Ньютон**. Он заложил основы классической физики, сформулировал основные законы классической механики, открыл закон всемирного тяготения.

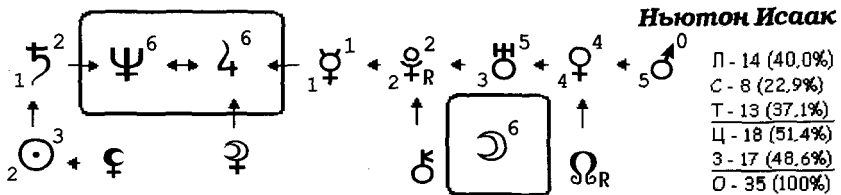

У женщины Марс на пятой орбите даёт желание и возможность выйти замуж сразу за начальника, руководителя. Женщина легко выходит замуж за мужчину намного старше себя, и это для нее нормально, это ее идеал, похожий на отца. А если выйдет замуж за простого человека, то будет использовать связи, требовать, помогать, вести его по жизни, чтобы он стал начальником. Она ищет в мужчине опору, надёжного защитника, уверена, что проживёт с ним всю жизнь.

♃ НА ШЕСТОЙ ОРБИТЕ (Урана)

Мужчины. Всё будет зависеть от интеллектуального развития человека. Чем меньше интеллекта, тем такие мужчины более опасны. Они непредсказуемы, активны, любят вникать в технику, электронику, компьютеры, авиацию и космонавтику или отдают предпочтение цирку.

Женщины обращают внимание на нестандартных, чем-то оригинальных мужчин. Он должен быть не такой, как все. За это она будет ценить его, подчеркивать его неповторимость среди мужей своих подруг. Оригинальность эта подобна клоуну в цирке, любителю анекдотов; это может быть летчик, космонавт, изобретатель. Но если женщина сама обладает незаурядным интеллектом, то и муж ей нужен только интеллектуал.

♆ НА СЕДЬМОЙ ОРБИТЕ (Нептуна)

Для мужчин это самое тяжелое положение. И не дай Бог, если одна из этих планет R. Это ведёт к устойчивой форме алкоголизма. Мужчина легко спивается, если что-то не так идёт в его жизни. Но если в формуле два или более центров, то спасти от алкоголя человека можно. В энергиях этой орбиты происходит сильная привязка к различного рода идеологиям, философии, она может быть со знаком плюс или минус, разрушающей. Это будет зависеть от духовного уровня развития человека.

Для женщин. Если женщина не реализовала себя по центру своей формулы, то муж у неё будет пьяница. Эта закономерность проверена на тысячах формул женщин. Через мужа она придёт к Богу, будет пытаться понять философию жизни. Проблемы всегда приводят человека на свое место в жизни. Женщину будут привлекать мужчины-священники; но на этой почве она легко может угодить в секту.

♇ НА ВОСЬМОЙ ОРБИТЕ (Плутона)

Мужчину привлекает военное дело, армия, большой трудовой коллектив, подчинённый воле одного человека. Ему хорошо даётся магия, техническая грамотность, любовь к машинам и умение всем этим пользоваться. Выйдя на пенсию, будет охранником, сторожем или ему подбросят внука, т. к. дальние планеты проигрываются в жизни человека со временем.

При R Марсе или R Плутоне человека влекут опасные экстремальные виды спорта: альпинизм без страховки, затяжные прыжки с парашютом, ралли на выживание и т. д. Способен драться насмерть. Опасность насильственной смерти.

Женщина легко выходит замуж за военного, за большого начальника. Ей нужна высокая стабильность через мужчину. Не задумываясь применяет магию, чтобы удержать возле себя любимого или выгодного супруга. Даже в старости, оставшись одна, будет искать себе военного пенсионера. Сама может водить машину, дружит с техникой. Хорошо и даже комфортно чувствует себя в мужском коллективе.

МАРС В ЗОНЕ ОТДЫХА

Для любого человека такое положение Марса даёт активный отдых, спорт, туризм, тягу к технике, работе с металлами; он целыми днями может пропадать в мастерской или гараже, заниматься чеканкой, работать в кузнице и тому подобное. Спорт стал профессией у **Владимира Маслаченко**, а Уран позволил ему работать спортивным комментатором в средствах массовой информации, при этом сидеть в отдельной кабинке и, отдыхая, заниматься любимым делом.

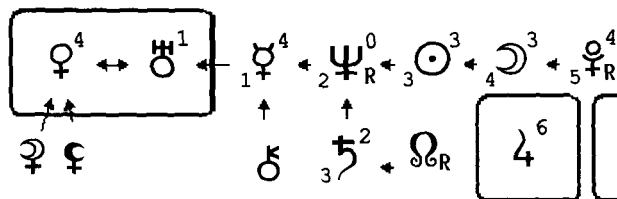

Маслаченко В. Н.

Л - 20	(60,6%)
С - 8	(24,2%)
Т - 5	(15,2%)
Ц - 17	(51,5%)
З - 16	(48,5%)
О - 33	(100%)

Советский тяжелоатлет **Василий Алексеев** установил 79 мировых рекордов. Марс и на отдыхе не даёт расслабиться — даже отдыхая, ставит рекорды, или наоборот: ставит рекорды, отдыхая.

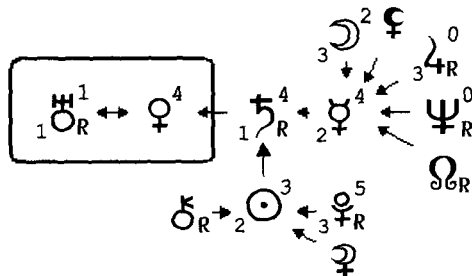

Алексеев В. И.

Л - 19	(65,5%)
С - 4	(13,8%)
Т - 6	(20,7%)
Ц - 11	(37,9%)
З - 18	(62,1%)
О - 29	(100%)

Марс в зоне отдыха имеют: контр-адмирал **Иван Папанин**, писатель **Илья Эренбург**, композитор **Франц Шуберт**, художник **Алексей Венецианов**, экс-президент Грузии **Эдуард Шеварднадзе**.

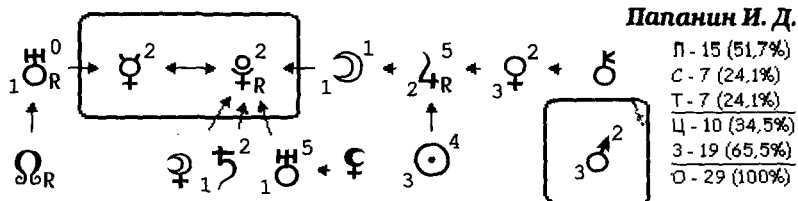

Может быть, именно Марс в зоне отдыха **Жоржа Дантеса** сделал его любителем дуэлей или породил в нём спортивный интерес к такой деятельности.

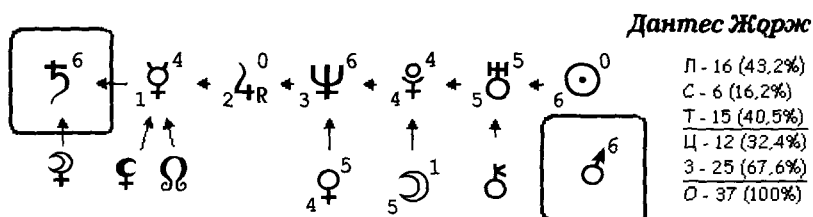

Намного ярче Марс в зоне отдыха проявляется у женщин: здесь разговор один – муж гуляет сам по себе. Даже если муж всегда рядом, женщина будет чувствовать, что он какой-то чужой, отшельник, оторванный от её жизни, от семьи, то есть мужа она воспринимает именно так и нужно с этим смириться. Среди известных женщин Марс в зоне отдыха имеют: детская писательница **Агния Барго**, жена академика Сахарова **Елена Боннэр**, крепостная актриса **Прасковья Жемчугова**, актрисы **Людмила Чурсина** и **Мэрилин Монро**.

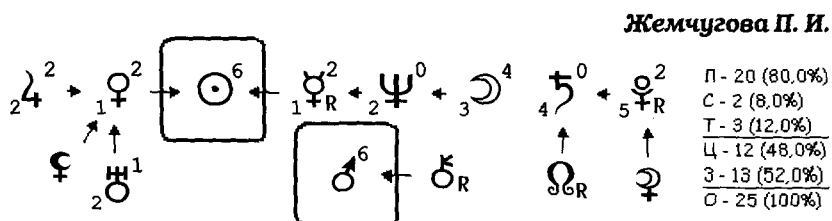

Актриса Людмила Чурсина, не зная, что у неё Марс в зоне отдыха, рассказывала о себе так: «Внутри меня живёт полицейский. Я люблю вскочить в роль и напиться крови». С детства у неё был мальчишеский характер, дралась, ей всегда хотелось быть на виду, соперничая с мальчишками. С мужьями ей не повезло, и, как положено с таким Марсом, — или муж всегда в командировках, или сама всю жизнь в поездках и гастролях. Но Людмила Чурсина, имея Луну в центре формулы, по отношению к мужчинам умела использовать и другие свои качества: быть мамкой. Об этом она говорила так: «Я безо всяких комплексов бросалась на помощь своим мужьям...» Повторим еще раз её формулу.

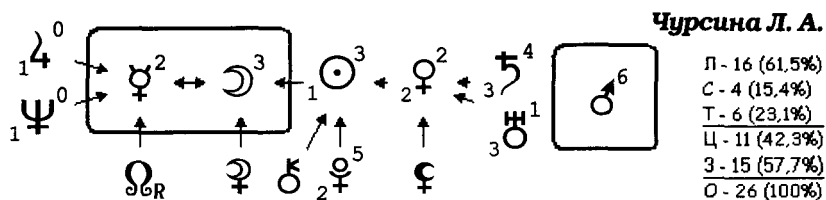

МАРС В ЗОНЕ ОТЧУЖДЕНИЯ

От 79 до 81 дня в году Марс бывает ретро. Однако случается, когда он остаётся директным в течение всего года. Среди великих, известных и популярных людей Марс в зоне отчуждения встретился только в формуле царевны Софьи Алексеевны — старшей сестры Петра I, свергнутой им и заточенной в Новодевичий монастырь. Вот как сурово и горько Марс проявляется в судьбе женщины. Такой расправе над ней способствовала и Чёрная Луна.

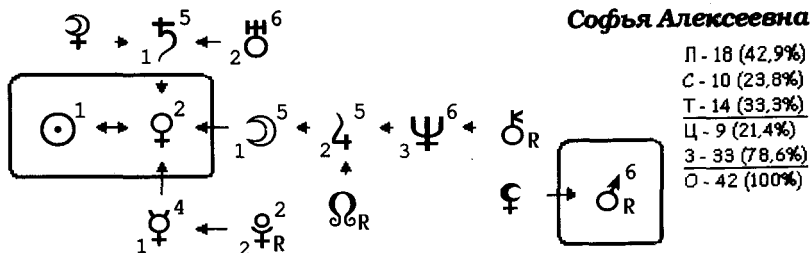

Марс в зоне отчуждения это хуже, чем в зоне отдыха. Это душевная болевая точка, особенно для женщин. Мало того, что гуляет сам по себе, он гуляет еще и навсегда, бросает, от этого никуда не деться, пока не най-

дешь ключик. Много женщин плакало о своей судьбе, чтобы разрешить проблему своего ретроградного Марса. Мы им говорили так: «О муже плохо не думать, не ругать, посылать ему свою любовь, мысленно окутывать теплом, говорить ласковые слова, открыть свое сердце — и тогда он придет и скажет: «Там холодно». Приятно потом было услышать, когда муж возвращался и произносил жене именно эти слова.

У некоторых женщин это ревнивый муж, который не разрешает общаться с другими мужчинами, контролирует каждый шаг, каждое слово, жест.

Для других женщин с Марсом в зоне отчуждения мужчины будут как «одноразовые шприцы», т. е. долго не задерживаются.

Для мужчин Марс в зоне отчуждения — это комплекс на себе: «Я — пас». В родственных отношениях это может быть война между братьями, а у женщины — с братом. Встречаются люди, которые с таким Марсом всё время защищают военных или спортсменов.

ЮПИТЕР — ВЕЛИЧЕСТВЕННЫЙ ЦАРЬ НЕБЕС

4



Юпитер — крупнейшая планета Солнечной системы, среднее расстояние от Солнца 5,2 астрономических единиц (778 млн. км.), экваториальный диаметр около 142 800 км, полярный — около 134 100 км, масса 317,8 массы Земли.

Представляет собой газожидкое тело, твердой поверхности не имеет. Состоит в основном из водорода и гелия. В верхних слоях Юпитера (атмосфере) наблюдаются бурные движения, грозовая активность.

Период обращения вокруг Солнца 11,9 года, период вращения вокруг своей оси 9 часов 50,5 минут (для экваториальной зоны) и 9 часов 45 минут (для полярной зоны). Открыто 16 спутников Юпитера, крупнейшие из них — Ганимед, Каллисто, Ио, Европа.

В римской мифологии Юпитер — бог неба, дневного света, грозы, царь богов. Соответствует греческому Зевсу.

Юпитер — вторая после Венеры по яркости планета, но из-за своих огромных размеров и медленного, величественного перемещения среди звёзд он кажется главным, первым и вне конкуренции. Его объём в 1300 раз больше, чем у Земли, а химический состав совпадает с солнечным. Поэтому древние греки присвоили ему имя своего верховного бога Зевса, а римляне называли не менее могущественным богом — Юпитером.

В астрологии Юпитер управляет социумом, общественной жизнью — как в целом, так и в жизни отдельного человека. Он очень быстро вращается вокруг своей оси, заставляя и человека активно вращаться в общественной жизни.

Магнитное поле Юпитера в 12 раз сильнее земного — компас там будет работать отменно, только северный конец стрелки будет всегда направлен на юг. Интересно, что цель жизни в астрологии определяется севером, цель высокая, социально значимая. А если магнитный полюс указывает на юг, то и цель Юпитера становится какой-то другой: эгоистичной, личностной, а не общественной. Он как бы говорит: «Цель всего лежит у моих ног». Юпитер излучает в пространство вдвое больше энергии, чем получает. Он хороший аккумулятор тепла и постоянно отдаёт своё «первородное» тепло, полученное ещё при образовании планеты.

Владения Юпитера довольно обширны. Уменьшенной моделью Солнечной системы называют Юпитер с его многочисленными спутниками. Так и человек старается выстроить вокруг себя свою социальную систему, где он будет находиться в центре внимания, а все хороводом крутиться вокруг него, воспевая значимость его персоны. Кольца вокруг Юпитера говорят о том, что эта планета даёт человеку круги внимания, интересов и чётко очерчивает границы своих владений и дозволенного для окружающих.

В голубом небе Юпитера клубятся густые белые облака сконденсированного аммиака, ядовитого для человека. Мощные разряды молний пронизывают небо Юпитера. Он генерирует огромные полярные сияния, сильные радиощумы. Атмосферные воздушные течения на Юпитере имеют разное направление, поэтому на границе этих течений образуются гигантские завихрения.

Спутники Юпитера называют его лунами. Самыми интересными, с точки зрения их названия, являются Ио и Европа. Ио — самый близкий к Юпитеру спутник. Он вулканически активен, выбрасывает на поверхность диоксид серы. Ио в два раза быстрее вращается вокруг Юпитера, чем Европа. Европа — одно из самых гладких твёрдых тел в Солнечной системе. На ней нет возвышенностей более ста метров высотой. Четыре спутника Юпитера двигаются в обратную сторону от направления суточного вращения самой планеты. 12 спутников вращаются в направлении суточного вращения самого Юпитера. Спутники Юпитера имеют каждый своё «лицо» и историю. Это подобно тому, как вокруг Солнца по 12-ти знакам зодиака гармонично вращаются планеты Солнечной системы. В каждом знаке зодиака Юпитер находится в течение года. Вот почему к 12–14 годам каждый человек должен социально определиться: кем быть, куда пойти учиться. Но если он до 14 лет вообще ничем не увлётся, то дальнейшая жизнь будет создавать ему много проблем.

При толковании формулы души мы должны помнить, что Юпитер является управителем в Стрельце и Рыбах, а экзальтирует в Раке. А поэтому, когда он рядом стоит в формуле с Нептуном или Луной, – это даёт ему большую силу для проявления своих качеств.

ЮПИТЕР В ЦЕНТРЕ ФОРМУЛЫ

В формуле души Юпитер – одна из интереснейших планет, планета социума, она выводит человека на социальную орбиту: проявить и утвердить себя в обществе, стать значимым, заметным, влиятельным. Вот почему так много спутников вращается вокруг него, помогая утверждаться человеку в обществе или тормозя его на пути к успеху. Опорные слова Юпитера в центре формулы: я преображаю мир. Приступая к толкованию планеты, мы должны помнить, что у Юпитера есть два небесных дома: Стрелец и Рыбы, в которых значимость и ценность Юпитера усиливается.

Рассматривая Юпитер в центре формулы, мы в первую очередь должны отмечать, что это планета интересов, увлечений и учителей, а только потом социума. То есть сначала нужно жить своей интересной и увлечённой жизнью, чтобы потом быть востребованным обществом: быть учителем, миссионером, покровителем слабых, благородным. Астрологи всегда считали Юпитер «звездой королей» или «большим счастьем», связывая с ним такие понятия, как стабильный жизненный успех, достаток, уважение, слава и счастье. Юпитер – это планета познавательных путешествий, иностранцев и иностранных языков. Женщины, имея Юпитер в центре формулы, а ещё лучше – Марс в Стрельце, легко выходят замуж за иностранцев. Известный в нашей стране путешественник **Фёдор Конюхов**, имея эту планету в центре как внутренний потенциал и интерес, утверждается через него в социуме.

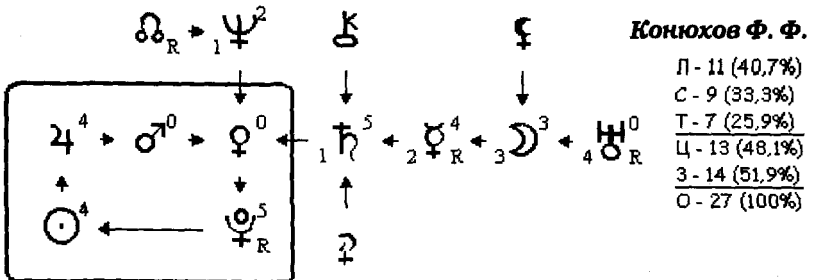

Юпитер в центре формулы прекрасно реализован у 16-го президента США **Авраама Линкольна**, который боролся за отмену рабства в своей

стране. Юпитер способен к дипломатической работе, проявляет интерес и способности к иностранным языкам. Для этого достаточно посмотреть формулу дипломата, наркома иностранных дел молодой революционной России **Георгия Чичерина** или **Эдуарда Шеварднадзе**.

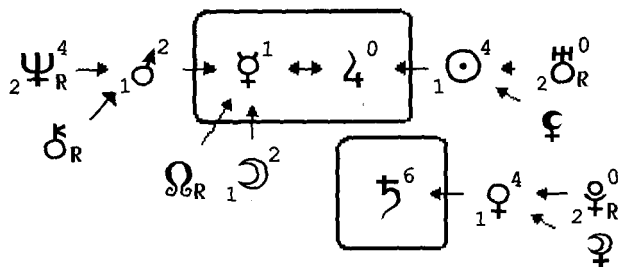

Чичерин Г. В.

Л - 13 (56,5%)
С - 6 (26,1%)
Т - 4 (17,4%)
Ц - 7 (30,4%)
3 - 16 (69,6%)
0 - 23 (100%)

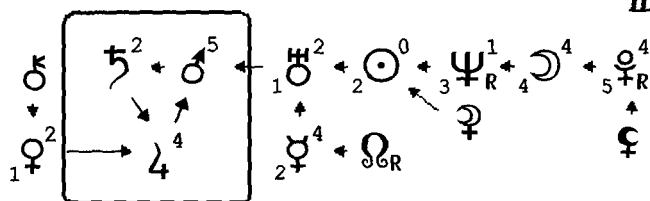

Шеварднадзе Э. А.

Л - 15 (53,6%)
С - 6 (21,4%)
Т - 7 (25,0%)
Ц - 11 (39,3%)
3 - 17 (60,7%)
0 - 28 (100%)

Юпитер в центре может заставить жить интересами социума, изучении его, а затем проявиться в писательском труде, как у **Ларисы Васильевой**, автора книги «Кремлёвские жены».

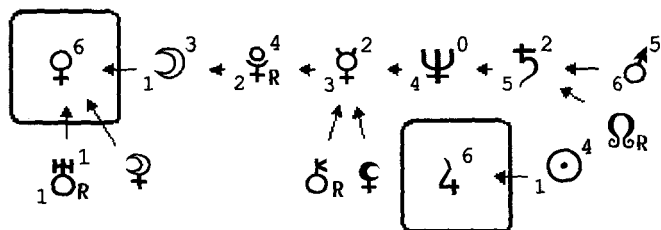

Васильева Л. Н.

Л - 20 (60,6%)
С - 8 (24,2%)
Т - 5 (15,2%)
Ц - 12 (36,4%)
3 - 21 (63,6%)
0 - 33 (100%)

Депутат Госдумы **Ирина Хакамада** со своим Юпитером в центре органично вписалась в депутатскую группу и была бы способна возглавлять политическое движение, если бы Юпитер имел внешнюю поддержку.

А вот шотландская королева **Мария Стюарт** стала королевой с колыбели, а потом присоединила к шотландской короне и французскую, и английскую. Юпитер покровительствовал ей в этом.

учителем стал составитель «Словаря русского языка» **Сергей Ожегов**. В его формуле удачно сочетается Юпитер и Меркурий.

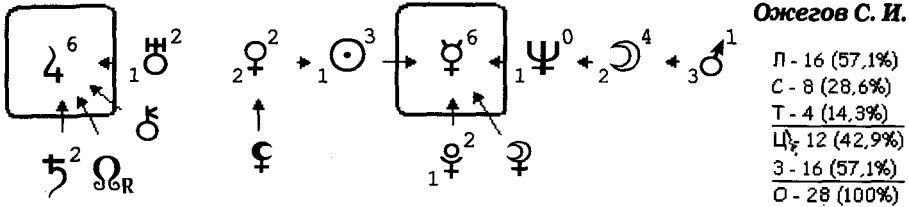

С Юпитером в центре формулы можно настолько жить своим увлечением, что станешь примером для подражания, твои труды будут изучать во всех школах, как писателей **Фёдора Достоевского**, **Константина Симонова**, **Ивана Тургенева**, **Петра Ершова**. К таким людям относятся также художники **Франц Рубо** и **Иван Айвазовский**, хирург **Н. В. Склифосовский**, нейрохирург **А. Н. Бакулев**.

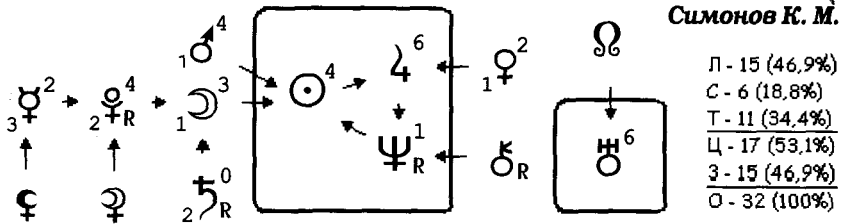

Дейл Карнеги — американский писатель, публицист, педагог-психолог, преподаватель, автор книг об искусстве общения.

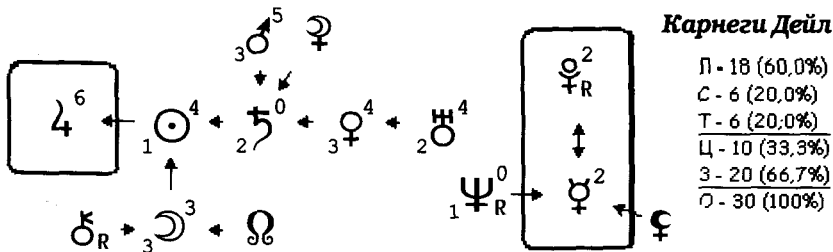

Юпитер хорошо может чувствовать энергии общества и обеспечивать его своим талантом, как композитор **Исаак Осипович Дунаевский** и его «Марш энтузиастов», музыка к фильмам «Весёлые ребята», «Дети капита-

на Гранта», «Волга-Волга» и другие. Композитор **Людвиг Ван Бетховен**, поэт, бард и драматург **Александр Галич**, итальянский дизайнер одежды **Джанни Версаче**, хореограф **Юрий Григорович**.

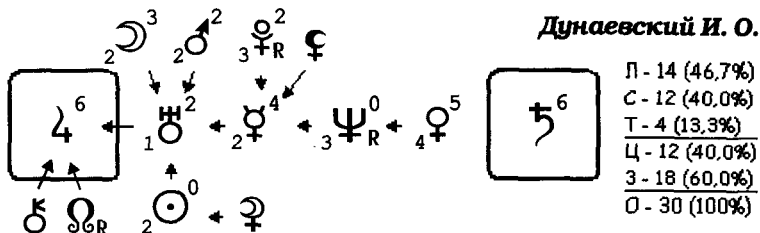

Если к Юпитеру в центре формулы не подходит ни одной планеты, то социальная реализация человека будет не столько общественной, сколько личностной, просто через свои таланты и способности, как у **Анатолия Карпова**.

Андрей Николаевич Туполев – выдающийся российский авиаконструктор. Он прославился не только как создатель сотни самолетов различных типов, но и как глава советской авиационной школы.

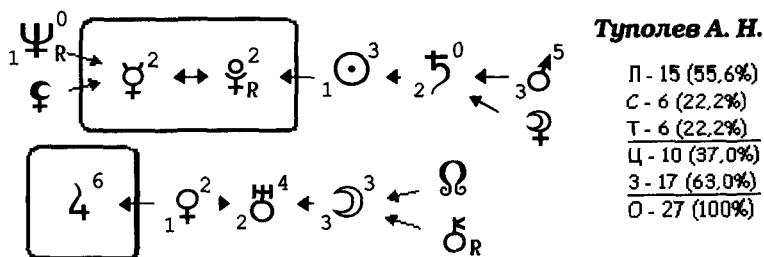

Юпитер позволяет очень сильно увлекаться какими-либо социальными темами, меняя профессию или внося в неё новое качество. **Эдвард Станиславович Радзинский** окончил Московский историко-архивный институт, но стал драматургом.

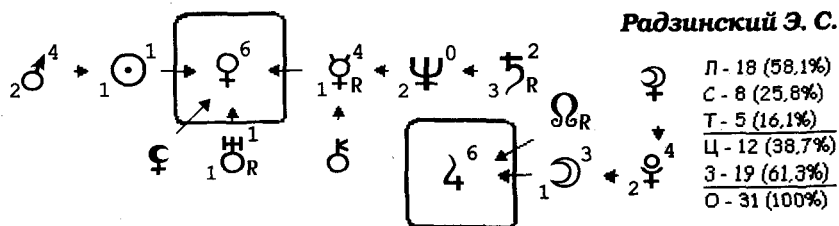

Так, мы видим, что на первый план второго уровня выходит интерес самого человека, а уже потом приходит общественное признание. То, чему мы учимся, обязательно будет востребовано. Однако на этом уровне есть ловушки, в которые человек попадает. Это происходит, как только человек перестаёт совершенствоваться, живёт лишь на ранее полученном образовании, живёт тщеславием. Это материальные ловушки, идеологические и эгоистические. Нужно это понять и вовремя уйти от такого учителя.

На третий уровень учителей человек попадает, когда духовные ценности выше материальных, когда эго растворяется в богоискании, когда интересы общества для него получают другой смысл, когда он становится духовным учителем (смотрите формулу русского православного святого **Сергия Радонежского**). Его полюс жизни повернут в другую сторону. Подобно тому, как часть спутников Юпитера движется в обратную сторону, так и на этом уровне человека занимает не бытие, которое определяет сознание, а наоборот: сознание, которое определяет бытие. Здесь философия жизни, религия, учения, учителя, психология личности и социума. Высшее назначение Юпитера — это философ и духовный Учитель. На третьем уровне стать духовным учителем легче всего, имея R Юпитер в центре формулы.

В процессе занятий духовными знаниями и практиками в человеке просыпается духовный учитель, который окончательно формируется к 56 годам. Духовный учитель на вопрос: «Когда я выйду замуж?» рассказывает о качестве души спрашивающей — какими ценностями она живёт, что душа ищет: духовное или телесное, — то и получит. Многие люди, дожив до 56 лет, приходят к этому возрасту с мешком болезней, проблем и страданий. Юпитер заряжен энергией Стрельца, а это огонь души — огонь свечи. Если не горит, не светится огонь души, то проблемы тела заставят человека искать духовного учителя.

У Юпитера 16 спутников. А это значит, что в течение жизни он может менять 16 интересов. Каждый интерес может стать работой, профессией, призванием. Поэтому Юпитер в центре формулы даёт возможность легко учиться, овладевать иностранными языками. Множество талантов имел **Николай Рерих**, став к тому же духовным учителем для многих людей.

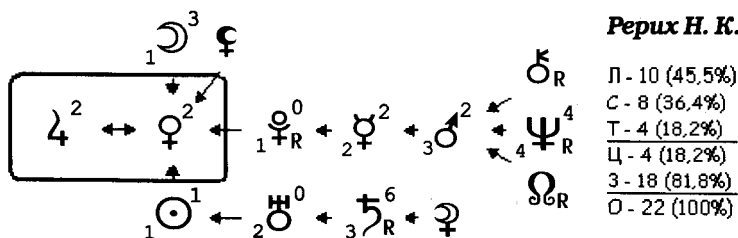

Примером духовного совершенства нам служит индийский гуру, чудотворец, святой и «живой Бог» – **Саи Баба**.

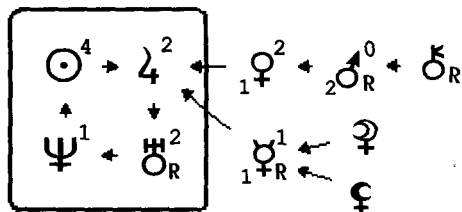

Саи Баба

П - 13 (54,2%)
С - 4 (16,7%)
Т - 7 (29,2%)
Ц - 15 (62,5%)
3 - 9 (37,5%)
О - 24 (100%)

На весь мир известен духовный Учитель, французский философ и педагог, родившийся в Болгарии, основатель «Белого Братства» **Омраам Микаэль Айванхов**.

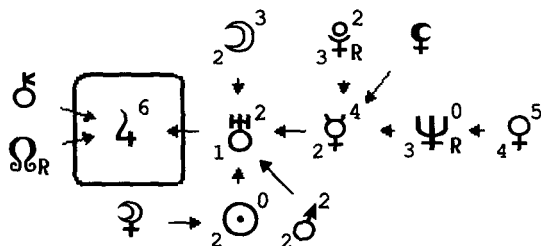

Айванхов Микаэль

П - 14 (46,7%)
С - 12 (40,0%)
Т - 4 (13,3%)
Ц - 12 (40,0%)
3 - 18 (60,0%)
О - 30 (100%)

По третьему уровню проходит реализация Юпитера у французского писателя и философа-просветителя **Вольтера**. Справиться с его миссией помог и R Нептун в зоне отчуждения. Вольтер оказал влияние на развитие мировой, в том числе русской, философской мысли.

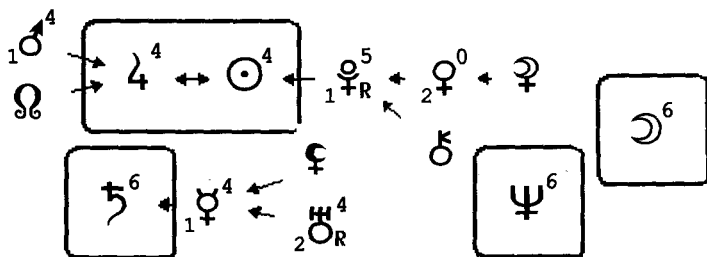

Вольтер

П - 18 (41,9%)
С - 10 (23,3%)
Т - 15 (34,9%)
Ц - 26 (60,5%)
3 - 17 (39,5%)
О - 43 (100%)

Чем больше планет подходит к Юпитеру в центре формулы, тем легче человеку проявить себя в социуме. Не удивительно, что наркомом просвещения был **Анатолий Луначарский**, Юпитер которого имеет сильную внешнюю поддержку.

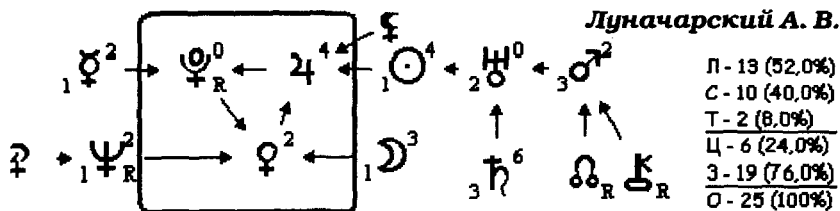

Юпитер — благородная планета, т. к. она не любит замыкаться в себе, любит выходить в общество с целью что-то познать, как-то реализовать себя. Юпитер — планета социума, потому всё, что делает человек, к чему он стремится, так или иначе должно быть нужно не только ему лично, но и обществу. Здесь мы можем выделить известного в России капиталиста и мецената **Савву Мамонтова**.

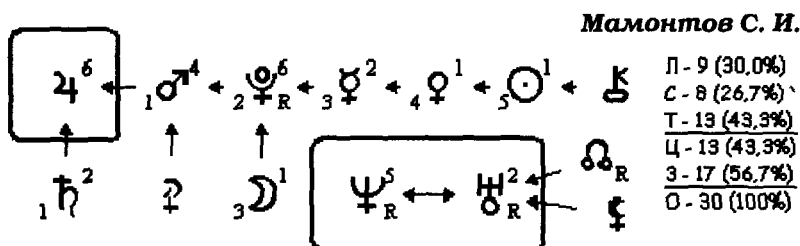

Юпитер — не семейно-бытовая планета, ей очень важно войти в общество с какой-то наработкой, талантом, способностями, чтобы завоевывать пространство. Часто это завоевание происходит силой и наглостью и всегда теми, у кого никаких талантов, одни амбиции. Поэтому очень важно ребенку с Юпитером в центре формулы уже с детских лет привить как можно больше интересов, чтобы потом ему не пришлось навязывать себя пустышкой обществу.

Самое главное, что можно отметить у Юпитера (не ретроградного) в центре формулы — это то, что в обыденной жизни к духовному развитию он не очень склонен, не стремится жить высокой философией, он больше консервативен какой-то социальной идеологией. Наглядно нам это подтверждает формула премьер-министра Великобритании, одного из лидеров Консервативной партии **Уинстона Черчилля**, а также российского предпринимателя и депутата Госдумы **Владимира Брынцалова**. У многих американских президентов Юпитер в центре формулы, поэтому американцы усиленно насаждают миру свой социальный образ жизни. Однако 4 спутника Юпитера, которые вращаются против его вращения

вокруг своей оси, указывают на социальную оппозицию, чтобы общество не застаивалось в своём развитии.

Кровь и печень относятся к знаку Стрелец. Для Юпитера – это самые ранимые места в организме человека. Если в душе ничего не светится, то кровь быстро испортится холестерином, фосфором и другими гадостями. Если радость у человека только материальная, эгоистическая, то страдают печень и кровь.

Некоторые Учителя чего-то не договаривают, утаивают, поэтому у тех учеников, которые не уходят от них, могут быть проблемы как на духовном уровне, так и на уровне заболевания органов и психики. Настоящие Учителя отдают все знания полностью и ведут своих учеников, а не делают их своими материальными заложниками.

День недели Юпитера – четверг, это хороший день для проведения различных совещаний, конгрессов, учёбы по интересам, любые социальные объединения могут проводить в этот день свои важные мероприятия.

ЮПИТЕР РЕТРО В ЦЕНТРЕ

364 дня разделим на 3 и получим 121,3 – столько дней в году Юпитер бывает ретроградным. Хуже нет, когда R планета находится в центре формулы, но есть R планеты, которые наиболее качественно работают для духовного роста человека: это Юпитер, Уран и Нептун. Они направляют человека к философии жизни, к различным учениям, духовным исканиям смысла жизни. Именно этих планет бояться не нужно, можно даже сказать, что человеку очень повезло, если эти три R планеты находятся в центре его формулы или хотя бы одна из них. В Стрельце Юпитер проявляет интерес к духовным знаниям, а в Рыбах – погружается в них и плывёт, попадая в разные течения и учения.

Когда у человека в центре формулы чистый (директный) Юпитер, то за всю жизнь он может и не прикоснуться к духовным ценностям, но при R – просто обязан войти в духовно-философский мир. Завязанная на узелок планета заставит его развязать проблемы, но в другом качестве интереса к жизни. Не случайно из 16-ти спутников Юпитера 4 вращаются против его вращения вокруг своей оси, ибо кто-то должен вносить в повседневную жизнь смысл и идею другой жизни. Если этого не происходит с человеком, то он быстрее получит проблемы со здоровьем. Болезнь будет энергетически спровоцирована, заставляя что-то менять, искать другие энергии в своей жизни, в своём сознании, в своих чувствах и в своих желаниях.

R Юпитер ищет смысл жизни. Если он в центре формулы, то человек рано тянется к наукам, философии, к оккультным знаниям. Это форма

интереса для души. Нельзя с R Юпитером сходить с пути поиска смысла жизни. Узелок кармы, завязанный на Юпитере, развязывается только через интерес и увлечения, направленные на постижение смысла любой науки, философии или религии. R Юпитер даёт нам целую армию философов, мистиков, духовных Учителей. Такими философами и учителями стали: **Даниил Андреев, Николай Лосский, Бенедикт Спиноза** и даже **Арина Родионовна** стала учителем для маленького Саши Пущкина.

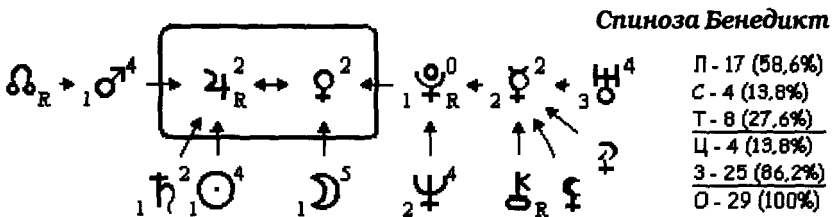
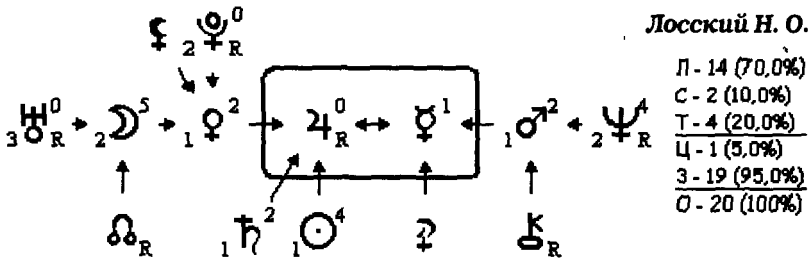
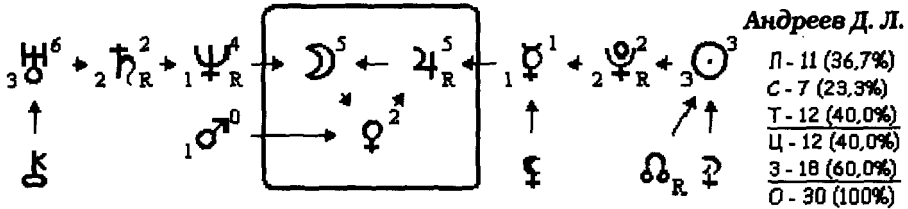

R Юпитер в центре формулы имеют многие известные люди, которые так или иначе учили людей тому, чем жили, о чём думали и мечтали. Это **Антуан де Сент-Экзюпери, Мао Цзе Дун, Александр Солженицын, Галилео Галилей** дал учение о том, что Солнце – центр Вселенной. **Дмитрий Лихачёв**, учитель словесности, искал духовные корни народа, нации.

С R Юпитером человеку неплохо быть актером, чтобы на сцене проигрывать сложные жизненные ситуации. Потом, когда в жизни попадает такая ситуация – он над ней смеется, знает, как на нее реагировать.

Болезни R Юпитера очень рано начинают формироваться в системные заболевания крови и печени, заставляя человека уйти от социальной суеты и заняться своим внутренним миром нематериальных интересов.

ЮПИТЕР НА ОРБИТАХ

Юпитер управляет четвёртой орбитой, он на ней хозяин, властелин. Если Юпитер в центре призывает к постоянному увлечению и интересу, то попав на какую-либо орбиту, он теряет способность ко всеобщему интересу, а ищет свой интерес через орбиту, на которой стоит. Здесь мир вокруг меня, со своим специфическим уклоном, запросами и потребностями. Поэтому мысль о значении Юпитера за центром формулы можно сформулировать так: как я устраиваюсь в обществе. Здесь ему будут интересны люди, которые чему-то новому, интересному учат других. В зависимости от того, на какой Юпитер орбите, такие люди ему и будут интересны.

Ретроградный Юпитер на орбитах подбивает человека на поиск смысла жизни в определённых сферах, смотря на ту орбиту, на которой он стоит. Это хороший показатель, который указывает и на то, что к человеку прикреплен учитель согласно той орбите, на которой он стоит, а иногда он сам становится учителем, проявленным на своей орбите.

4 НА ПЕРВОЙ ОРБИТЕ (Меркурия)

Любит заниматься административной работой. У него много друзей из социальной сферы. Здесь Юпитер любит много говорить, выступать, рассказывать. Имеет значимость, престиж, авторитет среди друзей, но и любит хвастаться. Может склоняться к писательской работе, описывая социальные проблемы, дружит с писателями, здесь ему интересны интеллектуальные люди, психологи.

Чтобы Юпитер ярко проявил все свои грани на первой орбите, он должен еще и написать учебник, проявиться как учитель. Тема учебника будет зависеть от планеты в центре, на которую указывает Юпитер. Например, у меня, **Александра Астрогора**, Юпитер на первой орбите, который и написал этот учебник астропсихологии, ибо Юпитер указывает на R Уран в центре формулы, отвечающий за астрологию. R Юпитер на первой орбите – общение с друзьями по оккультному, психологическому или философскому интересу.

4 НА ВТОРОЙ ОРБИТЕ (Венеры)

Здесь ему интересны творческие люди. Очень важен для женщин. Женщина не выйдет из дома, не приведя себя в идеальный порядок, ей нужно выглядеть «чуть дороже», чем это на самом деле. У неё много под-

руг из высшего света. Она с удовольствием будет заниматься общественными делами.

Мужчина предпочитает общество творческих людей, женщин, охотно работает в женском коллективе, или жена у него должна иметь социальный статус.

2 НА ТРЕТЬЕЙ ОРБИТЕ (Марса)

Здесь Юпитер легко реализуется среди военных и спортсменов. Он может утверждать себя, владея огнестрельным оружием, луком, саблей, мечом или рапирой, режущими инструментами, техникой. Он может быть, как **Владимир Ленин**: насаждать учение с помощью военной силы, или как **Гитлер**, у которого Юпитер тоже на третьей орбите и позволил установить военную диктатуру в обществе. Генерал **Геннадий Трошев** с помощью оружия решал социальные проблемы России в Чечне. А вот **Демьян Бедный** остро бичевал общество своими баснями.

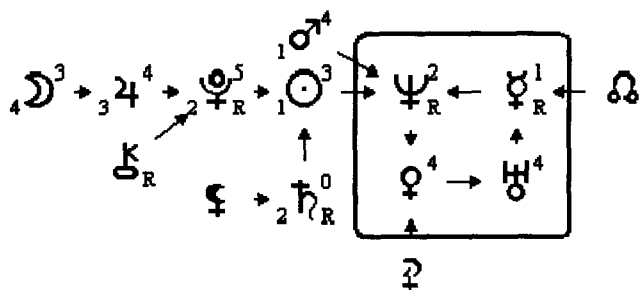

Трошев Г. Н.

Л - 15 (50,0%)

С - 4 (13,3%)

Т - 11 (36,7%)

Ц - 11 (36,7%)

З - 19 (63,3%)

О - 30 (100%)

И наоборот, R Юпитер может бороться за общество без насилия, но всё зависит от самого человека, от его целей, желаний и установок, с которыми он живёт, как педагог **К. Д. Ушинский**.

Для женщины — смотрите Марс на четвёртой орбите, ибо всё, что связано с Марсом — это муж и мужчины в её жизни. Такая женщина может легко выйти замуж за иностранца, или она всё время будет ждать от него, когда же он начнёт возить её по странам мира. Женщина может бравировать своим мужем, повышать его социальный статус. Ей просто необходим социально значимый муж. Например: «Мой муж работает в министерстве!» При этом она умолчит, что он там вахтёр или электрик. Юпитер на третьей орбите у **Елены Боннэр** — жены академика Андрея Сахарова.

Если R Юпитер (в формуле женщины) стоит на орбите Марса, то муж должен быть духовным учителем, или он будет пить кровушку, пока она не повернёт свой взор, сознания и чувства в мир духовного поиска. Женщине нужно самой развиваться, найти духовного учителя.

4 НА ЧЕТВЁРТОЙ ОРБИТЕ (на своей)

Здесь Юпитер у себя дома. Такой человек уже будет иметь социальных покровителей, которые помогут ему встать на эту ступень. Она уже запланирована, человек будет в своей тарелке, будь то мужчина или женщина, — они сами будут предлагать себя обществу. Четвёртую орбиту Юпитер имеет в формуле президента Казахстана **Нурсултана Назарбаева**, поэтому он смело и уверенно может создать, организовать свою партию, быть всегда значимым и нужным для общества. Таким космическим правом хорошо воспользовался **Андрей Богданов**, выдвинув свою кандидатуру на пост президента России в марте 2008 года, но переборщил. Формула показывает, что ему можно управлять только партией, а не страной.

Богданов А. В.

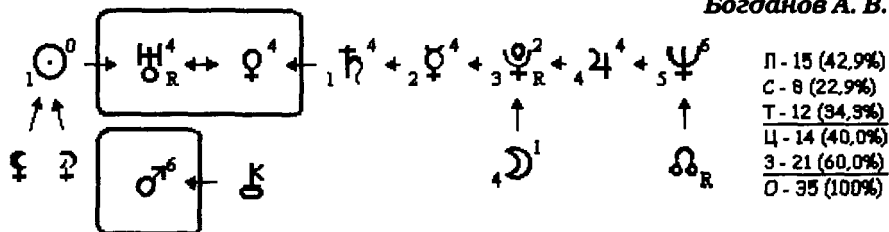

Юпитер на своей орбите у священника **Александра Меня**, у главного судьи Конституционного Суда РФ **Владимира Туманова**, депутата Госдумы **Светланы Горячевой**, композитора **В. И. Мурадели**, философа и публициста **Николая Чернышевского** и многих других.

Р Юпитер на своей орбите будет склонять к философии жизни, пытаться разобраться с проблемами общества. Здесь Юпитер у немецкого философа **Фридриха Ницше**, химика **Д. И. Менделеева**, психолога **Анатолия Кашировского**.

4 НА ПЯТОЙ ОРБИТЕ (Сатурна)

Близость к начальству. Сатурн — начальник, Юпитер — функционер, который выполняет возложенную на него задачу. Может быть руководителем какой-либо социальной ячейки, что-то организовывать и не обязательно на работе. Это общественная должность, которую человек сам себе придумывает.

У человека всегда будет желание пойти на приём к начальнику, чтобы предложить очередную инициативу. Любой социальный вопрос решает напрямую с начальником. А если при этом у человека Сатурн R, то он будет испытывать страх перед начальством. Р Юпитер у **Екатерины Дашковой**, создавшей первый толковый словарь русского языка.

4 НА ШЕСТОЙ ОРБИТЕ (Урана)

Уран – планета оригинальных людей, непредсказуемых. Поэтому Юпитер здесь будет искать оригинальные ходы и решения в своей социальной деятельности. Хорошо если при этом задействована его интеллектуальная способность, как у химика **Сванте Аррениуса**, развившего теорию «современное учение о растворах». Если интеллект у человека не востребован, он в обществе будет как клоун.

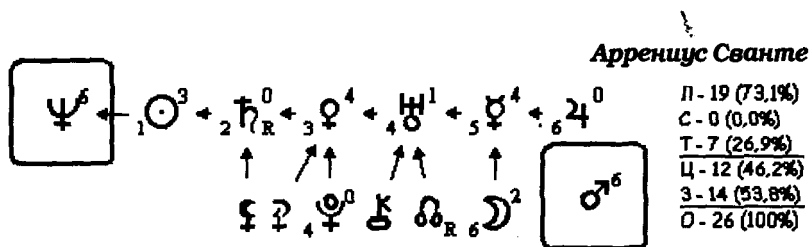

Для женщин: выходя в общество, должна шокировать (бантиком, шляпкой, прической, нарядом). Юпитер на этой орбите работает на публику. Редко утверждает себя интеллектуально, но прекрасно может заниматься астрологией.

4 НА СЕДЬМОЙ ОРБИТЕ (Нептуна)

Очень хорошая орбита для Юпитера: учитель музыки, духовный учитель, философ. Но поскольку это седьмая орбита, далёкая от центра формулы, то человек поздно придет к тому, чтобы посвятить себя поиску философии и смысла жизни. Однако если R Нептун находится в центре формулы, то процесс духовного резонанса с Юпитером происходит быстрее и качественнее и человек может легче выйти в мир духовного начала. На этой орбите R Юпитер имеет певица **Эдита Пьеха**, окончившая филфак(!) в Санкт-Петербурге, но это такая далёкая орбита, что по этой профессии она и не работала, не реализовала себя, не отдала обществу то, на что потратила несколько лет своей жизни. Может быть, на пенсии займётся реализацией своего Юпитера на орбите Нептуна, ведь это даёт возможность организовать свою музыкальную школу.

4 НА ВОСЬМОЙ ОРБИТЕ (Плутона)

Орбита трансформации. Если у человека есть таланты, то Плутон помогает ему, хотя и поздно, сделать общество совершенным – «когда я выйду на пенсию...» Юпитер на восьмой орбите перепрыгивает через головы, ищет встречи с генеральным директором, с президентом. Чем выше ранги, тем это значимее для него. На восьмой орбите Юпитер может зани-

маться переделкой, перестройкой устоявшихся учений, верований. Но если Плутон R в центре формулы, то Юпитер на восьмой орбите может «наломать таких дров», что после него люди столетиями будут разгребать завалы. Слава Богу, таких формул не найдено.

ЮПИТЕР В ЗОНЕ ОТДЫХА

Очень распространённое явление, ибо целый год Юпитер бывает в своём знаке (Стрельце), а за это время могут родиться сотни тысяч людей. Не у всех он будет в зоне отдыха, но у всех будет в центре формулы.

Для Юпитера в зоне отдыха — это выход в свет, на тусовку, общение по интересам, различные увлечения, хобби, коллекционирование. Известный театральный деятель **Алексей Бахрушин** был страстным коллекционером произведений искусства. И стал настолько интересным для людей человеком, что они в самом центре Москвы сохранили его социальную нишу: Дом-музей его имени. И только астрологи знают, как нужно жить, чтобы реализовалось то, к чему склоняли звёзды. А каждый человек, умеющий слушать свою душу, сам услышит зов планет, найдёт их ориентиры и увидит их свет в своей жизни.

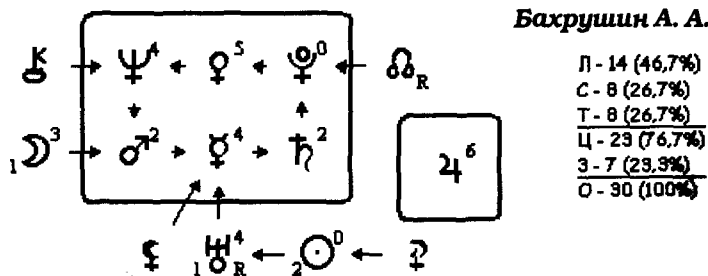

У Юпитера в зоне отдыха может быть 16 увлечений. Редкая планета в зоне отдыха даёт профессию, а вот Юпитер в зоне отдыха может дать профессию через увлечения. Такой Юпитер не для лентяев. Если же человек не нашёл себе увлечения для души, не вошёл в какое-то объединение людей, творчески проявив и реализовав себя, то тогда он будет слоняться от одной группы людей к другой. А потом рассказывать, хвастаться своим друзьям, родственникам или на работе, куда он вчера ходил, в каком обществе побывал, какие там люди, но сам при этом может быть никем и ничем.

Многие политики имеют Юпитер в зоне отдыха, и каждый из них пытается возглавить и создать под себя партию или ещё какое-либо общественное объединение. Они не знают, что Юпитер у них в зоне отдыха, а поэтому они

будут только виртуальными начальниками своих объединений. Яркий пример тому **Геннадий Селезнёв**, партия которого развалилась через несколько месяцев после создания, а также **Борис Немцов**, **Феликс Дзержинский**, **Антон Макаренко**, **Джордж Буш-старший**.

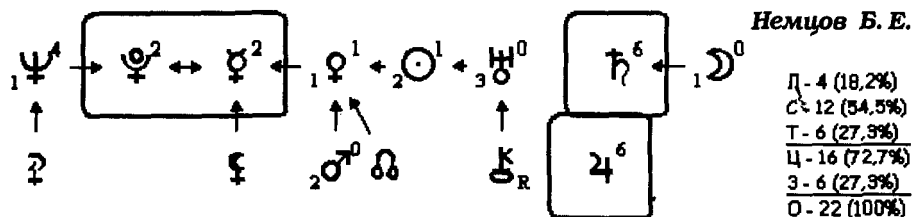

Немецкий философ **Гегель**, благодаря поддержанному Узлом кармы Юпитеру, успешно реализовал себя в философской мысли. Правда, Нептун и Уран R на первой орбите сыграли здесь тоже немаловажную роль.

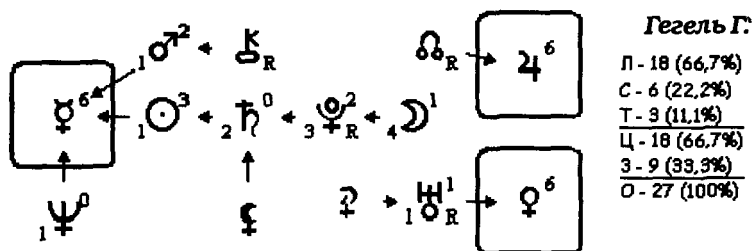

И у **Юрия Лужкова** Юпитер поддержан восходящим Узлом кармы. Он может создавать себе партию и успешно руководить ею, ибо на этом стоит Божья Печать, здесь его рост и восхождение. Однако такой Юпитер позволяет ему быть представителем, официальным и социально значимым лицом, чтобы просто сказать речь, разрезать ленточку, вручить награду.

Юпитер в зоне отдыха у творческих людей не стремится к политическому утверждению, он самодостаточен своей интересной жизнью.

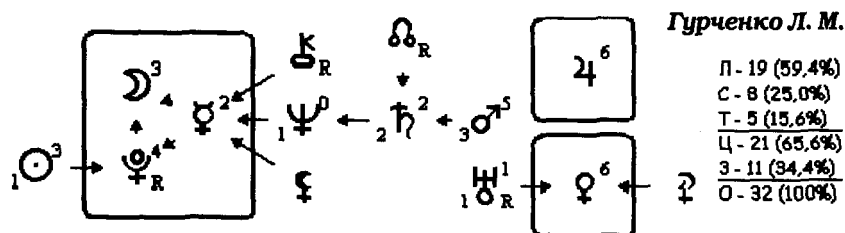

Есть среди обладателей Юпитера в зоне отчуждения и коммунистические лидеры: корейский вождь **Ким Ир Сен** и глава Венгрии **Янош Кадар**.

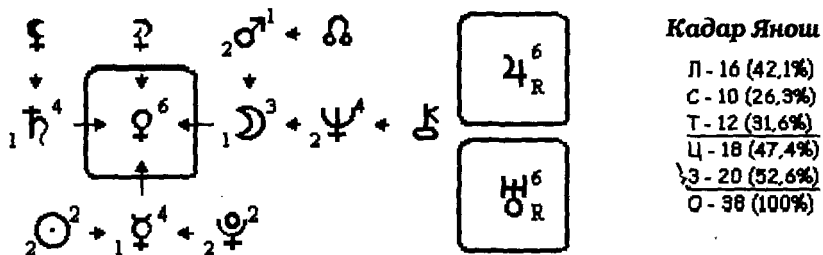

Уникальная позиция Юпитера в зоне отчуждения даёт человеку возможность найти интерес в философии, религии, различных учениях. При этом он никому не говорит о своих похождениях и занятиях, имеет скрытые увлечения. У всемирно известного танцора **Махмуда Эсамбаева** Юпитер в зоне отчуждения проигрался как национальная идея.

САТУРН



Планеты септенера замыкает Сатурн. Сатурн у древних италиков — бог посевов, покровитель земледелия. Соответствует греческому Кроносу (Хроносу), олицетворявшему неумолимость времени.

Он представляется невооружённому глазу звездой 1-ой величины. Это как первый, главный человек, начальник в какой-либо структуре. Эта планета замыкает план бытия, она самая тяжелая, холодная и суровая. В ней карма, рок и фатальность. Её тусклый свет, имеющий матово-белый оттенок, создал планете дурную славу. В самом деле, разве можно быть яркой личностью в матовом свете? Можно, отвечает Сатурн, если сохранять, беречь, контролировать то, что должно оставаться незбылемым.

Кольца у всех планет — как круги обязанностей, которые очерчивает данная планета. Считается, что кольца Сатурна образовались от приближившейся к нему планеты, которую он разорвал «в клочья». В самом деле,

попробуйте войти в кабинет начальника, если он вас не приглашал, что от вас останется? Частицы льда, из которых состоят кольца Сатурна, постоянно сталкиваются между собой, распадаясь на ещё более мелкие кусочки, а затем вновь восстанавливаются, как сталкиваются и те, кто борется за право быть ближе к телу начальника.

Так образуются спутники Сатурна на внешних кольцах, а вот образование спутников на внутренних кольцах почему-то «запрещено». В астрологии Сатурн является настолько сильной и значимой планетой, что даже всем его 22 спутникам даны имена в честь героев античных мифов о титанах и гигантах: Прометей, Пандора, Титан, Янус и другие. Большинство спутников (20) повёрнуты к Сатурну всегда одной стороной, как Луна к Земле. Так и начальник подбирает себе аппарат управления, смотрящий в его сторону.

Кольца Сатурна разделены на отдельные полоски, как различные группировки вокруг начальника или как разные отделы возглавляемого им коллектива. И снова мы видим в этом физическом явлении земную аналогию поведения людей вокруг любого начальника. Кольца Сатурна расслаиваются на тысячи колечек, подобно кругам от камня, брошенного в воду. Или так: начальник дал приказ, и вся структура колец начинает колыхаться под его гравитационным напором. Некоторые кольца отклоняются от круговой орбиты, подобно тому, как Сатурн в формуле души может находиться на любой орбите. А края некоторых колец зазубриваются. Интересно кольцо «В», внутри которого образуются внушительных размеров «спицы» — как палки в колёсах, которые пытаются вставить подчинённые.

Период обращения Сатурна вокруг своей оси 10 часов 16 минут, это в два раза быстрее вращения Земли и указывает на то, что человек, находящийся под сильным влиянием Сатурна, расслабляется, становится медлительным, ленивым, как бы говоря себе, что он ещё успеет, догонит, наверстает. С другой стороны, пока подчинённые сделают один оборот вокруг своей оси, начальник успеет дважды обернуться, чтобы обеспечить их работой.

Вдоль экватора Сатурна проходит гигантское атмосферное течение, штормы которого наблюдаются даже с Земли. Атмосферное давление на Сатурне достигает такой силы, что водород уже не может существовать в молекулярном состоянии, а становится металлическим, хотя и по-прежнему жидким. Всё это создаёт довольно сильное магнитное поле. Ну, всё как у людей на Земле: так же любой начальник устраивает своим подчинённым постоянные бури, образуя такое магнитное поле, что не всякий его выдерживает, а уж железная воля Сатурна-начальника общеизвестна.

При толковании формулы души мы должны помнить, что Сатурн является управителем в Козероге и Водолее, а экзальтирует в Весах. А поэто-

му, когда он рядом стоит в формуле с Ураном или Венерой, это даёт ему большую силу для проявления своих качеств.

САТУРН В ЦЕНТРЕ ФОРМУЛЫ

Сатурн – самая серьезная и суровая планета: холодная, сжимающая пространство, тормозящая, сковывающая любой процесс, контролирующая любой цикл. Поэтому он и человека делает старше своих лет. Сатурн – фундамент, основа, база всего сущего на Земле, планета законов, норм и правил, это знаковая система, стержень любой основы. Он показывает нам бытие со своими жесткими установками к дому и работе, социальному строю и Родине. Сатурн это абсолютное бытие, реальность бытия, фатальность, карма, рок и судьба. Сатурн не умеет плавно меняться, сказал, как отрубил, ибо он видит структуру вещей. Всё, что делается под его символом, нельзя изменить, пока человек сам не изменится, пока кардинально не решится вопрос, часто при помощи «хирургического вмешательства». Если где-то нужно что-то законсервировать, поддержать порядок – не из страха, а из принципа, то лучше Сатурна этого никто не сделает.

Выдающийся полководец русской и Белой армии **Антон Иванович Деникин** был «первой звёздной величиной». Царь Николай II говорил о нём так: «Офицер Генерального Штаба Деникин имеет характер настоящего русского офицера».

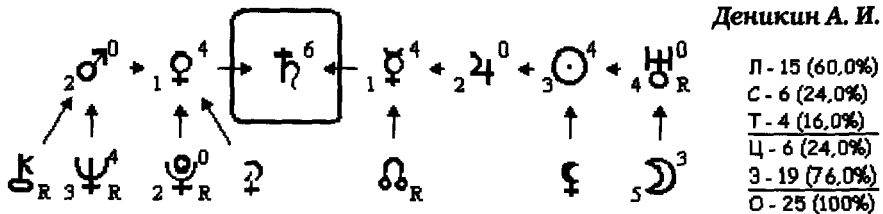

Под влиянием Сатурна в центре формулы человек скован обстоятельствами, выйти из которых он не может. Этим обстоятельствам нужно только повиноваться, принять их такими, какие они есть. Сатурн стабилен в своих желаниях и надолго, если не навсегда, привязывается к друзьям, событиям и работе. Это он будет воспевать ту проходную, что в люди вывела его, или постоянно вздыхать: «Где же вы теперь, друзья-однополчане?..»

Сатурн указывает на очень упрямого и жесткого человека, протестанта, хотя некоторые люди умеют это скрывать. Они мягко стелют, да жестко спят. Тем не менее для них очень значимы старые друзья, они дорожат такой дружбой.

А вообще Сатурн — это начальник, руководитель, администратор. Это он издает приказы, устанавливает правила, он — дух руководства. С Сатурном человек всю жизнь будет легко подниматься по служебной лестнице, особенно если соответствует образованию, даже если оно творческое, как у **Николая Сличенко** — актёра, певца, режиссёра и художественного руководителя цыганского театра «Ромэн».

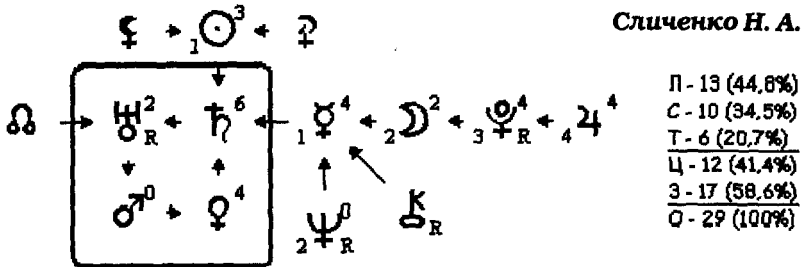

Сатурну нравится, когда все перед ним отчитываются, причём чётко, конкретно, без фантазий. Сатурн — это гора, которая не идёт к Магомету, а ждёт, когда он сам к ней придёт. Императрицу Анну Иоанновну все называли «Иван Грозный в юбке».

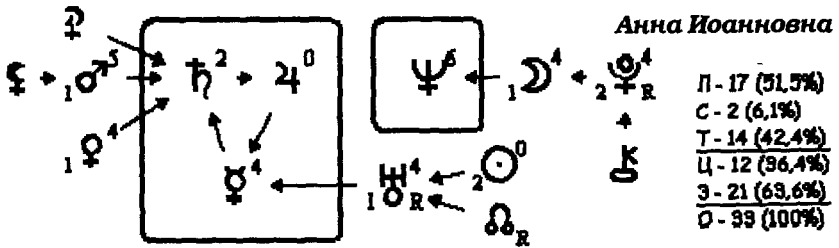

Однако нужно учитывать, что если человек лунного типа, то он хозяйственник, прекрасный практичный работник, ответственный человек, но быть начальником на производстве ему лучше не предлагать, ибо есть опасения, что придётся работать самому, а весь коллектив будет при нём отдыхать.

Человек с Сатурном в центре — самый практичный. Сатурн делает человека избирательным в информации, то есть из всего её потока он выбирает то, что уже сейчас, сегодня, завтра он может применить на практике. Особенно это касается детей: если ребёнка не убедить в практичности и полезности изучаемого предмета, то не дождётесь прилежной учёбы. Поэтому таких детей уже с малого возраста нужно приучать к практическим занятиям.

В древней мифологии Сатурн именовался Хроносом – богом Времени, поэтому человек в детстве и молодости легко теряет время, говоря попросту – ленится. Ещё учась в школе, ребёнок ищет практического применения получаемым знаниям. Большинству детей с Сатурном в центре формулы трудно даются точные дисциплины, пока они не поймут их практической значимости, но легко – гуманитарные. Чаще всего именно этих детей мы называем лентяями, бездельниками и т. п. Если ребёнок не проявляет интереса к учёбе, то его нельзя учить в школе до завершения среднего образования, а нужно перевести на профессиональное. Только осваивая практические знания и навыки, ребёнок проявляет интерес к профессии и жизни – он сразу качественно меняется в лучшую сторону. С Сатурном в центре формулы человек долго раскачивается, идет потеря времени, но если он включился в какое-то дело, то его нельзя останавливать, ибо потом трудно или даже невозможно заставить его продолжить начатое занятие.

Сатурн – планета страхов, которые пробегают мурашками по спине. Боязнь замкнутых пространств, боязнь остаться одному, особенно это проявляется у людей лунного типа.

Сатурн – очень выносливая планета. Он способен брать на себя ответственность, быть добросовестным, но и замкнутым, скованным. Он даже на вопросы отвечает не сразу, а надолго задумывается, ища простой, лаконичный и практичный ответ.

В любой профессии Сатурн найдёт себе применение, сможет реализоваться, но со своим специфическим оттенком. Например, он может быть художником, предпочитающим станковую, классическую живопись, он прекрасно проявляет себя в скульптуре и керамике, графике и архитектуре – там, где есть формы и линии. Сатурн – это музейные работники, отличные строители.

«Король мультипликации» Уолт Дисней стал «важнейшей фигурой графического искусства, человеком-легендой, национальным героем Америки».

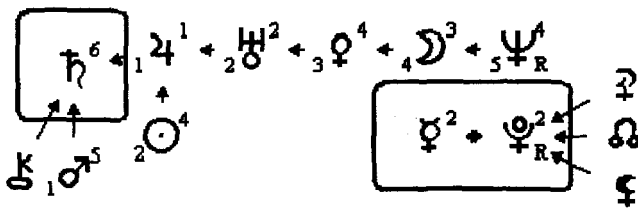

Дисней Уолт

Л - 18	(54,5%)
С - 7	(21,2%)
Т - 6	(24,2%)
Ц - 10	(30,3%)
З - 23	(69,7%)
О - 33	(100%)

Великолепно Сатурн утверждает себя в юриспруденции, истории, праве и дипломатии. Самые прекрасные дипломаты – те, у которых в центре формулы находятся Сатурн и Венера. Сатурн в центре делает человека главным бухгалтером, даже если он окончил только бухгалтерские курсы. Из него выйдет хороший пограничник. Сатурн любит исследовать законы природы, общества, космоса, а потом издавать эти законы, писать учебники, правила, по которым все должны жить и учиться. Немецкий астроном **Иоганн Кеплер**, его учебники штудируют все, кто изучает астрономию и астрологию, – ведь рядом с его Сатурном на первой орбите находится Уран – покровитель космоса.

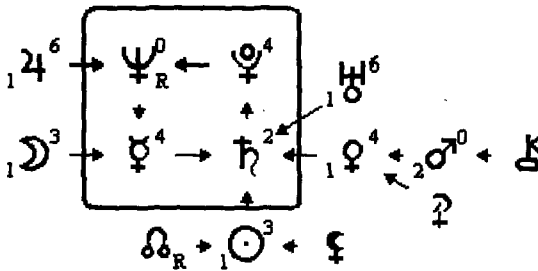

Кеплер Иоганн

П - 14	(43,6%)
С - 8	(25,0%)
Т - 10	(31,3%)
Ц - 10	(31,3%)
З - 22	(68,6%)
О - 32	(100%)

Во всём Сатурн любит лаконичность. Он символизирует народную мудрость, заложенную в пословицы и поговорки, былины и притчи, басни и загадки. Книги на эти темы должны быть у него настольными. Его всегда привлекают люди самобытные, работающие, имеющие народную смекалку, занимающиеся фольклором. Если это композитор, то в его произведениях будут использованы традиции народной и бытовой музыки, любовь к родным местам, как у **Василия Павловича Соловьева-Седого** в известной песне «Подмосковные вечера».

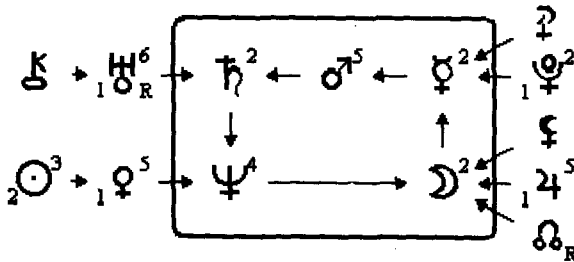

Соловьёв-Седой В. П.

П - 17	(47,2%)
С - 7	(19,4%)
Т - 12	(33,3%)
Ц - 15	(41,7%)
З - 21	(58,3%)
О - 36	(100%)

Пословицы и поговорки, сказки и загадки, фольклор и ремёсла, картины и старинную утварь собирает Сатурн для практических и иных це-

лей. Таким был **Павел Третьяков** — собиратель произведений русского искусства. Писатель и сказитель **Павел Бажов** сумел использовать сей Божий дар в своих литературных произведениях.

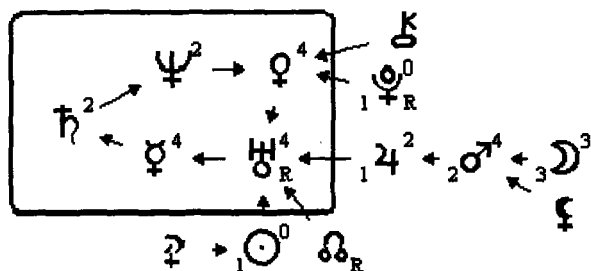

Бажов П. П.

П - 15 (60,0%)
С - 4 (16,0%)
Т - 6 (24,0%)
Ц - 16 (64,0%)
З - 9 (36,0%)
О - 25 (100%)

Вот еще одна формула человека, который посвятил свою жизнь собиранию и коллекционированию книг и рукописей. Это **Николай Румянцев**, в честь которого названа главная библиотека страны.

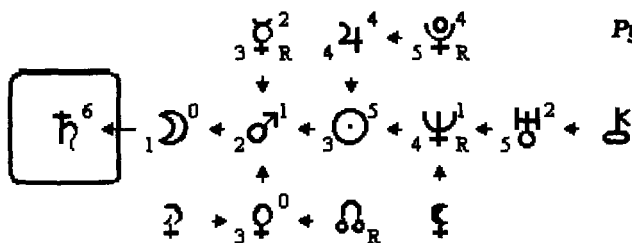

Румянцев Н. П.

П - 8 (32,0%)
С - 10 (40,0%)
Т - 7 (28,0%)
Ц - 6 (24,0%)
З - 19 (76,0%)
О - 25 (100%)

Женщину Сатурн сковывает, делает ее мужиковатой, холодной и недоступной. Поэтому женщина больше любит ходить в брюках и костюмах, предпочитает строгие фасоны и однотонные наряды. Она знает, что в этом она никогда не проиграет. Но если женщине с Сатурном в центре сказать, что ей что-то не идет, то она никогда больше в этом наряде не появится. Из зависти этим часто пользуются другие женщины. С Сатурном в центре формулы женщина всегда комфортно чувствует себя в форме, униформе, спецодежде, когда все уравнивается и не нужно по этому поводу лишнего расстраиваться.

Не так уж и плох Сатурн в центре формулы у женщины. Многих глупостей не наделает она в своей жизни, проявляя строгость, выдержку, сдержанность, самообладание. Сатурн — хороший оберег для женщины.

Если Сатурн стоит в центре, то муж для женщины уже не Марс, а Сатурн. Это мужчина, который должен быть старше по возрасту, иметь хоро-

шее социальное положение, деньги, с ним она как за каменной стеной. Именно такой брак называют «неравным». История знает множество таких браков: **Ева Браун** и **Гитлер** — разница 23 года. Но при этом жизнь женщины становится, как у «птицы в клетке»: она попадает под жесткий контроль, каждый день выслушивая: «Куда пошла? Кто тебе звонил? Где ты так долго была?» И тому подобное. Если женщина не смирится с таким положением, то при повторном браке она выходит замуж за того, кто младше, и превращается в мамку, няньку, ведь её Сатурн даёт ей самой право быть покровительницей. Однако женщина быстро устаёт от такой жизни, ибо ей приходится решать все проблемы и часто это приводит к повторному разводу. И только лунная женщина с Сатурном в центре способна терпеть и тянуть ляжку всю жизнь. Чаще всего она выходит замуж из жалости к мужчине, и зря, ибо тогда, как правило, у неё рождается больной ребёнок, который переключает всё её внимание на себя.

Значимые события у людей с Сатурном в центре формулы будут происходить в 30 и 60 лет, а также промежуточные, угловые стоянки Сатурна: 7,5; 15; 22,5; 45 и 75 лет. Именно на эти годы приходятся судьбоносные события, кардинальный перелом в их жизни.

Для ребенка, у которого Сатурн в центре, очень важен отец, его авторитет, важна семья, чтобы она была крепкая, нерушимая. Всем известно, как **Татьяна Дьяченко** — дочь президента Бориса Ельцина, заботилась о его имидже, возглавляла избирательный штаб; на это указывает и Юпитер во втором центре. Она постоянно жила его работой и всеми его делами.

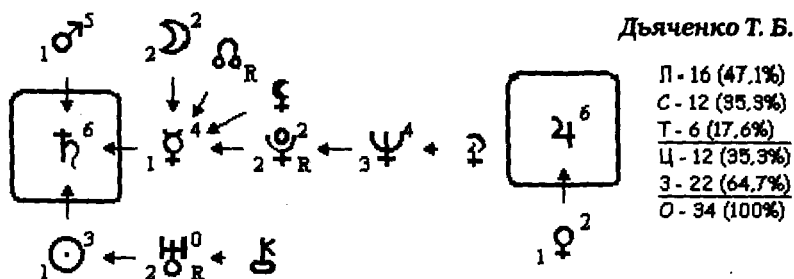

Сатурн — это дом, квартира, человек не останется без жилья, если у него Сатурн в центре формулы.

Сатурн — основа, порядок, фундамент, система. Если Сатурн шьёт, то форму, он создаёт то, что потом назовут классикой, это станет примером для подражания. **Кристиан Диор** — его косметика, обувь, одежда, аксессуары восхищают строгостью и изящностью форм и цвета.

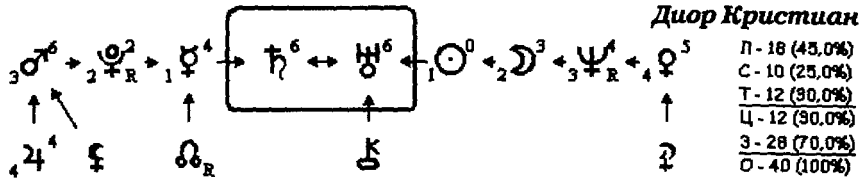

Сатурн хорош тогда и там, где нужно поддерживать порядок в любых профессиях. Он будет соблюдать законы, даже если они плохие. Он даже не думает, не усложняет себе жизнь, поэтому говорит: «Есть такой закон! Есть такое правило, согласно которому я действую».

Сатурн с Венерой – это сотрудник Космического Равновесия. Венера наделена чувством обострённой справедливости, а Сатурн прекрасно сдерживает и контролирует ее чувства, и поэтому это сочетание даёт отличных дипломатов – **Александра Коллонтай, Георгий Чичерин** и другие, у всех рядом с Сатурном находится Венера.

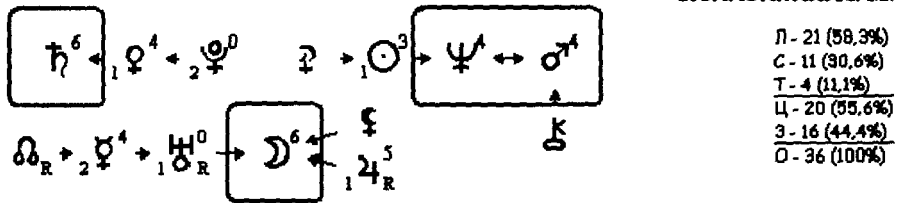

Даром такого классицизма обладали архитекторы **Василий Баженов** и строитель ампирических ансамблей **Карл Росси**.

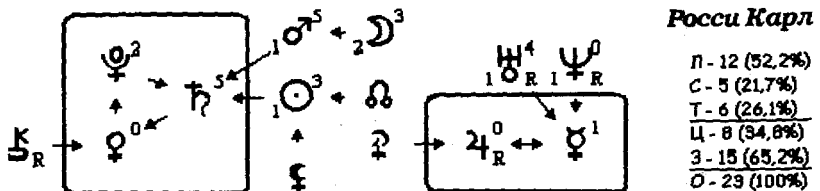
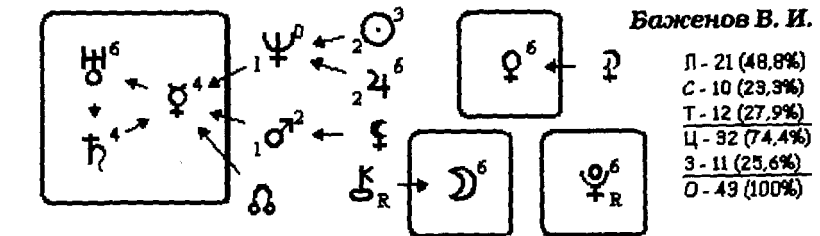

Сатурн не только работа и власть, но и традиции, которые он создаёт, навязывает и хранит. Таким стал **Анатолий Леонидович Дуров** – знаменитый русский клоун, первым обратившийся к политической сатире, основатель династии Дуровых. К тому же Венера даёт актёрские способности, а Юпитер укрепляет социальную значимость человека.

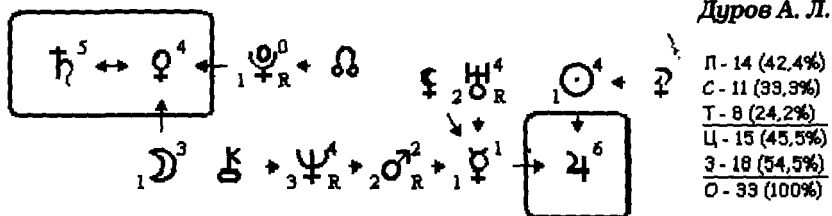

Сатурн и Венера это – как храм: строгий снаружи и богатый внутри.

На весь мир прославил своё творение французский инженер Александр Эйфель, построивший Эйфелеву башню.

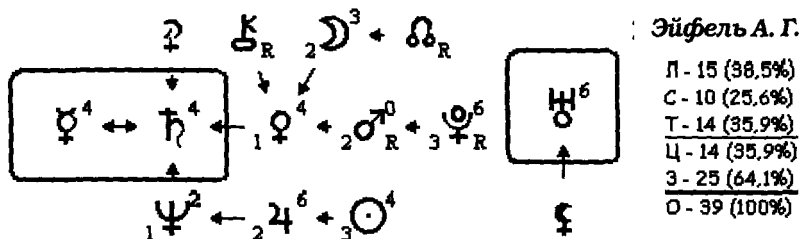

Если Сатурн пишет, то пишет законы, а если рядом Меркурий, то учебники, трактаты. Меркурий «сказал», а Сатурн – «сделал». Он говорит законами, нормативами; слушать его скучно, если он не умеет донести информацию интересно, творчески и практически точно.

Если посмотреть на формулу **Виссариона**, написавшего «Последний завет», сумевшего организовать вокруг себя множество людей, дать им Учение, создать с ними «Город мастеров», то можно смело говорить о том, что свою миссию, положенную на душу Богом, он выполняет превосходно. Спор вокруг его Учения идёт только о качестве, но время всё расставит по своим местам. В формуле Виссариона удачно сочетается Сатурн в центре формулы, окружённый Меркурием (на своей орбите) (слово, книги, весть, информация, интеллект), Юпитером (учитель, философ, социальная личность) и Солнцем (внести радость, свет и творчество в свою деятельность, зажечь надеждой окружающих его людей). А Сатурн в центре – это и есть

практик, следующий законам бытия. Сатурн – это горы, вот и поселился Виссарион на горе, на вершине которой со своими мастерами построил алтарь четырёх мировых религий Земли. R Марс на своей (третьей) орбите диктует жить без насилия.

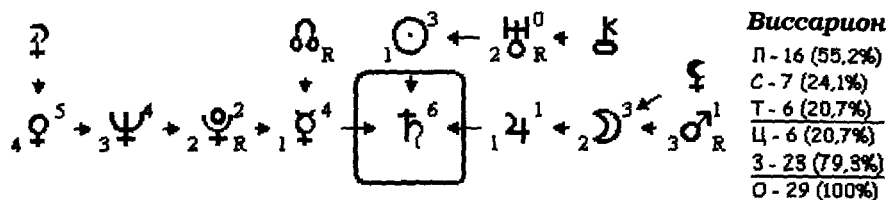

Человек с Сатурном в центре легко открывает ногой дверь к начальнику в кабинет. Сатурн в центре формулы всегда склоняет к серьезности и деловитости, его имеют многие политики, президенты, руководители всех уровней, те, кто способен структурировать любую систему, власть и порядок. Посмотрим формулу Председателя Конституционного Суда РФ (1997–2003) – **Марата Баглая**, который так удачно вписался в эту должность.

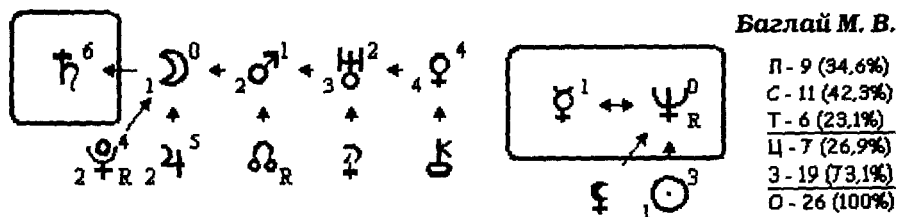

А теперь для сравнения посмотрим формулу другого Председателя Конституционного Суда РФ – **Владимира Туманова**. Его формула намного слабее, чем у Баглая, но он сумел прийти к власти только благодаря слабому режиму Президента Ельцина. R Марс, Плутон и Уран сделали его заложником преступного мира в России, с которыми он не смог справиться, не сумел навести порядок.

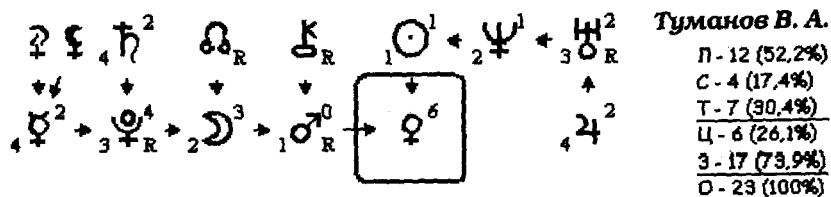

Формула Саддама Хусейна показывает нам человека, который точно следует своему предназначению, данному свыше. Марс R любит развязывать войну. Такая война была с Кувейтом. Сатурн – начальник, руководитель, строитель. В честь победы над Кувейтом Саддам построил огромную по площади и высоте мечеть. Юпитер – религиозные учения и кровь. Кровью Саддама Хусейна (которой понадобилось 28 литров) за три года написаны три экземпляра Корана.

В разных сочетаниях с другими планетами Сатурн стоит в центре формул российских императоров Александра I и Александра III, французского императора Наполеона, американского государственного деятеля и ученого Бенджамина Франклина, президента СССР Михаила Горбачёва, первого президента России Бориса Ельцина, Бориса Немцова, президента Татарстана Минтимера Шаймиева, вице-спикера Госдумы, нынешнего губернатора Калининградской области Георгия Бооса, президента США Рональда Рейгана, президента Узбекистана Ислама Каримова.

Александр III

П - 17 (42,5%)
С - 10 (25,0%)
Т - 13 (32,5%)
Ц - 13 (32,5%)
З - 27 (67,5%)
О - 40 (100%)

Наполеон

П - 12 (63,2%)
С - 4 (21,1%)
Т - 3 (15,8%)
Ц - 6 (31,6%)
З - 13 (68,4%)
О - 19 (100%)

Франклин Бенджамин

П - 19 (51,4%)
С - 9 (24,3%)
Т - 9 (24,3%)
Ц - 25 (67,6%)
З - 12 (32,4%)
О - 37 (100%)

С Сатурном в центре формулы всех людей нужно гладить не по голове, а по спине, ибо именно на спине всегда появляется напряжение, которое сковывает человека, заставляя «беспричинно» страдать. Он говорит: «Я спиной чувствую!» У человека на спине собираются все проблемы, особенно когда он ретро и не важно где стоит: в центре или на какой-либо орбите. Сатурн в центре всегда зажимает спину, сковывает позвоночник, и опять человек говорит: «Отстаньте, надоело, уйдите». Есть люди, которые болезненно воспринимают прикосновение к спине — значит, там столько уже скопилось проблем, столько отрицательной энергии, что это может привести к **параличу**. Чем упрямее в чём-то человек, тем больше вероятности того, что его разобьет паралич.

Чтобы снимать напряжение Сатурна, нужно постоянно делать массаж, использовать воду: душ, бассейн, купание в природных водоёмах и каждое утро под язык положить одну крупичку соли, чтобы избежать болезни Бехтерева.

Поскольку Сатурн — это работа, обязанности, земное служение, то именно он формирует **профессиональные заболевания**. Но создаёт их сам человек своим отношением к работе. Чем больше работа в тягость, чем меньше в неё вложено души, интереса и знаний, тем быстрее возникнет и тяжелее будет профессиональная болезнь, ибо человек становится рабом, роботом, автоматом. Нужно менять работу или отношение к ней. Бездушное отношение к работе формирует **мозоли** на руках и ногах человека.

Когда человек отгораживается от других людей, запирает свой дух, у него возникают **запоры**. При этом он любит закрываться руками, переплетая их на груди в замок.

Если человек с трудом общается с окружающими его людьми, сковывает себя неприятием кого-то или чего-то, то его **суставы** будут скрипеть, в них начнут скапливаться соли. И всё это Сатурн — соль Земли.

Если человек не чувствует себя уверенно в жизни, в профессии, в призвании, ноет, плачется, вечно жалуется, что никому не нужен, что его все забыли, никто и никуда не приглашает, то вся эта духовная слабость ведёт к развитию **остеопороза** — болезни, при которой кости становятся слабыми, хрупкими, ломкими. Не случайно Сатурн контролирует опорно-двигательный аппарат, а это, с точки зрения кармической медицины, означает: на что и на кого ты, человек, опираешься, двигаясь по дорогам жизни.

У других же людей Сатурн формирует **сутулость**, развивается горб. А это значит, что давит человека судьба его, гнетёт. Сутулость ребёнка сразу указывает на то, что он будет неуверенно чувствовать себя в жизни. Вот над какой программой нужно работать с ребёнком, чтобы исправить сутулость или сколиоз — искривление позвоночника.

Сатурн — самая гордая планета, и человек должен быть гордым за свою профессию, детей, работу, страну... Но когда появляется **гордыня**, когда человек сравнивает себя с кем-то: «Я лучше его», то это обязательно отразится на его **коленях**. Человек говорит: «Я не встану перед ним на колени! Он не поставит меня на колени!» Так мы видим, что принцип гордыни всегда болезненно срабатывает на коленях человека.

Одна из функций кожи — защитная, это граница с внешним миром. На коже выступает всё то, с чем человек не согласен, против чего он протестует, что его раздражает. **Псориаз, витилиго, язвы, родинки и бородавки** — всё это знаковая система Сатурна, говорящая о том, что в человеке есть сильные внутренние установки, от которых он не может отказаться.

День недели, которым управляет Сатурн, — **суббота**. Лучше всего этот день посвятить отдыху, бане или приятным домашним делам. Не случайно в старину, да и сейчас в провинциях именно в субботу устраивали банный день. Это хороший день для совершения серьёзных покупок, жалеть о которых не придётся.

САТУРН РЕТРО В ЦЕНТРЕ ФОРМУЛЫ

Цикл ретроградного Сатурна составляет 137–140 дней. В повседневной жизни человека самую большую неприятность приносит R Сатурн в центре формулы. Его можно сравнить с надломленным стержнем, который нуждается в постоянной гипсовой повязке. Человеку всё время кажется, что его хотят сломить, подчинить, даже если на самом деле этого нет. Оттого-то он и стареет быстрее и почти всегда выглядит уставшим, утомлённым.

В греческой мифологии титан Кронос, сын Урана и Геи, проглатывал своих детей, т. к. по предсказанию его должен был свергнуть сын Зевс. Впоследствии так оно и случилось. Так и у людей: с R Сатурном они постоянно боятся, что их свергнут с начальственной должности, изгонят из власти, что они останутся без отца.

R Сатурну трудно организовать своё дело, если при этом ещё и R Плутон в формуле души. При таком положении человек легко становится заложником властных структур, мафии, налоговой полиции и так далее. Все они «пасут» его и доведут до разорения, ибо именно он прозрачен для них. В этом случае нельзя «светиться», нужно оформлять дело на кого-либо, но не самому быть в центре внимания или работать под государственной «крышей», ибо там все воруют, чинят произвол и при этом друг друга прикрывают.

R Сатурн в центре формулы не желает подчиняться начальству, склонен нарушать установленные законы, ему комфортнее работать так, чтобы

никому не подчиняться и самому для себя создавать законы. Именно такой Сатурн, да и Плутон, в центре формулы заставили **Тамерлана** стать полководцем и жестоким завоевателем.

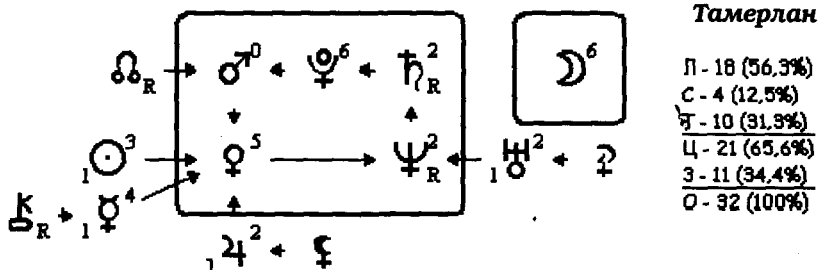

Сатурн R – это всегда проблема в **здоровье** спины и позвоночника. С таким Сатурном человек будет остро ощущать подлый удар в спину от любого слова, жеста или взгляда. Он даёт **параличи**, приковывает к постели, но это происходит только в том случае, если человек живёт с внутренним протестом к кому-либо или к чему-либо. Если он стоит рядом с Меркурием, то может давать **заикания**, а с Венерой – **кожные** проблемы, **эпилепсию**, с Марсом – ночной **скрежет зубами**. Если Сатурн R у ребенка, то, как правило – **сколиоз**.

При R Сатурне в центре человек не умеет расслабляться, даже если у него два, три центра, – вздрагивает во сне, кричит. Такого ребенка, а потом и взрослого, нужно постоянно гладить по спине, по позвоночнику. Это работа на всю жизнь для того, кто рядом с этим человеком. Проблему со спиной можно облегчить водными процедурами. Хорошо помогает сильный душ по спине, но не ванна. Дело всё в том, что все жизненные недовольства этого человека в виде энергетических сгустков висят на позвонках, как на крючках. Если человека с R Сатурном в центре вы будете постоянно гладить по спине, то он вас услышит, поймёт. Если этого не делать, то получите отрешённого от вас человека «в футляре», с беспричинными конфликтами. R Сатурн может быстро сгорбатить человека; он чувствует, что всё, что он делает – несёт ношу, но при этом считает, что чужую.

Сатурн не умеет быть гибким, а R – тем более. Упрямство R Сатурна приводит к тому, что у человека происходят переломы костей (позвоночника), а это знак того, что человек не может быть мягким, поэтому ломаются кости. Сатурн – управитель знака Козерог, а у Козерога рыбий хвост. У рыб позвоночник прямой, но гибкий, поэтому с Сатурном в центре надо быть прямым, но гибким, и не чувствовать себя рабом. Но если человек уж слишком мягкий, если нет в нём стержня уверенности в себе, то сколиоз – искривление позвоночника, проявится у него уже в раннем детстве.

Ребенок, у которого ретроградный Сатурн в центре, как правило, теряет отца в раннем детстве: умер или ушёл из семьи, развелся. Исключения бывают редкими. Такой знак говорит о том, что в прошлой жизни этот ребёнок, будучи взрослым, разрушил свою семью, его дети росли без отца. Теперь этот ребёнок на своей шкуре испытает, что это такое. Если отец остался в семье, то ребенок будет обострять своё внимание на отношениях родителей между собой. Он может оказаться тем стимулятором, звеном, которое позволит сохранить семью.

В формуле великого немецкого композитора **Людвига ван Бетховена** R Сатурн сыграл большую роль в отношениях с отцом. Это негативное влияние отца, хотя и значимое, проигралось как в жизни, так и в профессии. Отец сам занимался обучением сына музыке, причём очень неумело, часто ругал его и бил. Странная задумчивость мальчика быстро вытеснила шаловливую весёлость, он рано повзрослел.

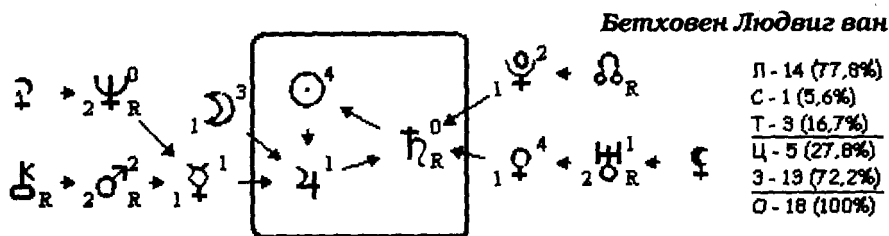

Многие известные люди имели R Сатурн в центре формулы, а это делало их скрытными в своей судьбе, они редко улыбались или вообще не умели этого делать. Это французский актёр **Жан Маре**, писатели **Иван Тургенев**, **Илья Эренбург**, **Николай Карамзин**, **Борис Васильев**, **Фёдор Достоевский** и др.

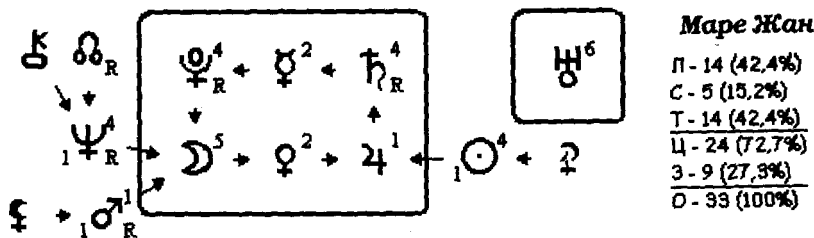

R Сатурн в центре дает еще большую лень и быструю утомляемость, которая может приводить к глубокой депрессии. Ему даже противопоказан физический труд. Он ломается, это надломленный стержень, или сам всё пытается сломить, подчинить себе. Тем не менее такой человек сам себя

всё время будет подтачивать и накручивать. Трудно таким людям удержаться во власти, за неё нужно постоянно бороться, отслеживать тех, кто пытается занять его место.

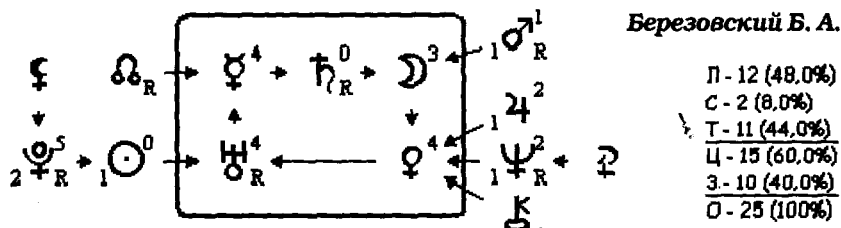

Березовский Б. А.

П - 12	(48,0%)
С - 2	(8,0%)
Т - 11	(44,0%)
Ц - 15	(60,0%)
З - 10	(40,0%)
О - 25	(100%)

Лучше всего человеку с R Сатурном в центре формулы не иметь над собой начальников, но самому стать начальником, чтобы тобой никто не командовал. Пятый чемпион мира по шахматам **Макс Эйве** создал ФИДЕ, став при этом социально значимым человеком. А потом 14 лет единолично возглавлял шахматную федерацию.

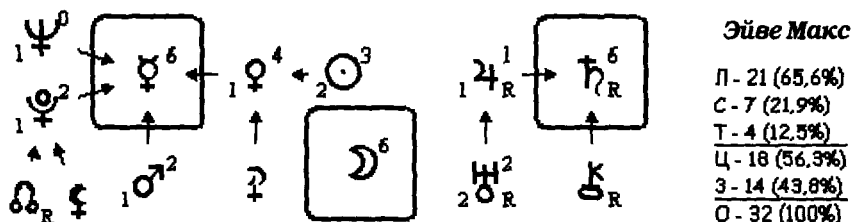

Эйве Макс

П - 21	(65,6%)
С - 7	(21,9%)
Т - 4	(12,5%)
Ц - 18	(56,3%)
З - 14	(43,8%)
О - 32	(100%)

Несложно увидеть надломленного человека, достаточно посмотреть на его ногти. Если ногти на руках обгрызены, подрезаны под самое «мясо», то это указывает на ущемлённого человека, неуверенного в себе, у него надломлена психика. Он легко попадает в зависимость от других людей, не может самостоятельно принимать решения. Перед начальством такой человек чувствует себя, как ягнёнок перед волком. Ретро и означает «пятиться назад». Поэтому человека всегда будут поворачивать назад, отправлять подальше. Куда? На Кудыкину гору, ведь Сатурн – это гора. Но он не чувствует опоры, у него земля из-под ног уходит. Поэтому R Сатурн в центре указывает на то, что ему нельзя затевать сделки со своей недвижимостью, можно потерять всё или подвергнуться обману. Жить под чужой крышей придётся человеку, который не сумел удержать и сохранить то, что оставили ему родители. Часто Сатурн R теряет документы. Сделки с недвижимостью нужно доверять тем, с кого можно будет потом спросить.

У R Сатурна в центре формулы нет свободы действия, поэтому он всегда ссылается на то, что не было другого выхода. Пока человек не укрепится верой в себя, в своё дело, профессию, знания, способности и таланты, ему трудно будет принимать решения.

R Сатурн боится замкнутых пространств, темноты, тишины. Так же действует и R Плутон, но там уже духи, параллельный мир, близость смерти, анатомичка оказывают своё страшное влияние. Боязнь закрытых пространств возникает, когда одна планета в центре. Когда две, то уже легче, но всё равно ребенок боится оставаться один. С другой стороны, человек сам ищет замкнутых пространств: монастырь, больница, тюрьма — лишь бы никого не видеть, ничего не слышать. Так человек ещё больше сковывает себя, проявляя завидное упорство и протест. Такое состояние души часто приводит к парализации тела. Сатурн R помнит все обиды, которые кто-либо и когда-либо ему наносил.

Женщины с R Сатурном стесняются раздеваться даже на пляже. Есть интересная фраза, которую произносит человек с R Сатурном: «Я себя не люблю». Наверное, такое состояние испытывал **Антон Павлович Чехов**, написав рассказ «Человек в футляре».

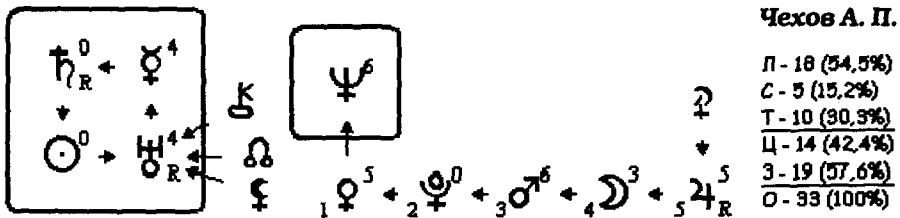

R Сатурн в центре — человек часто уходит в себя и вздрагивает от малейшего шороха; ему свойственно мысленно замыкаться на своей судьбе — особенно склонны к этому женщины. В этом состоянии они бьют посуду, пересаливают пищу, на плите у них часто что-то пригорает. Посуда бьется к счастью, говорят они, оправдывая свои комплексы.

САТУРН НА ОРБИТАХ

Выполняет иную функцию, чем в центре. Он уже не делает человека строгим и принципиальным, скорее это человек без тормозов. Здесь Сатурн качественно контролирует любую орбиту: он подчиняет её себе, делая холодной, строгой и волевой. Чем дальше от центра формулы находится Сатурн, тем труднее человек идёт на контакт со своим началь-

ником. Например, Сатурн находится на четвёртой орбите, а это значит, что человеку нужно заручиться поддержкой не менее четырёх человек, чтобы смело войти в кабинет начальника.

С другой стороны, Сатурн сам может быть начальником на той орбите, на которой стоит, но его руководство будет обусловлено только этой орбитой, сугубо узкой и ограниченной, контроль только какой-то сферы. Во всех остальных вопросах Сатурн теряет связь с законами, нормами и правилами, лишь акцентируя что-то на любой орбите. Но может и наоборот: быть примером в чем-то конкретном, согласно орбите.

Ретроградный Сатурн на любой орбите не требует от человека волевого самоутверждения, он всего боится, больше разрушает, чем созидает, он ослабляет, надламывает те качества, на орбите которых стоит. Он считает себя обиженным и обделенным. Если Сатурн – это дисциплина, то R Сатурн за центром формулы – это нарушение дисциплины. Такой человек боится начальников и всегда попадает к ним на крючок. Именно с этим Сатурном человек попадает под постоянный контроль начальника, его легко изгоняют из власти. Если попал во власть с R Сатурном, то должен полностью ей подчиняться, знать, когда рот открывать и против кого.

R Сатурн ослабляет человека во владении недвижимостью: может легко потерять её. Он размывает отношения к формам в окружающем мире. Чем дальше от центра стоит R Сатурн, тем меньше шансов получить квартиру, удержать её для себя.

♄ НА ПЕРВОЙ ОРБИТЕ (Меркурия)

Выбирает себе крепких и надежных друзей. Склонен к четкому, логическому мышлению, математический ум. Умеет все расставить по своим местам. Слово приобретает вес и значение для этого человека, а поэтому он всегда и всем что-то доказывает, навязывает свои установки. У него хорошо поставлена логика, анализ, которые легко применить в различных профессиях, в написании законов. Хорошо наводит порядок с бумагами, в любых формах. Если станет писать книгу, то она будет о правилах и нормах, это будет учебник. Не предаёт, ценит друзей детства. Может заниматься политикой, если его поддерживают другие планеты. В формуле С. Е. Савицкой Сатурн и Плутон на первой орбите, и она кандидат технических наук, а вот политика её будет напрягать, ибо эти планеты не имеют внешней поддержки. Она может быть хорошим исполнителем.

R Сатурн на первой орбите сковывает планету, стоящую в центре, на которую он указывает, и перекрывает, тормозит, блокирует все энергии планет, которые по цепочке стоят за ним, создаёт страх. Час-то или постоянно теряет документы. Такой Сатурн даёт проблемы,

травмы с позвоночником и спиной, поэтому такие травмы неизбежны, так не избежал их и мастер кунг-фу **Брюса Ли**.

♄ НА ВТОРОЙ ОРБИТЕ (Венеры)

Сковывает, зажимает чувства, вызывает робость, боязнь показаться на публике, выступать на сцене, если нет в центре формулы Венеры или Нептуна. А вот **Дэвид Копперфильд** прекрасно держится на сцене и при этом демонстрирует изящность и красивую сдержанность чувств. Здесь, на второй орбите, находятся и музыкальные критики, которые в судьбе знаменитого музыканта **Мстислава Ростроповича** сыграли роковую судьбу. Он назвал критиков своими врагами и покинул Родину.

Женщины предпочитают классический стиль одежды. Бантики, украшения, цветочки – не из их гардероба. Женщины строги в своем внешнем виде. Здесь Сатурн воспринимает прекрасное, но оценивает его как форму. Ему все равно, из чего сделана вещь, главное – какая у нее форма. Для женщин такой Сатурн будет означать, что для ее чувств нужна опора, которую она видит или в отце, или в человеке, который старше ее. Если человек занимается творчеством, то оно для него не работа, а одно наслаждение.

R Сатурн на второй орбите – это «Снежная королева», – образ, созданный **Х. К. Андерсеном**, на второй орбите которого Сатурн R. Отсюда и холодная женщина. На этой орбите Сатурн ограничивает чувственное отношение к миру, поэтому человека трудно, а порой и невозможно раскачать на откровенность. Он склонен к жадности или ему жалко тратить деньги на себя. Много проблем он способен создать человеку со здоровьем, если тот не поборет в себе чувство скованности. На этой орбите Сатурн испытывает свою судьбу на уровне чувств. Писатель **Виктор Юго**, пережив эти состояния, прекрасно передал их в своих романах: «Человек, который смеется», «Отверженные», «Труженики моря». Здесь Сатурн R у **Максима Горького**, который много раз был женат, ибо видел в женщинах холодность; и у **Никиты Хрущёва**, который был изгнан из власти.

♄ НА ТРЕТЬЕЙ ОРБИТЕ (Марса)

Эта орбита интересна для женщин. Здесь она смотрит на мужчин, обязательно старше по возрасту, он должен быть надежный, как стена, стабильный, справедливый и хороший семьянин, начальник на работе. Женщина за такого человека выходит не задумываясь. Романы с начальниками.

Для мужчин Сатурн здесь дает техническое образование или техническое хобби, техническую привязанность к чему-нибудь, чтобы все четко работало. Также может быть увлечение резьбой по дереву, камню или

♄ НА ПЯТОЙ ОРБИТЕ (своей)

Можно сравнить с Сатурном в центре. Когда планета находится на своей орбите, она становится экзальтированной, мощной, важной, значимой. Человек при помощи такого сильного положения Сатурна может преуспевать на работе, выбирать себе образование и профессию. Быть официальным представителем. Однако, если Сатурн R на своей орбите, то его может постигнуть участь писателя **Николая Островского**, который не только ослеп, но и надолго был прикован к постели. Итальянский учёный-астроном **Галилео Галилей**, имея R Сатурн на своей орбите, был осуждён инквизицией, стал её узником, а реабилитирован только в 1992 году.

♄ НА ШЕСТОЙ ОРБИТЕ (Урана)

Человек будет проявлять себя непредсказуемо (как Жириновский) и рваться в начальники. Если он не соответствует своей профессии, то Сатурн на шестой орбите будет вносить хаос, беспорядок в любое дело. Уран — это клоун. Где? На работе. С другой стороны, такой Сатурн может возглавить какой-то интеллектуальный отдел на производстве.

♄ НА СЕДЬМОЙ ОРБИТЕ (Нептуна)

Хорош для проповедников, монастырей, тайных собраний, больниц. Человек может быть философом, духовным наставником, он чётко, до фанатизма, выполняет идеологические установки: коммунист, религиозный деятель и тому подобное. Здесь Сатурн даёт позднее знакомство с классической психологией, если Нептуна нет в центре.

♄ НА ВОСЬМОЙ ОРБИТЕ (Плутона)

Орбита трансформации. Будет изнурять себя, чтобы стать другим. Хуже, когда такой Сатурн на восьмой орбите влияет на других, тогда он жесткий и требовательный. Никому не даёт спуска. И если он сказал, что все вы будете у меня ходить по одной половичке, то так оно и будет. То же самое, когда Плутон на пятой орбите Сатурна.

Человека привлекает все большое, громадное. Горы, крупные сооружения, он восхищается ими. Здесь Сатурн занимается гигантоманией, любит решать глобальные проблемы.

При R Сатурне на восьмой орбите человек легко попадает в зависимость от сильных мира сего. Он боится начальства, его легко выгоняют из власти. Легко становится антиглобалистом.

САТУРН В ЗОНЕ ОТДЫХА

Через каждые 30 лет в течение почти 3-х лет рождаются люди, у которых Сатурн обязательно находится в центре, в зоне отдыха или в зоне от-

чуждения. Поскольку Сатурн — это работа, то работа в этой зоне будет как отдых: не напрягаться, в удовольствие, работа для самого себя. Планета в зоне отдыха не дает профессии, но может увлечённому человеку давать высокую работоспособность. Такой Сатурн в формулах известных физиков: **Фредерик Жюлио-Кюри** и **Жорес Алфёров**.

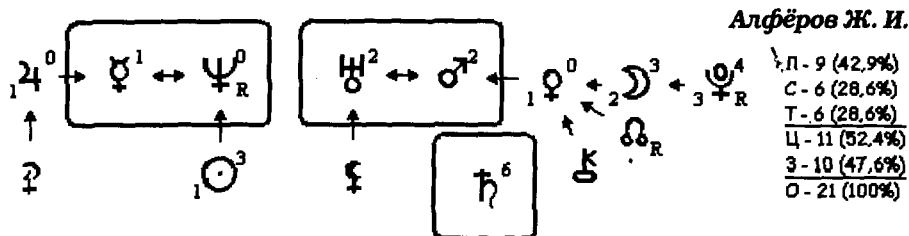

Сатурн в зоне отдыха — это отшельник, одиночник, стойкий оловянный солдатик, замкнутый и одинокий в судьбе человек. Ему свойственен дух свободомыслия, иронии и ниспровержения авторитетов. Такой Сатурн у французского писателя и философа-просветителя **Вольтера**, германского канцлера **Гельмута Коля**.

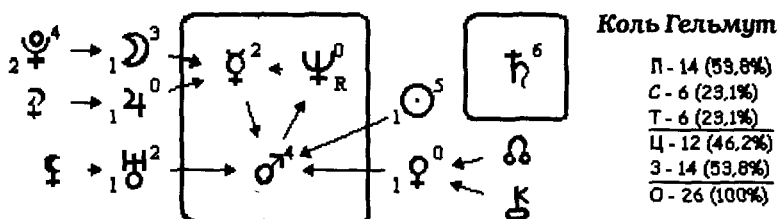

Сатурну в зоне отдыха хорошо бы построить себе отдельный домик, дачу, лишь бы где-нибудь находить покой, тишину, чтобы никто не смог залезть ему в душу. Ему и в работе нужно отдельное место, кабинет, мастерская. Он всегда будет говорить: «Не мешайте мне работать, не дёргайте меня».

Хорошо, если такой Сатурн в зоне отдыха умеет отдыхать, работая. Лень проявляется, если нет каких-то навыков, талантов. Даже в одной комнате с кем-либо такой Сатурн стремится отделиться, отгородиться от всех, хоть ширмой. Может сам для себя читать и изучать законы, заниматься историей, читать исторические романы.

Поскольку Сатурн покровительствует скульпторам, то даже в зоне отдыха он может творить для своего удовольствия и при этом быть востребованным обществом, как скульптор **Николай Томский**.

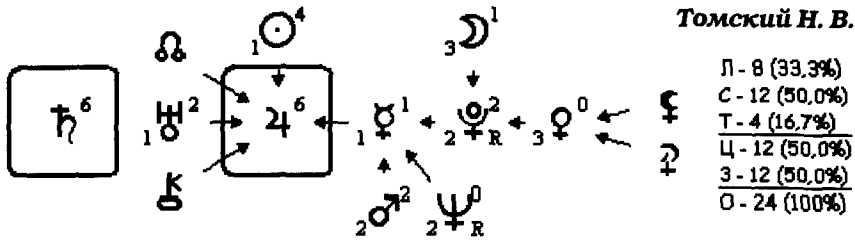

Даже если человек начальник, то он не знает, как к нему относятся подчинённые, т. к. нет планет, подходящих Сатурну. Через Сатурн мы смотрим Дух человека. Он проявлен, но индивидуален: «Я такой!» Как и всякий художник, **Сервантес** писал своего «Дон Кихота», снимая портрет с себя. Сатурн в зоне отдыха у **Александра Герцена**, **Михаила Лермонтова**.

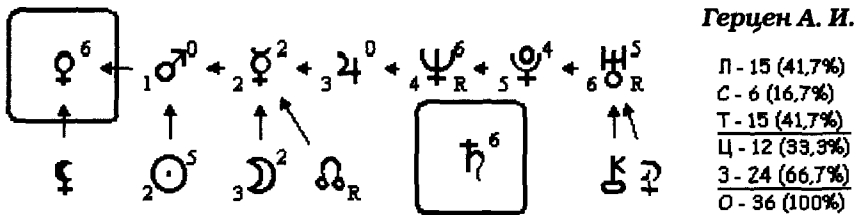

САТУРН В ЗОНЕ ОТЧУЖДЕНИЯ

Каждый год в течение 137–140 дней Сатурн входит в свой ретроградный цикл. И тогда он ищет возможность изолироваться от внешнего мира. Здесь находится сугубо личная карма человека. Это болезненное место, «любимая мозоль». Именно Сатурн дает мозоли на руках и ногах, на языке тоже. Невероятная закомплексованность на себе появляется у человека, зажим, он не может кому-то чего-то простить, часто это сопровождается агрессией. Страх что-то потерять, разрушить в своей жизни. Зажаться и держать в себе обиду, как камень за пазухой.

Представленная формула художника, основателя и ректора Российской академии живописи, ваяния и зодчества **Ильи Глазунова** ярко выражает эту творческую личность. А вот R Сатурн говорит нам ещё об одной грани этого человека: о скованности его духа. В свой семидесятилетний юбилей он заявил буквально следующее: «Даже если я умру в 150 лет, скажите моим врагам, чтобы не подходили к гробу. Я из-под крышки гроба буду стрелять». Вот как серьезно смотрит Сатурн на свои жизненные проблемы.

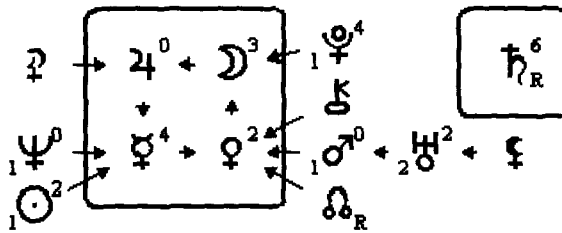

Глазунов И. С.

П - 11 (47,8%)
С - 6 (26,1%)
Т - 6 (26,1%)
Ц - 15 (65,2%)
З - 8 (34,8%)
О - 23 (100%)

Зона отчуждения Сатурна – это неуверенность в семье. Он оплакивает свою судьбинушку, даже если ему создать райскую жизнь. Он отключается настолько глубоко, что постоянно вздрагивает от каждого шороха, шелеста, слова. Такое отключение даёт раны, травмы, переломы, в его руках бьется посуда, – то есть была форма, но разбилась, как разбивается судьба. Женщина все время сравнивает, у кого хуже, у кого лучше судьба. Молоко убегает обычно у тех, кто к семье равнодушен (все от тебя разбегутся, останешься один).

Р Сатурн долго соображает. Он должен сначала вас услышать, а потом ответить. У мужчин еще больше заторможен. Выпадает из реальности, находясь только в своём мире. Помните одинокий и печальный образ Маленького принца, придуманный Антуаном Экзюпери? Такой человек всегда хочет быть один, «Одиночная камера»: и один он путешествует, и на каждой планете живёт одинокий образ, с которым он разговаривает о жизни. В одной русской сказке Марья-искусница, заколдованная Змеем Горынычем, приговаривала, когда её пришли освободить: «Что воля, что неволя – всё равно». Так ведёт себя Сатурн в зоне отчуждения.

Как и Луна в зоне отдыха, так и Сатурн в зоне отчуждения, да и в зоне отдыха тоже, могут побуждать человека уехать, покинуть Родину. Этому зову последовали многие люди, например, русский клоун **Олег Попов**, **Шри Чинмой** – известный индийский духовный Учитель.

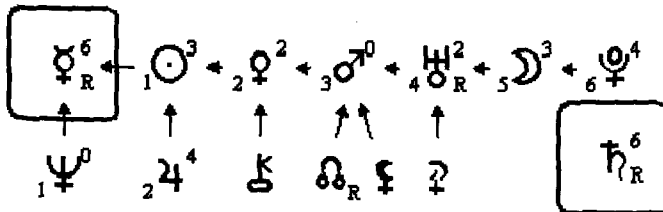

Шри Чинмой

П - 14 (46,7%)
С - 10 (33,3%)
Т - 6 (20,0%)
Ц - 12 (40,0%)
З - 18 (60,0%)
О - 30 (100%)

Серафим Саровский, имея Сатурн в зоне отчуждения, на три года ушёл в отшельники, заточил себя в одиночество, чтобы свершился духовный подвиг.

У великого учёного и астронома **Омара Хайяма** никогда не было склонности к семейной жизни (Луна в зоне отдыха), и он не оставил потомства (R Плутон и R Венера). Он имел небольшой круг близких учеников, изредка принимал искавших встречи с ним ученых и философов (Меркурий R и Сатурн в зоне отчуждения). К тому же Луна в зоне отдыха говорит словами одного мультипликационного героя: «Я как раз против тех Раков, которые против браков, я – рак-отшельник». И всё это из-за R Сатурна.

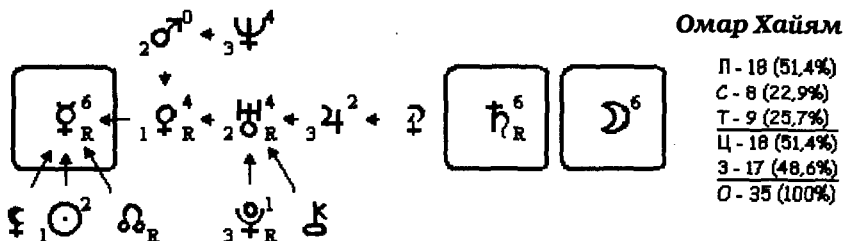

Очень ярко говорящая формула у **Генриха Мюллера** – нацистского лидера, генерал-лейтенанта германской полиции, возглавлявшего гестапо, или тайную государственную полицию.

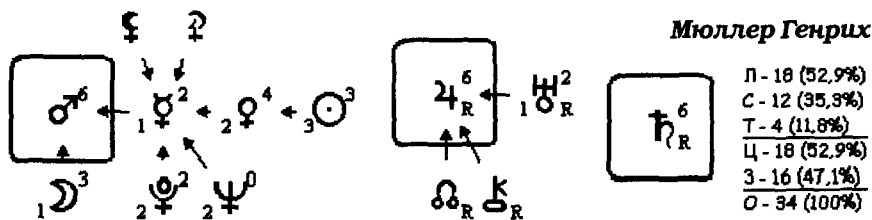

Проблемы со здоровьем Сатурна в зоне отчуждения точно такие же, как и у R Сатурна в центре формулы.

Посмотрите и формулу **Леди Ди**. Она вышла замуж за принца Чарльза юной – ей было всего 20 лет, ибо её Сатурн обязывал найти мужчину старше себя. Потом перед ней появился выбор: подчиниться принятым во дворце чопорным традициям или жить так, как она сама того хотела, ведь Сатурн ретроградный никому не хочет подчиняться, и Венера в зоне отдыха ищет свободы. А потом, когда они с принцем Чарльзом стали жить отдельно, она объявила, что начинает свободную личную жизнь без дворцовых обязанностей. Под влиянием этого Сатурна она просто не могла принять другого решения. А мы лишний раз убеждаемся, что ЗВЁЗДЫ не только склоняют, но и заставляют нас делать то, что ИМИ ПРЕДНАЧЕРТАНО.

ТРАНСУРАНОВЫЕ ПЛАНЕТЫ



Трансурановые планеты находятся за орбитой Сатурна и объединяют три планеты: Уран, Нептун и Плутон. Они открыты сравнительно недавно, но материалов для их толкования уже собрано достаточное количество, чтобы красочно и тонко раскрыть их влияние на души людей, на их восприятие мира и мотивы поведения.

Чем дальше планета от Солнца, тем тоньше, глубиннее и сильнее она воздействует на все живое, все, что есть на Земле и в Космосе. Принцип воздействия трансурановых планет можно сравнить с оттянутой резинкой: чем дальше отходишь от места натяжения, тем оно сильнее и удар при этом получается больнее. Через трансурановые планеты мы видим глобальные проблемы, приобретаем уникальные возможности и проникаем в тонкий внутренний мир человека, его потенции: силу или слабость.

Все эти планеты склоняют человека к научному познанию мира. Подобно тому, как трансурановые планеты можно увидеть только в телескопы, так и в науке нужны мощные и тонкие приборы для исследований и умение глубоко погружаться, настраиваться на какую-то волну познаний, чувствования и веры. Поэтому мы часто называем их «задумчивыми».

Высшие планеты воздействуют не только на каждого человека в отдельности, но и управляют всем коллективным, массовым, глобальным. Если планеты септенера раскрывают «Я» любого человека, то трансурановые планеты — это «Мы». Им до всего есть дело. Даже одна трансурановая планета, находясь в центре формулы, будет призывать человека к коллективизму, например: «Мы все одной крови...» или так: «Всё вокруг колхозное, всё вокруг моё».

Имея хоть одну трансурановую планету в центре формулы, человек испытывает необходимость быть в гуще каких-либо глобальных событий, он начинает тонко чувствовать или понимать суть происходящего, правда, в меру своих знаний и пониманий, интересов, способностей и талантов. Но если никаких интересов нет, талантов — тоже нет, тогда влияние трансурановых планет уходит глубоко внутрь, а человек начинает заниматься самодетством, самобичеванием. Он высказывает окружающим людям в едкой, колкой или грубой форме весь свой протест недовольства жизнью, заодно обвиняя их же в этом. В другом случае человек просто уходит от проблем, погружаясь в пьянство или наркоманию, у других появляются психические и интеллектуальные отклонения. Так он отключается от внешнего мира, но со своим внутренним миром справиться не может. Поэтому такие люди и умирают раньше, чтобы вновь вернуться в эту жизнь и начать всё сначала.

По тому, какую пищу ест беременная женщина, как она вынашивает ребёнка, кармическая медицина рассказывает, что за душа к ней пришла, чему её учить, как развивать и воспитывать.

Энергия трансуранных планет помогает человеку эволюционировать или, напротив, деградировать. На этих энергиях происходит генетическая перестройка в организме человека как в одну сторону, так и в другую. Если человек не включается в энергии трансуранных планет, то они создают болезни, хаос в его жизни, на волевом, интеллектуальном или психическом уровне.

Однако будем помнить, что ретроградные трансуранные планеты боются всего коллективного, через них может возникать панический страх. Они создают ещё большее напряжение внутри человека и заставляют вибрировать в разные стороны бытия, искать новый смысл жизни, а трансуранные планеты в его центре формулы подскажут, поведут в нужном направлении:

- Уран управляет коллективным сознанием.
- Нептун контролирует коллективную идеологию и психику.
- Плутон – управитель коллективной воли.

В формуле души Иисуса Христа мы видим 2 центра, в одном Уран, в другом – Нептун и R Плутон. Вот почему он сумел утвердить коллективное сознание, коллективную идеологию, коллективную волю.

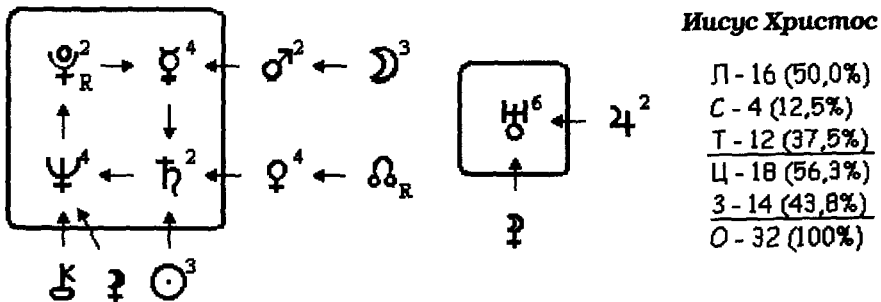

С трансуранными планетами в центре формулы легче влиять на людей и формировать у них коллективную волю, сознание и идеологию. По мнению известного индийского святого Аватара Кальки, человечество имело немало политических Аватар, подобно Махатме Ганди, Мартину Лютеру Кингу и других. Есть свои Аватары в мире музыки.

Имея две трансуранные планеты в центре и сильный Плутон на третьей орбите, американский президент Кливленд сумел дважды занять эту должность, став 22 и 24-м президентом США.

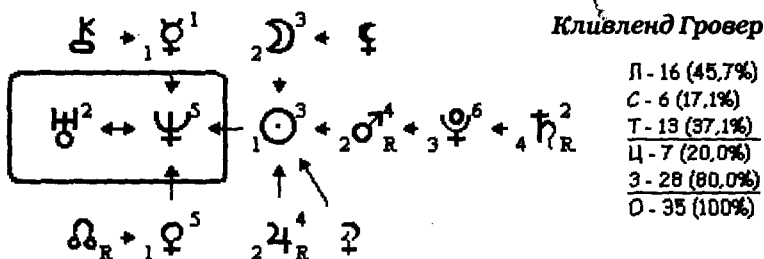
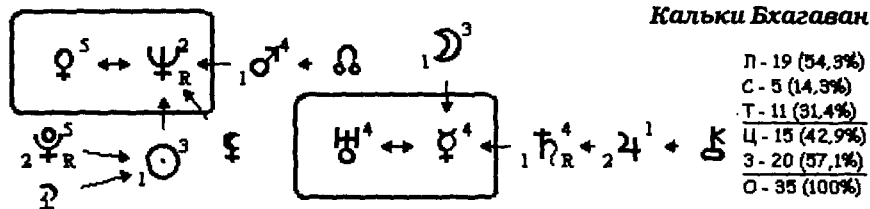

Удивительными качествами обладают трансурановые планеты. Они вбирают в себя то, чего нет у планет септенера. Нептун своим сильным магнитным полем влияет на движение Урана и сбивает его с «пути истинного». А Плутон, двигаясь по своей орбите, входит в зону внутри орбиты Нептуна. Всё это указывает на то, что процессы коллективного мышления, психики и воли переплетаются между собой и их корректировка немислима без учёта всех составляющих.

Когда эти планеты чистые, они чрезвычайно справедливые. Но если они ретроградные, то могут создавать для человека такие тонкие и мучительные вибрации, которые часто граничат на уровне жизни и смерти. При этом R Уран будет давать срывы сознания, R Нептун – срывы психики, а R Плутон – срывы воли. Вот почему эти планеты мы называем задумчивыми. Они заставят нас задуматься над той жизнью, которой мы живём; над теми чувствами и эмоциями, которые держим в себе; над теми желаниями, которые толкают нас к действиям.

Но звезды предполагают, а мы располагаем. У человека всегда есть свобода выбора, которая заключается в том, как и ради чего он живет и совершает какие-то поступки, дела. И чем меньше там будет личной выгоды, тем больше человек обезопасит себя от опасных внешних условий жизни и от тяжёлого воздействия трансурановых планет.

От тонкого влияния этих планет никуда не деться, т. к. они сопровождают нас всю жизнь. Где тонко, там и рвется. Именно эти три планеты способны погрузить человека в запредельность мыслей, чувств и воли, вывести его из материального плана бытия, провести в нем переоценку ценностей.

Уже на ранних этапах жизни человек ощущает эти тонкие вибрации внутри и вокруг себя. Человек с такими ретро-планетами раньше набивает себе шишки, зато он быстрее делает выводы: пока в лоб не получишь, не поймешь. Эти планеты дают человеку возможность скатиться на самое дно. А в Библии сказано: «Чем ниже опустишься и осознаешь это, тем выше взойдешь» (читайте притчу о блудном сыне). Поэтому не всякое падение вредно. Даже если человек уйдет жить в тайгу, монастырь, то и там он не избежит влияния R трансурановых планет, они заставят его прорабатывать себя, менять отношение к пространству, научиться жить в нём счастливо и гармонично.

Все три задумчивые планеты, вне зависимости от того, где они стоят, дают возможность любому человеку проявлять волю и решительность, быть реформатором в различных областях жизни. Таким был знаменитый французский скульптор **Огюст Роден**. Творческий стиль Родена – глубокое преклонение перед человеческим телом, понимание, что его формы способны выразить любую идею, настроение или состояние.

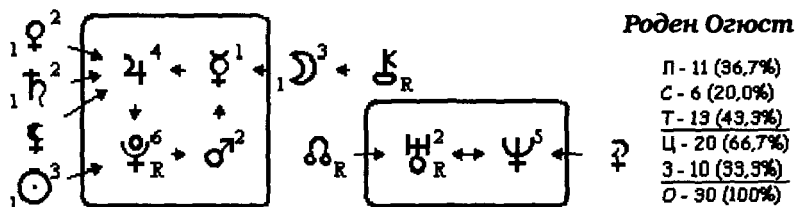

Эти планеты дают прекрасных ученых, таких как академик **А. Л. Чижевский**, поэтов, как **И. В. Гёте** (у него три трансурановых планеты в центре формулы). Писатель с трансурановыми планетами в центре будет братья за большие произведения, значимые по своему содержанию. К таким мастерам мы можем отнести лауреата Нобелевской премии **Михаила Шолохова**. Его «Тихий Дон» и «Поднятая целина» – поистине огромные и глубокие литературные произведения. Много споров ведётся о том, что его романы настолько разные, что их могли написать два разных человека. Но ведь формула души Шолохова состоит из двух очень сильных центров, стало быть, он мог сам написать столь разные произведения, развивая разные стили повествования.

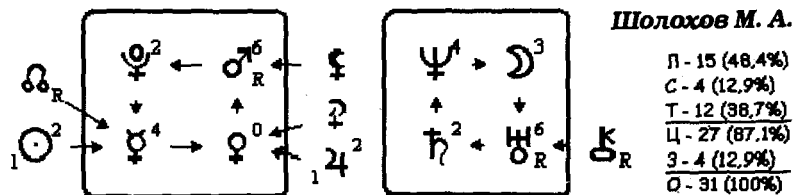

Задумчивые R планеты, даже находясь на орбитах, тонко воздействуют на людей, глубоко рая их. Главное — не слово обидное, а интонация, с какой оно произнесено. Человек может забыть слово, а вот интонация глубоко ранит его и долго держится на уровне чувств и сознания. Эти раны и обиды наносятся человеку также взглядами и жестами. Вся беда этих ощущений заключается в том, что человек сам ищет и замечает эти вибрации, он не может от них избавиться. Он винит других: легко перекладывает на них свои проблемы. Всегда кто-то виноват в том, что он такой ранимый, чувствительный и проблемный. Этими проблемами человека занимается психология, а чтобы стать тонким психологом, нужно иметь трансуранные планеты в центре или на первой орбите. Свидетельством тому является знаменитый психолог **Карл Густав Юнг**, у которого Луна и Венера склоняют к медицинской деятельности, а трансуранные планеты на первой орбите — к научной.

Очень сильные и глубокие вибрации трансуранные планеты создают на орбитах. При этом они могут помогать человеку тонко чувствовать пространство вокруг, улавливая из него полезную и нужную информацию и развивая в нём уникальные магические способности. Вот почему **Вольф Мессинг** сумел развить в себе такой дар.

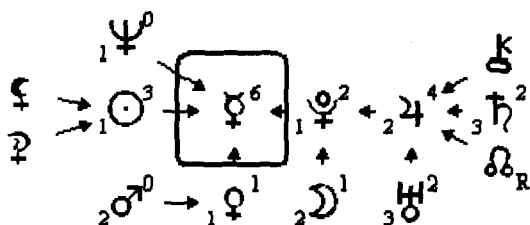

Мессинг Вольф

п - 11	(52,4%)
с - 6	(28,6%)
т - 4	(19,0%)
ц - 6	(28,6%)
3 - 15	(71,4%)
0 - 21	(100%)

Правда, нужно отметить, что если бы трансуранные планеты стояли в центре его формулы, то эти способности сами легко бы открылись. А на орбитах им нужна встряска, если человек не развивается в утончении своего внутреннего мира. Вот почему у многих людей открываются подобные способности после перенесённого тяжёлого события, травмы, клинической смерти и т. п.

На орбитах трансуранные планеты доминируют, заставляя орбиту подчиняться их воле. Это происходит только у тех людей, которые не нашли интереса и увлечений по этой орбите. Если трансуранные планеты ретроградные, то они способны сломить идею орбиты или направить орбиту в научное познание. Так или иначе человек пройдет через страдания, набьет шишки, чтобы стать более совершенным.

Задумчивые планеты в центре формулы предлагают человеку войти в мир НАДсущностный, отыскать в своих чувствах, душе и сознании те краски, ноты и звуки, при помощи которых происходит внутреннее и внешнее преобразование. Когда эти планеты чистые, то вход в этот мир происходит на уровне сознания, но когда они ретроградные — то, как правило, через проблемы и страдания или через занятия наукой. Всё можно изменить в мире нашем, видя и зная, как и к чему склоняют те или иные энергии планет.

Умея управлять своим тонким внутренним миром, человек получает Божью благодать и силу трансурановых планет. Для этого нужно уметь не дёргаться по любому поводу, не растрчивать свою психическую и физическую силу по пустякам, но это не значит, что нужно её беречь для большого скандала, просто в любых ситуациях нужно уметь оставаться спокойным. Не равнодушным, но спокойным, и тогда сохранённая сила позволит вам управлять коллективным сознанием, психикой и волей. Этой силой вы сможете воздействовать на природу и погоду, сжимать и расширять время и пространство, вы станете добрым волшебником, если в ваших желаниях не будет личной выгоды и эгоистического превосходства. А ещё нужно жить с любовью и радостью к тому делу, которому служишь. Такой настрой души и духа прекращает все болезни и останавливает процесс старения, ибо только трансурановые планеты способны влиять на эти процессы, а человек должен уметь управлять ими.

Игнорируя влияние трансурановых планет, а это значит живя с ними только на потребительском и плотском уровне, люди легко впадают в массовые эпидемии и катаклизмы. В новом тысячелетии массовыми болезнями будут поражены мозг и психика человека, ибо планеты Уран и Нептун набрали огромную силу, чтобы собирать свой урожай духовных и интеллектуальных человеческих патологий. Ну, разве не видно, как ежедневно обостряются отношения человек — человек, человек — общество, человек — машины, техника, экология, наука, религия и т. д. И каждый конфликт будет создавать новые предпосылки для болезней. Человечество живёт в погоне за деньгами, славой, растут амбиции, нагнетаются страсти. Как выживать новому поколению детей, чтобы не попасть в духовные ловушки, расставленные прошлыми поколениями? Бог и Космос предусмотрели такое развитие на планете и подготовили новую формацию людей, которых уже окрестили детьми индиго.



ДЕТИ ИНДИГО

С начала восьмидесятых годов прошлого века трансурановые планеты стали приобретать большую силу, находясь в своих знаках. Сложился парад планет, под которым начали рождаться дети индиго. В их формулах все трансурановые планеты имеют по шесть баллов, и поэтому в новом веке и тысячелетии, когда они вырастут и начнут работать, мир изменится до неузнаваемости.

Человечество уже приняло сам термин «дети индиго» и ту классификацию, которую предложили исследователи проблемы. Кто же они такие, эти дети индиго, и почему индиго? В цветовой ауре этих детей преобладает синий цвет индиго. Так с помощью ясновидящих этот термин был принят за основу. Медицина и педагогика расписались в своём бессилии повлиять на этих детей, загоняя их в рамки привычных требований. Этот материал взят из книг Ли Кэрролл и Джен Тоубер и Зигфрида Бойтинаса. Книги посвящены родителям, учителям, психологам и врачам. В них громко заявлено, что «Новые дети уже пришли!» С ними нельзя разговаривать с позиции силы, требовать от них то, чего они не хотят делать. Им нужна только наша любовь и поддержка, наше внимание и забота, чтобы открыть в них те знания, способности и таланты, с которыми они вошли в эту жизнь. Они аккумулировали в себе память многих прошлых жизней, а поэтому в их взгляде, словах и поступках часто видится глубокая мудрость.

А что же педагоги и медики? Они называли этих детей больными, неуправляемыми, с синдромом гиперактивности и дефицита внимания, не понимая того, что уже давно больно сообщество людей на всей Земле. Однако мы должны помнить, что не все индиго являются трудными и не все трудные дети являются индиго. Их уже научились разделять на «высококоодарённых», «с нестандартным поведением» или вообще «с ненормальным поведением».

Детей индиго классифицировали на **четыре типа**, каждый из которых имеет свою определённую жизненную программу: первый тип — **гуманисты**, второй — **концептуалисты**, третий — **художники**, четвёртый — **живущие во всех измерениях**. Об этом написано много, а мы рассмотрим космическую, астрологическую картину видения детей индиго, а поэтому будем говорить о трёх группах, внутри которых, разумеется, есть все четыре типа имеющейся классификации.

Рассмотрим это явление с точки зрения астрологии, космического явления, ибо не случайно этих детей называют «звёздными». Правда, одна девочка (Аня) двенадцати лет написала Астрогору на сайт: «Мы не явление, мы — дети другого качества, чтобы качественно изменить этот мир. Даже моя ма-

ма сказала мне, что ещё во время беременности чувствовала, что что-то необычное будет в её жизни с моим появлением на свет». И мы верим и знаем, что они изменяют этот мир, а звёзды нам подсказывают, как это будет происходить и с каким качеством! Звёзды не только склоняют, но и заставляют нас делать то, что ими предначертано! Астрология не только научно и эзотерически подходит к рассмотрению данной темы, но и рассматривает духовную составляющую этого вопроса. Мы увидим, под какими космическими символами они приходят и какой опыт приносят на Землю эти души.

В начале восьмидесятых годов сформировался Парад планет, который держался шестнадцать лет, принеся с собой огромный поток детей индиго. Они внесли в нашу жизнь новые импульсы, новые свойства и манеру поведения. Астрология разделяет детей индиго на три основных группы: **экстрим**, **учителя** и **посвящённые**. Каждый ребёнок из этих групп находится под прямым и групповым влиянием одной из трансурановых планет, а именно: Плутона, Нептуна и Урана. Трансурановые планеты оказывают своё тонкое и глубокое влияние на сознание, психику и волю человека. Кроме того, они вовлекают людей в массовые, коллективные процессы, глобализируют проблемы, вовлекая в них огромные массы людей. Трансурановые планеты в каждом ребёнке проявляют свои индивидуальные способности со спиритуальными задатками и паранормальными способностями.

Что же это за группы детей, в чём их отличительные признаки?

Индиго-экстрим находятся под управлением планеты Плутон (♃).

Индиго-учителя формируются под влиянием планеты Нептун (♆).

Индиго-посвящённые набирают силу в лучах планеты Уран (♅).

У каждой трансурановой планеты есть приземлённые планеты-проводники, помощники, через которые они могут легче и проще проводить свои реформы в жизнь людей и менять облик общества и планеты в целом. У Плутона помощники Марс и Сатурн, у Нептуна – Юпитер, Луна и Венера, а у Урана – Меркурий и Сатурн. Зная эти Космические законы, мы можем сопоставлять реальные события на планете с образным и знаковым языком астрологии. Этот язык поведаёт нам о сути проблем и задач, которые мы должны решать в повседневной жизни.

Кроме того, мы должны знать и помнить, что дети индиго приходят к нам волнами в алгоритме движения планет и у каждой волны есть свои задачи. То есть внутри каждой группы есть свои волны развития качества, которые можно отследить в движении планет и прогнозировать ситуации, чтобы не быть застигнутыми врасплох удручающими факторами.

Поскольку планеты, переходя из знака в знак, создают эти волны развития качества, то посмотрим график движения планет, чтобы реально

увидеть, что было с 1983 года и что будет вплоть до 2026 года. Кроме того, вы можете увидеть, под силой каких планет родился ваш ребёнок и в какую классификацию он попадает.

ПАРАД ТРАНСУРАНОВЫХ ПЛАНЕТ

Планеты	Нахождение в знаках зодиака		
♃ Плутон	♈ с 6.11.1983 г. по 10.11.1995 г. (6 бал.)	♏ с 11.11.1995 г. по 26.11.2008г.(4 бал.)	♏ с 27.11.2008 г. (2 бал.) по 19.11.2024 г. → ♏
♆ Нептун	♏ с 5.01.1970 по 21.11.1984 г. (6 бал.)	♏ с 20. 01.1984 по 29.11.1998 г. (2 бал.)	♏ с 30.01. 1998 г. (5 бал.) по 4.02. 2012 г. → ♏ до 26.01.2026 г.
♅ Уран	♏ с 16.02. 1988 г. по 12.01. 1996 г. (6 бал.)	♏.04. 1995 г. по 30.12. 2003 г. (6 бал.)	♏ с 31 дек. 2003 (2 бал.) по 28.05. 2010 г. → ♏
♃ ↔ ♅ взаимная рецепция	С 11 марта 2003 г. по 17.09.2003 г.	с 31.12. 2003 г. по 28 мая 2010 г.	

Отметим ещё один факт: все трансуранные планеты за рассматриваемый промежуток времени проходили чистую и светлую зодиакальную зону ДЭН, в лучах которой живут Стрелец, Козерог, Водолей и Рыбы. А встряхнул весь мир к преобразованию Плутон, войдя в 1983 году в свой знак Скорпиона.

Интересен и тот факт, что Первый канал российского телевидения начал в 2008 году осуществлять проект «Сокровище нации», на который приглашаются талантливые дети от 9 до 15 лет, т. е. те, которые родились под сильным влиянием трансуранных планет с 1993 по 2000 годы. У всех этих детей сильные Плутон и Уран, а это даёт им широкую дорогу к знаниям в области науки и техники, компьютерных технологий, связи и летательных аппаратов.

ИНДИГО-ЭКСТРИМ

Первая волна группа детей индиго — индиго-экстрим — начала активно рождаться, когда планета Плутон вошла в свой дом — в знак Скорпион. Это произошло 6 ноября 1983 года и продолжалось до 10 ноября 1995 года. Плутон находился в своём знаке, а это значит, что у всех детей, рождённых в этот период, Плутон находится и в центре его звёздной формулы

души, но не все из них дети индиго. Это скорее осенне-зимние дети, в гороскопе которых наблюдается полный Парад планет, при котором все десять планет выстроились от знака Скорпион до Водолея; при этом все остальные знаки зодиака оставались пустыми, без планет.



Цифрами в рисунке обозначены годы жизни от рождения любого человека до 84 лет (*подробно об этом в главе «Ваше космическое время»*). По расположению планет в зодиаке мы видим, что детство и юность у осенне-зимних детей, рождённых с ноября 1983 года по ноябрь 1995 год, не имеют планет. А планеты — это та реальная сила, которая помогает и поддерживает гармоничное развитие человека с самого рождения. В этой-то пустоте (вакууме) и стали рож-

даться дети индиго, принеся с собой массу проблем для родителей, школы и общества. Нужно отметить, что у детей, рождённых в весенне-летний период, за этот же промежуток времени вакуум детства и юности сглажен присутствием не менее трёх планет.

Бог и Космос понемногу, дозированно начали внедрять детей индиго в разные семьи по всей Земле, и с каждым годом и десятилетием их становилось всё больше и больше. Естественно, возникает вопрос: хорошо это или плохо? Мы отвечаем, что это нужно для естественного эволюционного развития жизни на планете и духовной эволюции каждой отдельной личности.

Чтобы понять Замысел Творца, стоит отдельно рассказать вам о влиянии Плутона, ибо 12 лет под его символом рождались новые дети, целое поколение. Скорпион и его хозяин Плутон с Марсом символизируют жизнь и смерть или трансформацию в новое качество.

В своём вечном движении по зодиакальному кругу Плутон (да и другие планеты) делает замысловатые петли, которые в астрологии называют ретроградным движением планет. 207 дней в году Плутон движется в прямом (директном) движении, а затем 160 дней пятится назад, т. е. становится ретроградным. У каждой планеты свой R цикл. Если Плутон с прямым движением думает о вечном, то Плутон R — думает о смертном. Он испытывает удовольствие, проверяя себя на выживаемость. Большинство индиго-экстрим относится к детям «с нестандартным поведением» или вообще «с ненормальным поведением». Так нам становится понятным, почему миллионы детей этого поколения оказались на улице, в подвалах

и на чердаках. Ими заполнились приюты и детские дома, колонии для несовершеннолетних, они пристрастились к наркотикам, а это тоже влияние Плутона R. Это именно они прошли школу ранней сексуальной реальности. А сколько из них добровольно покончили жизнь самоубийством, не сумев выдержать испытаний в столкновении с миром взрослых! Какую ещё статистику нужно приводить, какие ещё нужны аргументы, чтобы доказать очевидное влияние планет?

Зная, когда Плутон бывает R, мы можем увидеть детей той группы риска, с которыми нужна особая работа, дабы предупредить, погасить их разрушительное действие. Их практически невозможно оторвать от экранов телевизора или компьютера, по которым идут фильмы ужасов, насилия и секса, а компьютерные игры они выбирают только с насилием и убийствами. Это их забавляет и учит. Астропсихология говорит о том, что в этих фильмах они учатся выживать и убивать одновременно, ибо так живёт R планета Плутон. Мы могли бы привести все даты и годы за эти 12 лет движения Плутона по знаку Скорпион, обозначив его R цикл, но тогда вы начнёте всех детей метить одним клеймом, а правильная астрология — всегда индивидуальна, она стремится помочь человеку избежать фатальной предначертанности, качественно направив её в другое русло. В этом и заключается свобода выбора, дарованная Богом. Вот формула девочки-индиго **Саши Савельевой** из Нижнего Новгорода.

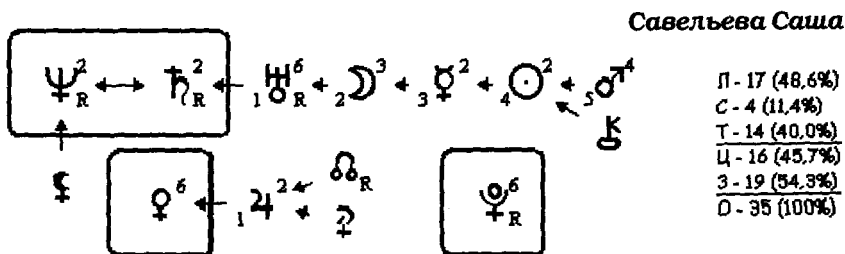

Это поколение детей больше всего предсказано и изучено астрологами. Индиго-экстрим вместили в себя все показатели действия Плутона. Это самая экстремальная группа детей, принявшая на себя удар взрослых за право жить новому поколению так, как того требует новое Космическое Сообщество Душ. Их методы и приёмы ещё не в полной мере проявились, но поколение взрослых уже испытало их на себе. Индиго-экстрим нанесли удар взрослым, заставив их думать и заниматься детьми по-другому. И этот удар по взрослым шёл на родителей, детские сады, школы, а потом по обществу.

Не трудно догадаться и понять, что когда всё это поколение (первая

волна) придёт к власти, изменения на всей планете, во всех странах будут происходить самым тяжелым и волевым образом, ломая силой всё старое. Мы уже давно стали свидетелями массовых молодёжных беспорядков и погромов во всех развитых странах. Но нам так и хочется слово развитых поставить в кавычки, ибо развитие этих стран идёт в духовном уродстве.

Скорпион — знак трансформации, он говорит о том, что всё, что рождается под его символом, обязано работать на изменение, трансформацию в новое качество. Во власти Плутона целиком всё тело человека, его плоть, а глубина и сила его воздействия на организм достигает генетического кода, работая на его изменение в лучшую или худшую сторону. Скорпион — символ самых скрупулёзных учёных. Вот почему именно в этот период учёные всего мира начали вплотную заниматься изучением человеческого генома. Плутон и учёные уже открыли дорогу в генетику и натворили своих непоправимых дел. В дальнейшем всё это приведёт к массовому рождению детей-мутантов, а индиго-экстрим уже привыкли к ним: они выросли на телепузиках, покемонах и прочих «героях» мультиков, чем-то внешне напоминающих людей. Для них дети-мутанты будут таким же естественным явлением, как герои их детских мультфильмов.

Известно, что многие дети, рождённые в восьмидесятых годах, были заражены от родителей СПИДом, который тоже контролируется знаком Скорпион и планетой Плутон. Первое упоминание о СПИДе приходится на начало 80-х годов, а мы уже знаем, что это время подчинено силе и власти Плутона. Не случайно одним из рабочих названий этих детей было — «Дети СПИДа». Через несколько лет врачи не находили у всех этих детей признаков СПИДа. Их иммунная система сама справилась с болезнью века, а в их ДНК оказалось дополнительно на два-четыре отрезка кодонов больше, чем у обычных людей. Учёные уже заявляют, что такой организм приобретает полный иммунитет ко всем болезням. Есть предположения, что иммунной системы у новых людей не будет, а вместо неё будет работать эндокринная.

Плутон символизирует старых людей и старые души. Поскольку мудрость индиго нередко превосходит мудрость родителей, таким детям порой легче общаться с более старшими членами семьи, бабушками и дедушками, чем с родителями, вот почему эти дети охотнее живут со стариками. Кроме того, им нужен опыт стариков, которые выжили, пройдя через множество житейских и социальных трудностей.

Индиго-экстрим наделены бесстрашием. Вот почему они бесстрашно испытывают терпение взрослых: родителей, учителей, воспитателей и общества. Вот почему они испытывают себя на выживаемость вне дома и школы. Экстремальная жизнь, экстремальные виды спорта. Им нужны глубинные пе-

реживания, которых не может предложить ни школа, ни общество. И тогда всё экстремальное заполняет дырки в их душе. Так они попадают в зависимость и иллюзию от своего выбранного образа жизни, в которой нет роста, мало кто из них находит себе профессию. Так жизнь остаётся иллюзией и уходит в никуда. Остаётся мстить обществу, и эти дети уже уничтожают бомжей, считая их отбросами общества. То ли ещё будет! — ой-ой-ой.

Под влиянием трансурановых планет и зодиака находятся все современные течения человеческой мысли, желаний и действий. И первыми под эти влияния попадают дети, ибо они — дети своего времени, им жить и утвердаться для своей новой жизни. Трансурановые планеты любую мысль или желание превращают в массовое действие с сильным обновляющим эффектом. Так, под влиянием этих планет появились массовые молодёжные объединения: панки и киберпанки, баркашовцы и лимоновцы, флешмобисты, антиглобалисты и гринписовцы и тому подобное. Одни проявляют агрессивную социальную активность, самым ярким примером которой являются футбольные фанаты, другие же — ведут глубокое внутреннее изучение своей сущности, не избегая при этом массовых мероприятий.

По сути своей Плутон — технарь, военный, законник, вот почему все технические, юридические, военные училища, колледжи и институты испытывают массовый наплыв студентов. А в армию и милицию «табунами» идут девочки-экстрим. Они ни в чём не хотят уступать своим сверстникам-мальчишкам. В Москве открыта кадетская школа-интернат для девочек. Те из индиго-экстрим, которые получают достойное образование, совершат поистине великую научно-техническую революцию по всем направлениям человеческой мысли; они будут творить чудеса в науке и технике, изменяя мир к лучшему. Таким образом, в одном поколении одновременно рождались служители огромных армий: разрушителей и созидателей.

ИНДИГО-УЧИТЕЛЯ

Чтобы появились индиго-учителя, в обществе должно было зародиться соответствующее духовно-философское течение и интерес к новым знаниям. С января 1970 года до ноября 1984 года планета Нептун вошла в знак зодиака Стрелец, в котором Нептун является вторым управителем. Именно с этого периода в тоталитарную страну СССР стали проникать и развиваться идеи духовно-философского содержания. В то время как во всём мире эти знания процветали спокойно и многогранно, начало 80-х годов ознаменовалось бурным развитием оккультного и духовно-философского направления в нашем закрытом советском обществе.

Духовно-философское развитие гораздо тоньше и глубже, поэтому

понадобилось много времени, чтобы с января 1998 года, наконец-то, начали рождаться индиго-учителя, посланцы первой волны духовного перерождения всего общества. Учителя — это хранители знаний, которые накопило человечество. В это время планета Нептун вошла в Водолей, где она экзальтирует, что на языке астрологии означает яркое духовное озарение через осознание простых истин. Водолей и его планета-управительница Уран хранят в себе знания, лежащие в разных учениях и в другой плоскости, но эти знания приходят через самообразование, а Нептун переводит и связывает их с духовной жизнью людей. Нептун в Водолее будет находиться до 2012 года. За это время родится целое поколение детей индиго-учителей, для которых авторитеты священнослужителей не будут играть важной роли! Индиго-учителя не будут воевать со священниками, ибо они — идеалисты, но за них это сделают индиго-экстрим.

С 1996 и по 2008 годы Плутон находился в зодиакальном знаке Стрелец. Здесь философия и религии, духовные учителя и все учения, которыми живёт и пользуется человечество. Стрелец ведаёт философским и религиозным отношением к жизни, вот почему в этот период обострилась межрелигиозная, внутрирелигиозная борьба и даже война. В этот период на Землю придёт очень много духовных сущностей в личине детей индиго-учителя. Именно благодаря им возродятся новые духовные дисциплины: медицина, психология, воспитание и образование. Всё изменится в этом мире, но не все взрослые готовы к этим изменениям, а поэтому у них будут большие проблемы с их детьми — с их здоровьем, психикой и интеллектом. Индиго-учителя показывают глубокое сочувствие ко всем живым существам и болезненно реагируют на жестокость и несправедливость. Они сами делают для себя открытия о том, что душа не наследуется от мамы и папы. Индиго-учителя обострённо чувствуют несоответствия между тем, что человек говорит, и тем, что он думает. Они хотят изменить людей и объединить их друг с другом.

Во всём прогрессивном мире принято воспитывать этих детей в вальдорфских школах; в России же существует школа Щетинина, в которой прекрасно развивают детей-индиго.

Под знаком Стрельца формируется понимание о единстве Бога. Вот почему, когда индиго-учителя вырастут, патриархальные силы ведущих религий не найдут в них опоры и эти религии рухнут или преобразятся, примут новые доктрины, например, о тайне перерождения души, о единстве Бога и о влиянии звёзд и тому подобное. Самая сильная и красивая волна индиго-учителей начнёт рождаться с 2012 года по 2026 год, когда планета Нептун будет находиться в своём знаке — Рыбы.

В книгах Владимира Мегре «Звенящие кедры России» мы находим

информацию, которую ему поведала Анастасия. Она говорит о том, что на всей Земле появятся новые дети, которые будут наделены такими Божественными способностями, что весь мир качественно изменится. И это было сказано много лет назад.

ИНДИГО-ПОСВЯЩЁННЫЕ

Первая волна индиго-посвящённых начала рождаться с декабря 1988 года, когда Уран вошел в Козерог, и они должны подготовить интеллектуальную почву для качественно другой волны посвящённых, рождённых с апреля 1995 года по апрель 2003 года. В этот период Уран особенно сильно повлиял на рождение новых детей, ибо находился в своём знаке – Водолее. В индийской астрологии Водолей – это сосуд, хранящий всё то, что уже достигнуто в прошлых жизнях. А хранит он знания, которые сами всплывают при озарении.

Посвящённые – это люди, которым открываются любые тайны, они получают озарения только оттого, что задумались над какой-то темой. Им достаточно увидеть что-то или услышать, как мысль сама озаряет их сознание. Посвящённые – это те, кто умеет соединять разные по качеству и значимости знания в один сияющий Кристалл Разума, которым и является Уран. Ещё в 1929 году Е. И. Рерих писала о том, что «Уран собирает Шестую Расу». Уже сегодня наши маленькие дети-посвящённые говорят нам, что они всё знают, но нужно немного подумать! Это в их глазах с самого рождения мы видим мудрость, которая затем проявляется удивительной рассудительностью. Порой им не жалко своих родителей и всех взрослых только потому, что те, прожив большую жизнь, не сумели стать мудрыми.

Благодаря индиго-посвящённым все компьютерные, космические, авиационные, робототехнические, телевизионные и радиомобильные системы достигнут своего наивысшего совершенства. Но не только научно-техническое преобразование произойдёт на земле, но и духовно-интеллектуальная революция изменит жизнь общества. Индиго-посвящённые будут отыскивать любых нарушителей законов, убийц, воров и предателей, люди просто начнут бояться что-либо делать не так, ибо их вычислят и накажут. Появятся летающие машины, как летающие тарелки и многое другое, о чём можно было прочитать только в фантастических романах.

Первая волна индиго-посвящённых – дети Урана – это компьютерные гении. Они преобразят интеллектуальный мир людей, находя в нём блаженство, но не будут особенно задумываться о духовной стороне своей деятельности. Это право перехватит вторая, а разовьёт до совершенства

третья волна (рождённых с 30 декабря 2003 года и до 11 марта 2011 года) индиго-посвящённых.

Из всего вышесказанного мы можем сделать вывод, что каждая группа детей-индиго будет своеобразно учиться, проявлять только определённые интересы, но ни педагогика, ни школы, ни психологи, ни медики не готовы с ними работать.

УРАН



Уран открыт 13 марта 1781 года учителем музыки из Англии Уильямом Гершелем. Уже одно то, что Уран открыл не профессионал, а любитель, говорит о том, что этой планете интересны увлечённые люди, пытающиеся раздвинуть границы понимания видимого мира. В центре формулы Гершеля мы прекрасно видим его склонность к науке (Плутон), но, имея Уран и Меркурий на первой орбите, легко стать профессионалом; им он потом и стал. А любовь Гершеля к музыке (Луна, Нептун и Венера) осталась скованной ретроградным Сатурном.

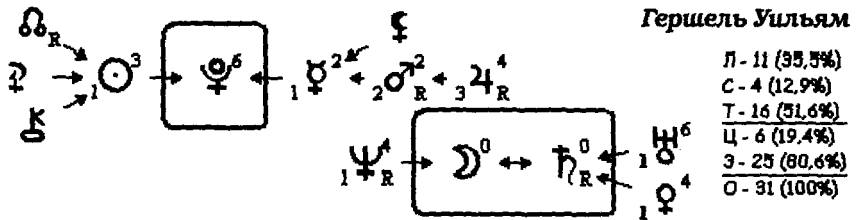

Название планете дано в честь греческого бога неба Урана. В греческой мифологии Уран является главой первого поколения богов, мужем богини земли Геи. Уран был свергнут своим сыном Кроном, которому соответствует римский Сатурн. Поэтому астрологи сошлись на том, что Уран отвечает за неожиданные повороты судьбы. Уран имеет 15 спутников, но вся спутниковая система лежит перпендикулярно к плоскости его орбиты, как колесо обозрения в парке.

Уран — планета-гигант, одна из интереснейших планет во Вселенной уже только потому, что ось его вращения горизонтальна: вращается «лёжа на боку» (даже слегка «вниз головой»), наклон его оси вращения 98 градусов. У него красивый аквамариновый цвет и сильное магнитное поле. В верхней атмосфере Урана наблюдаются различные электросияния, подобные земным полярным сияниям. С открытием Урана расширились знания о Солнечной системе, вот почему астрологи называют Уран планетой высокого интеллекта и озарения. В переводе с греческого Уран означает «небо», а у греческого бога Зевса была дочь Урания — одна из девяти муз в свите Аполлона, поэтому Уран и Урания стали покровителями астрологов и астрономов. В астрологии Уран соответствует человеческому фактору: разумному существованию в земной жизни.

Полный цикл его вращения по зодиакальным знакам 84 года. Не случайно зодиакальный круг включает в себя 84 года жизни (12 знаков по 7 лет), после которых человек идёт на повторный круг жизни, часто впадая в детство, но прожить он должен разумную жизнь. Об этом подробнее в конце учебника, в главе «Ваше космическое время».

Вокруг Урана открыты девять плотных, узких и далеко отстоящих друг от друга угольно-черных колец. Кольца вокруг планет в астрологии означают круги интересов, понятий, сферы деятельности. Поэтому, овладев энергиями Урана, человек значительно расширяет своё мировоззрение.

При толковании формулы души мы должны помнить, что Уран является управителем в Водолее и Козероге, а экзальтирует в Скорпионе. Поэтому, когда в формуле он стоит рядом с Сатурном или Плутоном — это даёт ему большую силу для проявления своих качеств.

УРАН В ЦЕНТРЕ ФОРМУЛЫ

Уран мы называем Меркурием на высшем плане. Он управляет энергетикой, интеллектом, информацией. Поскольку Уран имеет другую координату вращения (горизонтальную), то и интеллект, разум человека, подчиняясь его воле, начинает работать в другой плоскости, нестандартной. Уран — это высокая информация, сжатая до одного слова, и всегда необычная, взрывная. Поэтому, чтобы овладеть энергией Урана, необходимо научиться думать и мыслить нестандартно. Уран — это афоризмы, это мысль, отточенная до одной фразы, до одного слова, например «Бди!» или «Зри в корень». Уран — это кроссворды, где мысль сжата в одно слово. Но так эта энергия работает в повседневности, на бытовом уровне. Если человек всё время разгадывает кроссворды, значит, у него сильный Уран в формуле, который остался невостребованным, но он тренирует свой мозг, чтобы не стать маразматиком. Уран — это анекдоты: маленький рассказ, после которого все

взрываются смехом. А фокусник, клоун в цирке – мы не знаем, что он выкинет, но ВЗОРВЁМСЯ от смеха. Уран любит оригинальных людей, нестандартных. А здание цирка, как правило, строят в виде летающих тарелок.

К человеку Уран применяет повышенное требование, связанное с изменением сознания. Чтобы овладеть энергиями Урана, человек должен постоянно заниматься самообразованием. Лучше всего для этого – завести большую и толстую тетрадь и записывать в неё любую интересную мысль, фразу, слово, которое восхитило вас, сверкнуло не только в сознании, но и легло на душу. Уран – это «Кристалл Разума» и компьютер одновременно, поэтому всё, что вы интересного записываете в тетрадь для себя, будет файлами записываться на ваш личный Кристалл Разума – в шишковидную железу. Именно там врачи находят непонятные кристаллы, но ещё розенкрейцеры знали, что это и есть Кристаллы Разума. Говоря современным языком, каждый кристалл – это чип с записанными на нём вашими личными файлами знаний; они вам пригодятся и в следующих жизнях. Только занимаясь самообразованием, человек становится Посвящённым. Но при этом знания должны быть разнообразными, из разных областей человеческой мысли в виде слов, фраз и образов. Уран сам их обрабатывает, раскладывает по файлам, а у человека происходят озарения, «Эврика!». Именно Уран, соединяя понятия, которые удивлением и восхищением легли вам на душу, делает открытия. Но чтобы ваш кристалл начал формироваться, нужно знать астрологию. Именно астрология способна соединять и объяснять взаимосвязь всего сущего на Земле.

Космический разум хранится и развивается в энергиях Урана. Это планета посвященных, планета интеллектуальных революций и технологий: компьютеры, интернет и т. п. С Ураном в центре формулы человек легко обучается новым интеллектуальным технологиям. Уран – символ Космоса, космического сознания. У академика В. И. Вернадского Уран и Меркурий – вторая планета интеллекта в центре формулы души. Вот поэтому-то Вернадский открыл человечеству идею «космического разума», хранящегося в ноосфере. Он говорил, что «Биосфера – это область жизни, а ноосфера – область разума».

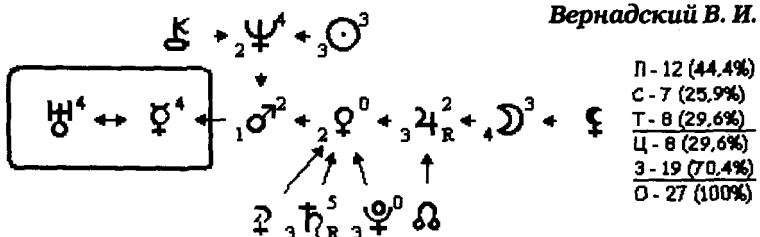

Интеллектуальные озарения приходят через Уран, это может происходить даже во сне, как у **Д. И. Менделеева**. Главное – это всегда быть настроенным на поиск ответов, а для этого нужно жить в потоке мыслей. Так рождаются гении. Менделеев занимался и воздухоплаванием, ему была интересна и авиация. Уникально его творение, уникальна и формула души.

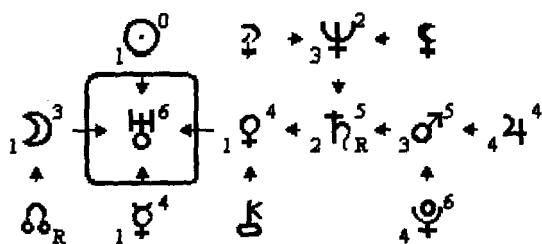

Менделеев Д. И.

П - 16	(41,0%)
С - 9	(23,1%)
Т - 14	(35,9%)
Ц - 6	(15,4%)
З - 33	(84,6%)
О - 39	(100%)

Единственным дипломированным астрологом в России долгое время был **Сергей Алексеевич Вронский**. И у него Уран в центре формулы, да еще аспектирован Узлом кармы – узлом роста и совершенства через астрологию.

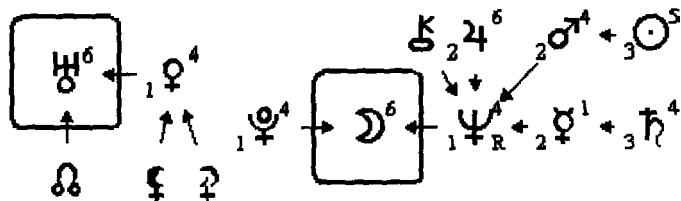

Вронский С. А.

П - 20	(45,5%)
С - 10	(22,7%)
Т - 14	(31,8%)
Ц - 12	(27,3%)
З - 32	(72,7%)
О - 44	(100%)

Уран – это телевидение, радио, глобальная телефонная сотовая и космическая связь. А изобрёл радио **Александр Степанович Попов**.

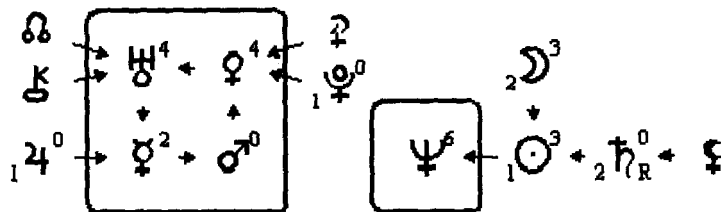

Попов А. С.

П - 12	(54,5%)
С - 0	(0,0%)
Т - 10	(45,5%)
Ц - 16	(72,7%)
З - 6	(27,3%)
О - 22	(100%)

Космически гармонично вписался в экраны нашего телевидения ведущий **Андрей Малахов** и тележурналист **Владислав Флярковский**. Они быстро улавливают мысль текущего момента, моментально донося её зрителям.

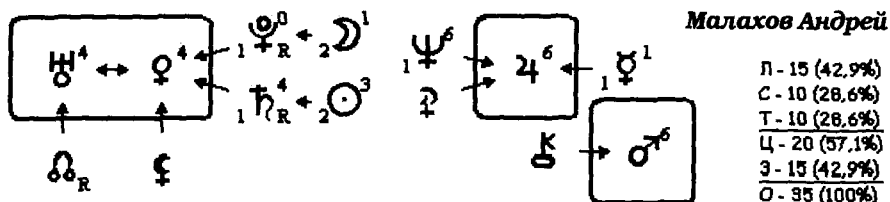

Уран — это космонавтика и авиация. Под его управлением, у мужчины — первым делом самолёты, ну а девушки, а девушки потом. Среди известных лётчиков-мужчин — **Валерий Чкалов** и **Александр Покрышкин**. Не менее интересен тот факт, что Уран в центре формулы имели знаменитые советские женщины-лётчицы **Валентина Гризодубова** и **Марина Раскова**.

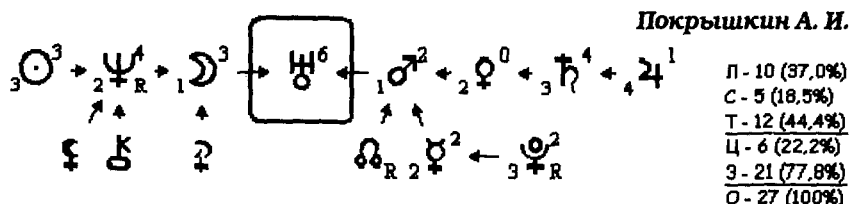
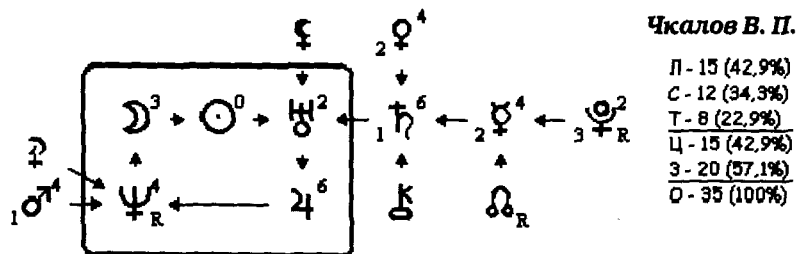
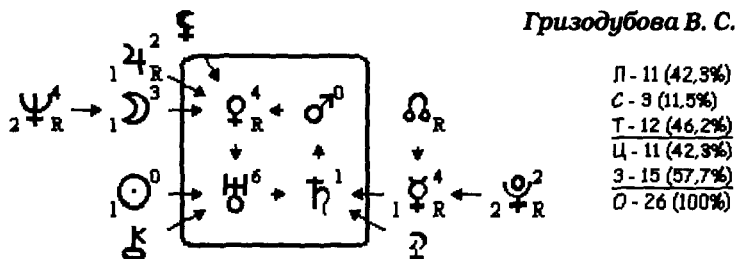

Уран всегда вносит неожиданный поворот судьбы и оригинальность в жизнь людей. Известный американский комик **Рональд Рейган** с Ура-

В таблице химических элементов Уран – радиоактивное вещество. В зодиакальной таблице химических элементов ураний контролируется знаком Телец, который весь мир воспринимает через чувства Венеры, приправляя их эмоциями Луны. Поэтому этот химический элемент действует разрушающе на те биологические системы, которые не понимают, не разбираются в сущности происходящих событий. Чем больше мы будем вибрировать своими отрицательными энергиями чувств, мыслей и эмоций, испытывая раздражение, неприятие от увиденного в жизни, по ТВ или услышанного по радио, тем у нас больше шансов получить радиацию. Любое вредное, радиоактивное влияние легко прилипнет к вредному человеку. На душе должен быть мир, на сердце – любовь, тогда никакая радиация, даже сотовых телефонов, не тронет человека, не сможет проникнуть в его организм.

Уран – планета открытий – «Эврика». Но в научном плане ему не нужен эксперимент, ибо это удел Плутона. Уран только читает и пишет, думает и анализирует. Это планета озарения, планета идей. Может быть, из-за этого Урана в центре формулы пострадал священник **Александр Мень**, ибо Уран легко соединяет в уме разные, казалось бы, несовместимые вещи, это планета яснознания, ясновидения. Александр Мень понимал и видел больше, чем об этом было принято говорить. Таким даром обладают и обладали многие люди: **Бхагаван Кальки**, всемирно известная слепая предсказательница и целительница **Ванга**.

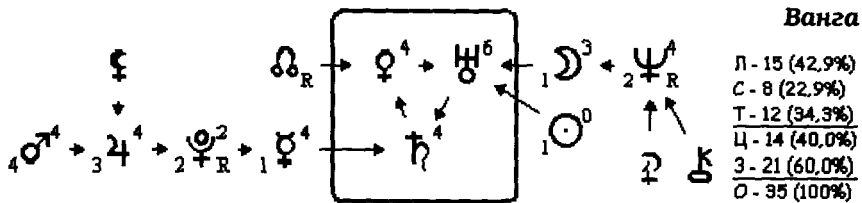

Человек со слабым Ураном в центре формулы (0,1,2 балла) способен генерировать идеи и мысли. Ведь с ним легче думать, читать и размышлять. Уран развивает способность интеллекта к самосовершенствованию. Человек ищет и подбирает себе интеллектуальных друзей. Множество умов ученых озарено энергиями Урана. Это микробиолог **Илья Мечников**, физик **Жорес Алферов**, ученый-механик **Николай Черский**, астроном **Галилео Галилей**, физик **Евгений Лифшиц**, физик **Майкл Фарадей**, геохимик **Кларк Франк**, физики **Лев Ландау**, **Жан Батист Фурье**, **Вильгельм Рентген**, **П. Н. Яблочков** и многие другие.

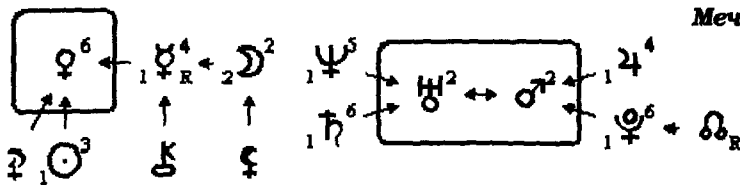

Мечников И. И.

П - 17	(42,5%)
С - 10	(25,0%)
Т - 13	(32,5%)
Ц - 10	(25,0%)
З - 30	(75,0%)
О - 40	(100%)

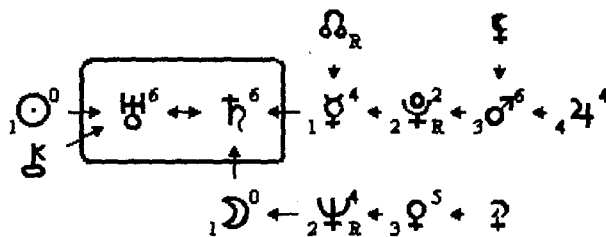

Черский Н. В.

П - 15	(40,5%)
С - 10	(27,0%)
Т - 12	(32,4%)
Ц - 12	(32,4%)
З - 25	(67,6%)
О - 37	(100%)

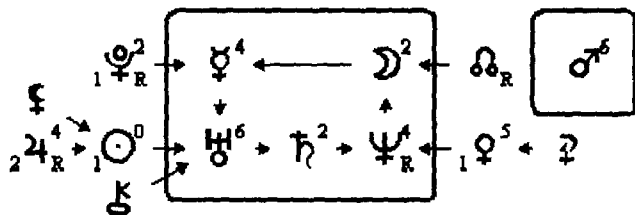

Ландау Л. Д.

П - 17	(48,6%)
С - 6	(17,1%)
Т - 12	(34,3%)
Ц - 24	(68,6%)
З - 11	(31,4%)
О - 35	(100%)

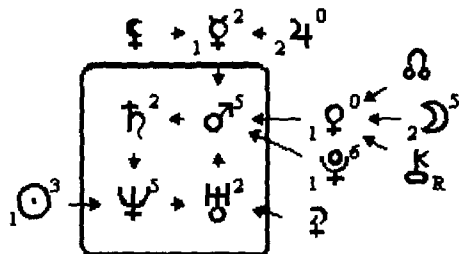

Кларк Франк

П - 15	(50,0%)
С - 2	(6,7%)
Т - 13	(43,3%)
Ц - 14	(46,7%)
З - 16	(53,3%)
О - 30	(100%)

Но если человек не получил должного образования и не занимается самообразованием, то тогда Уран превращается в электричество, он электризует человека, натягивая его нервы. И тогда возникает революция, анархия и хаос, а люди с сильным Ураном втягиваются в эти энергии.

Если у человека нет интеллектуального призвания, то на бытовом уровне он живёт, прикасаясь к жизни, как короткое замыкание. И когда мы говорим о «несчастных случаях», то в этом видится роковое влияние

Урана. Врач-хирург **Николай Склифосовский**, имея Уран в центре формулы, создал целый институт экстренной помощи для пострадавших от «несчастных случаев». К тому же в центре его формулы Луна, Венера и Нептун, что указывает на идеального врача.

Склифосовский Н. В.

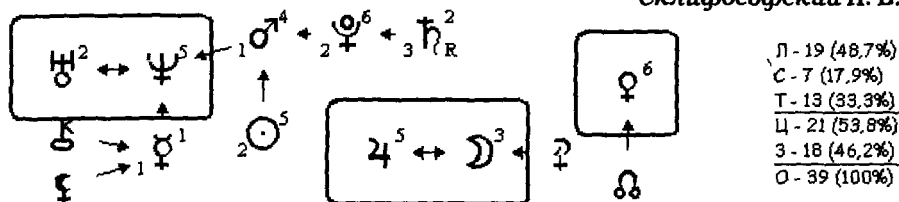

Уран в центре формулы позволяет человеку постоянно оригинальничать в одежде, манере поведения, в кулинарии и так далее, и тому подобное. Особенно в этом изощряются женщины.

Много писателей с Ураном в центре формулы: писатель-фантаст **Герберт Уэллс**, **Георгий Вайнер**, **Жорж Сименон**, **Сергей Михалков**, **Агния Барто**, **Марк Твен** и др.

Уэллс Герберт

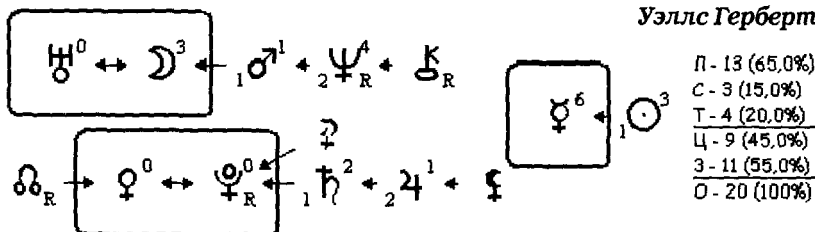

Михалков С. В.

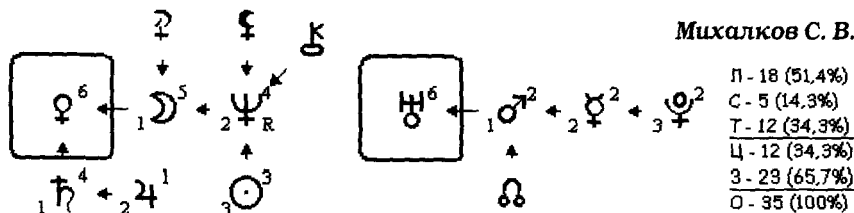

В организме человека Уран контролирует высший интеллект. Здесь всего один шаг от гениальности до помешательства, до идиотизма. Интересный факт: когда человек начинает заниматься астрологией и другими оккультными знаниями и практиками, то окружающие, а в первую очередь — в семье,

начинают пальцем крутить у виска, — дескать, «крыша» у тебя «поехала». На самом деле наконец-то энергии Урана стали востребованы человеком и его интеллект развернулся в плоскость вращения Урана. Можно порадоваться за него. Мы знаем, что вторая планета соправитель Урана — это Сатурн, а Сатурн в астрологии — это ещё и крыша. Не обижайтесь на них, но знайте, что старческий маразм наступает именно у тех людей, которые другим крутят у виска, — так об этом говорит кармическая медицина.

Под контролем Урана нервные каналы, голени, мелкие кровеносные капилляры. С ним связаны такие заболевания, как варикозное расширение вен, рассеянный склероз, проблемы с надкостницей. А всё дело в том, что при этих заболеваниях люди перестали учиться и ничего не хотят знать.

УРАН РЕТРО В ЦЕНТРЕ

Цикл ретроградного Урана составляет 154 дня. R Уран в центре является одной из лучших планет, потому что он способен повернуть сознание человека на 180 градусов. Он провоцирует человека на самообразование. Вся жизнь человек будет что-то искать, что-то придумывать, чтобы выделиться из общей массы. Но если его энергии правильно не востребованы, то R Уран «помогает» человеку запутаться в понимании жизни.

Если человек не делает шаг в сторону нового сознания, нового мышления, то сознание своё он постоянно раскачивает, а мы говорим, что человек «сошел с ума», «у него не все дома»... Такие психические болезни не лечатся, человек не знает, за какую нервную ниточку потянуть, чтобы изменилась жизнь. Правда, такие же слова мы говорим в адрес людей, которые начинают по-новому смотреть на жизнь, тогда эти слова можно считать похвалой, ибо этим людям скучно, неинтересно сидеть дома, они постоянно на занятиях, лекциях, семинарах, встречах и т. д. Они сошли с того ума, на котором живут обыватели, прожигатели жизни. Вот и выходит, что это у них «не все дома», кто-то у них отсутствует и их, бедных, никто вовремя не кормит и не лечит. Вот так, шиворот-навыворот, с больной головы на здоровую они перекладывают свои проблемы.

Человек должен раскручивать себя интеллектуально, расширять сознание. И эта раскрутка идет в сторону научного познания мира, главное, чтобы человек жил погруженным в состояние размышления. Он должен много читать, записывать интересные мысли. Так рождаются озарения, делаются открытия. В ряду ученых, имеющих R Уран в центре формулы, мы находим химика, учредившего Нобелевскую премию, **Альфреда Нобеля**, математика и физика **Андре Мари Ампера**, биолога и генетика **Александра Сергеевича**, физика **Георга Ома** и многих других.

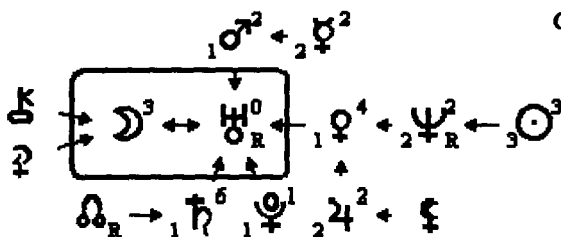

Ом Георг Симон

П - 14 (56,0%)
С - 8 (32,0%)
Т - 9 (12,0%)
Ц - 9 (12,0%)
3 - 22 (88,0%)
0 - 25 (100%)

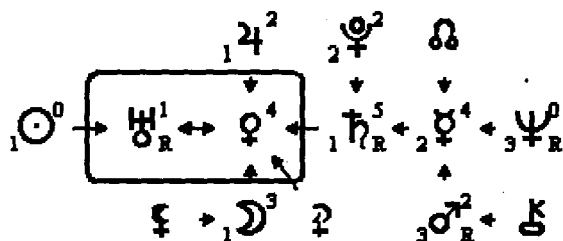

Ампер Андре Мари

П - 13 (56,5%)
С - 7 (30,4%)
Т - 9 (19,0%)
Ц - 5 (21,7%)
3 - 18 (78,9%)
0 - 23 (100%)

Среди обладателей R Урана много астрономов: английский астроном, основоположник звёздной астрономии Уильям Гершель, немецкий астроном Давид Фабрициус, французский астроном Урбен Леверье, Джордано Бруно.

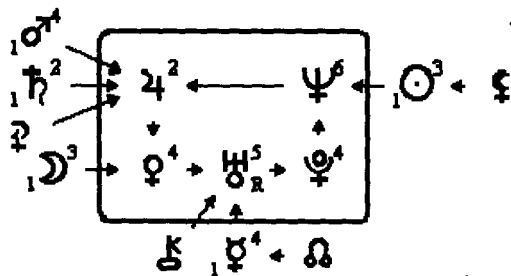

Леверье Урбен

П - 18 (48,6%)
С - 4 (10,6%)
Т - 15 (40,5%)
Ц - 21 (56,8%)
3 - 16 (49,2%)
0 - 97 (100%)

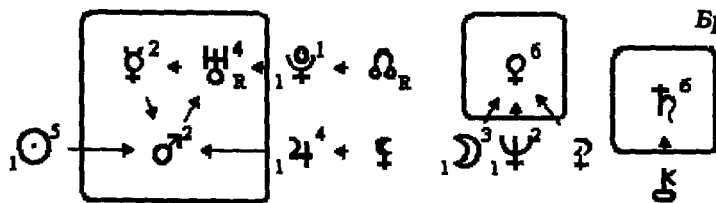

Бруно Джордано

П - 18 (51,4%)
С - 10 (28,6%)
Т - 7 (20,0%)
Ц - 20 (57,1%)
3 - 15 (42,9%)
0 - 95 (100%)

Именно R Уран легче приведет человека в мир астрологии, и она может оказаться жизненным ключом в интеллектуальном совершенстве.

Уран R оказался тем ключом и инструментом, который позволяет человеку жить на стыке разных знаний. Когда мы говорим «за гранью» невидимого, непознаваемого, мы не видим ту грань или те грани, на которых стыкуются разные знания.

Не менее значимое внимание R Уран приковывает к тайным, оккультным знаниям, связанным с мистикой, загадками Природы, Космоса и Бога. Весь этот набор информации и знаний помогает расширить сознание человека, и он начинает видеть и понимать окружающий мир широко, тонко и красиво. Так могут рождаться книги, навеянные нестандартными, космическими знаниями. Под пером великих женщин рождались великие произведения: «Тайная доктрина» Елены Петровны Блаватской, «Агни Йога» Елены Ивановны Рерих.

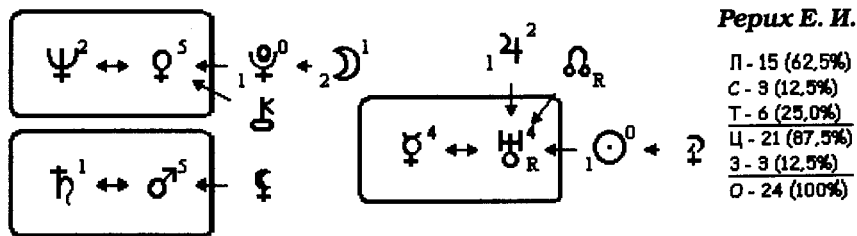
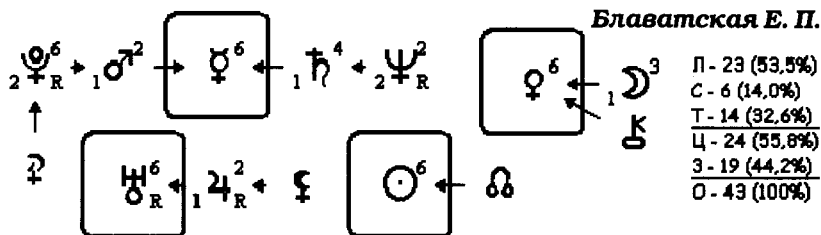

Уран — это телевидение и радио, глобальная телефонная сотовая и космическая связь, астрономия и астрология. Уран расширяет сознание человека, особенно в оккультных знаниях. Много лет на центральном телевидении Александр Мягченков вел интереснейшую передачу — «Экстра НЛО», а всё потому, что к этому склоняют R Уран и R Нептун, позволяющие развязывать тайные узелки непознанного.

А в формуле еще одного интересного человека — американского телеведущего Ларри Кинга помимо Урана присутствует Узел кармы, который усиливает значение этого человека для такой работы. Он беседует со своими гостями, число которых превышает сорок тысяч. Он

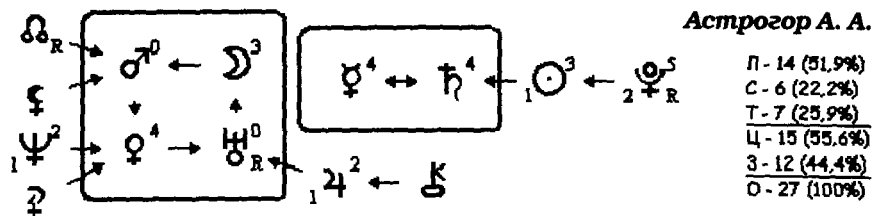

С R Ураном родился индийский святой **Сатья Саи Баба**. Чем раньше человек с таким Ураном потянется к новым знаниям, возьмется за ум, тем раньше произойдет посвящение, он получит новые для себя и людей откровения.

Уран, имея горизонтальную ось вращения, да еще R состояние, склонен к анархии, хаосу и беспорядку еще сильнее и активнее. Ему все нипочем, «трава не расти». Он легко впадает в обманные суждения, навеянные желанием революционных преобразований. Многие участники Гражданской войны имели R Уран в центре формулы.

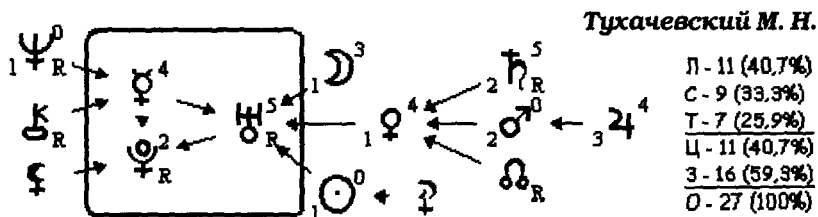

Мухаммад Захир Шах – король Афганистана в изгнании, а вот его формула, которая красноречиво говорит о его судьбе.

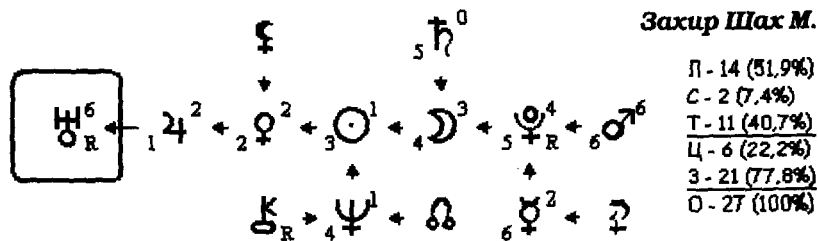

А вот формула **Эдуарда Лимонова**, который готов взорвать и взрывает общество, требуя революционных преобразований, проявляя крайне взрывной и агрессивный характер. К тому же R Нептун в его формуле даёт сбой в психике человека на идеологической почве. Тем не менее каждый

делает ту работу, которая начертана Свыше. Однако у индийского Аватара Кальки в центре формулы такие же планеты, но он стал святым при жизни.

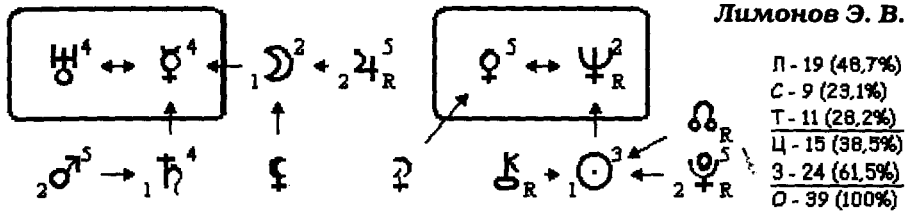

В R состоянии Уран всегда остается непредсказуемой планетой. Поэтому диву даешься, когда видишь, кем человек стал вопреки всем законам Космоса. Здесь я имею в виду Директора Федеральной пограничной службы (1999 г.) **Тоцкого Константина Васильевича**. Правда, нужно отметить, что развал в российской армии и в пограничных войсках к этому времени достиг наивысшего состояния. Когда у власти военные с R Марсом и R Плутоном, то R Урану нетрудно провести свою разрушительную работу.

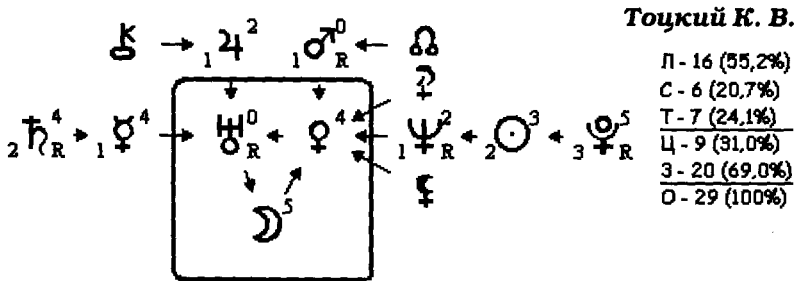

Эксцентрисность Урана помогала актёру **Борису Шукину** отличаться оригинальностью, в своей игре он использовал приемы буффонады, гротеска.

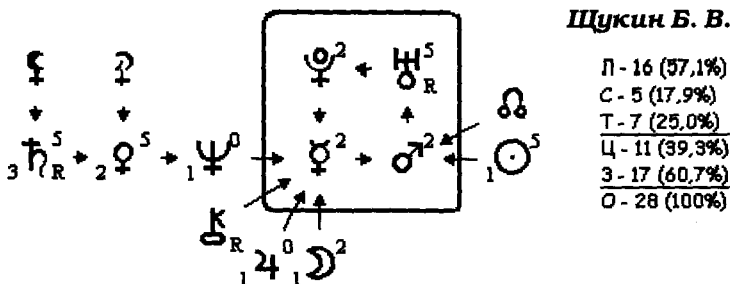

Если Уран – это психика, которая управляется сознанием человека, то R Уран – психика, которую легко довести до срывов, «свести с ума». Не путайте с Нептуном, где психика – душевные травмы.

УРАН НА ОРБИТАХ

На любой орбите он будет доминировать над нею и требовать осмысленного подхода к любой проблеме. Уран за центром будет проявлять неожиданные, нестандартные действия, диктуемые обстоятельствами орбиты. Ибо в его природе заложен принцип неадекватности в подходе к тем реалиям, с которыми он встречается, сталкивается в повседневной жизни.

Ретроградный Уран на орбитах еще больше возмущается и протестует или выражает полное непонимание происходящих событий. Причиной полного хаоса, который может возникать в жизни человека, скорее всего будет именно R Уран.

Если в **формуле женщины** Уран подходит к Марсу, то это говорит о том, что космически идеальным мужчиной для нее будет Водолей, смотрите формулу **Наины Ельциной**. А если Уран в **формуле у мужчины** подходит к Венере, то ему идеально иметь жену-Водолея. Такое идеальное положение у президента Казахстана **Нурсултана Абишевича Назарбаева**: его жена **Сара Алпысовна Назарбаева** – Водолей. Может быть, и поэтому они стали президентами, ибо космически идеально выбрали себе партнеров?

♃ НА ПЕРВОЙ ОРБИТЕ (Меркурия)

Имеет очень сильную позицию, особенно, если он подходит к Меркурию. В этой позиции он формирует оригинальные логические схемы, как кубик **Эрне Рубика**. Уран склоняет человека к высокому интеллектуальному развитию, особенно в области астрономии и астрологии – немецкий астроном **Иоганн Кеплер**, русский астроном **Михаил Ляпунов**, французский астроном **Шарль Мессье**. А вот учёный-физик **Сергей Капица** закончил Московский авиационный институт, что соответствует Урану на первой орбите, но в центре формулы – Марс, а это уже физика.

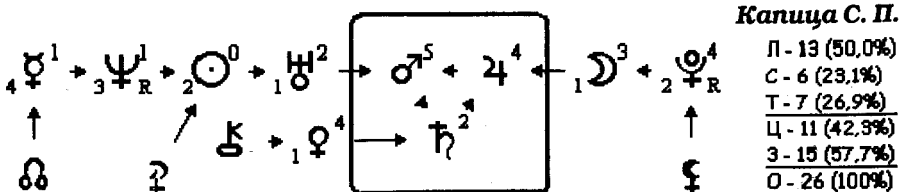

Уран на первой орбите даёт эксцентricность, выраженную словом, неожиданной фразой. С этими его функциями прекрасно справлялся юморист **Евгений Петросян**.

♃ НА ВТОРОЙ ОРБИТЕ (Венеры)

Важно для женщины в оригинальности выхода в свет. Шляпки, бантики, оригинальность через внешность. Здесь Уран будет искать интересное творческое начало. Если Венеры нет в центре формулы, то Уран на этой орбите будет больше замечать неожиданных вещей в окружающем мире. А поскольку Уран — это космос, то немногие женщины могут сказать, мол, я — космонавт. **Светлана Евгеньевна Савицкая**, вторая женщина-космонавт планеты. Она абсолютная чемпионка мира по высшему пилотажу и установила 18 мировых авиационных рекордов. Следует отметить, что Солнце не имеет профессии, а поэтому Савицкая космически точно осветила свою профессию ближайшими к центру планетами: Плутоном, Меркурием и Ураном.

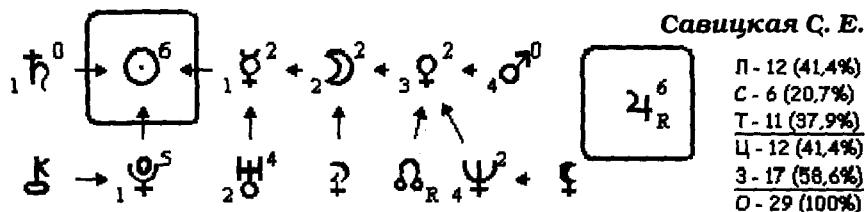

Для мужчин: видит оригинальных женщин, ему нужна умная или нестандартная женщина, любовный роман с ними возникает спонтанно, как у **Максима Горького**. А вот **Сергей Зверев** для своих звёздных клиентов всегда находит оригинальный, нестандартный образ.

Поскольку Венера — это творчество, Уран — цирк, то здесь ярко проявился клоун и дрессировщик **Юрий Куклачёв**.

♃ НА ТРЕТЬЕЙ ОРБИТЕ (Марса)

Уран стремителен и более горяч. Здесь он умный и напористый. Смотрите формулу **В. В. Путина**. А в формуле царя **Николая Второго** Уран на третьей орбите взорвался революцией. У человека интерес к военной и космической технике, связи, авиации и т. п. **Анатолию Чубайсу** Уран и Марс помогли управлять энергетикой всей страны, жаль, что его ретро Меркурий в центре и ретро Сатурн на этой орбите ловко отключали эту самую энергию.

Р Уран на третьей орбите склоняет мужчин к авантюризму, как итальянца **Джованни Казанову**.

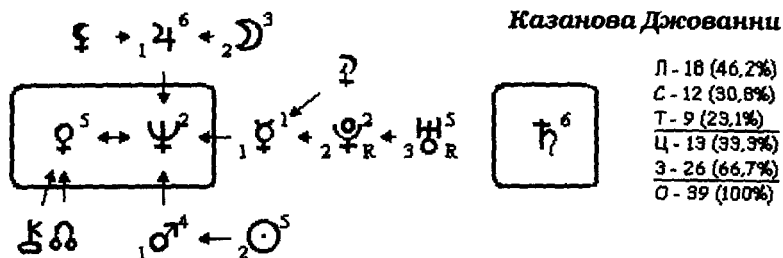

Для женщин: будет искать себе оригинального или умного мужа, исходя из своих соображений.

♃ НА ЧЕТВЕРТОЙ ОРБИТЕ (Юпитера)

В идеале здесь Уран найдёт оригинальную реализацию в социуме. Или человек может быть востребован обществом как специалист в какой-то уранической области. Например, академик Мстислав Келдыш, который руководил многими космическими программами. Уран у него и оттого сильный, что он родился под знаком Водолея.

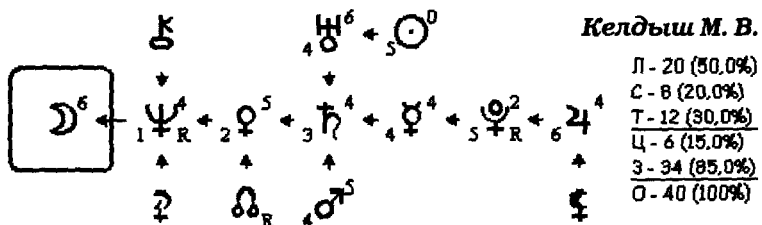

Известный лётчик-испытатель Марина Попович почувствовала для себя интересную социальную нишу среди уфологов – людей, занимающихся летающими тарелками, инопланетянами и прочими неизвестными космическими явлениями в природе.

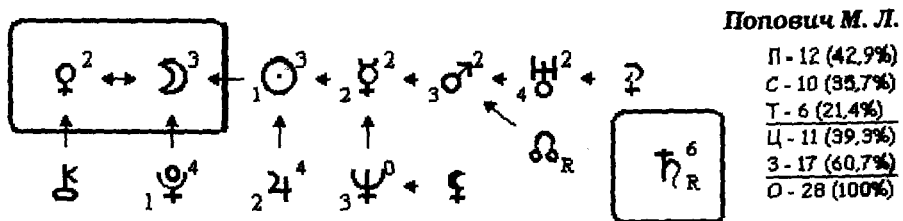

На этой орбите человек находит интересное хобби, которое может быть интеллектуальным. Так или иначе, ему нужна социальная значимость, хочется как-то выделиться, найти оригинальное выражение себя.

Никто не знает, что этот человек выкинет для общества в следующий раз. Здесь Уран стоит в формуле депутата Госдумы **В. В. Жириновского**.

Уран будет заниматься астрологией, чтобы быть востребованным как учитель, или начнёт революционные преобразования в обществе, где анархия — мать порядка, от этого оно расколется на два лагеря, как это сделал, борясь за президентскую власть, **Виктор Ющенко**.

♄ НА ПЯТОЙ ОРБИТЕ (Сатурна)

Орбита начальников, законов, норм. Проявляет себя через оригинальность, и иногда это доходит до абсурда. Уран здесь даёт возможность изучать законы астрологии, открыть какие-то космические законы, как это сделал **Галилео Галилей**.

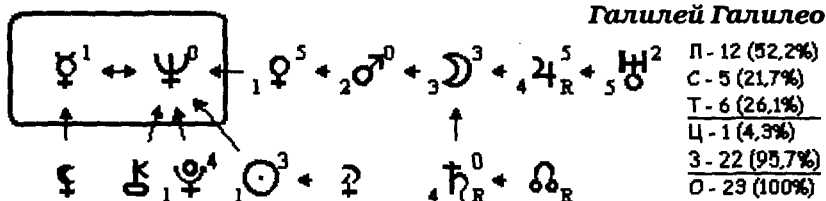

♄ НА ШЕСТОЙ (своей) ОРБИТЕ

Уран на своей орбите, а поэтому он будет так же силен, как и в центре. Человек с детства ищет оригинальные формы своего утверждения, но в этом ему помогают планеты в центре формулы. Так поступил **Владимир Ленин** — вождь революции, имея Уран на своей орбите.

♄ НА СЕДЬМОЙ ОРБИТЕ (Нептуна)

Человек будет вносить нестандартные изменения в идеологию. Здесь он глубоко погружается в идею не только на уровне знаний, но и на уровне интуиции, чувств, религии.

♄ НА ВОСЬМОЙ ОРБИТЕ (Плутона)

Здесь Уран думает о вечном, а если он ретроградный, то думает о смертном. Человек будет размышлять, как ему оригинальней уйти из жизни. Он может совершить открытие и обрести признание всего мира. Его интеллект работает в планетарном масштабе.

УРАН В ЗОНЕ ОТДЫХА

В зоне отдыха Уран бывает редко, ибо всего 7 лет из 84 он находится в своем знаке — в Водолее. Напомним, что зодиакальный цикл 84 года го-

ворит нам о том, что человек должен прожить сознательную жизнь: отдавая отчёт своим поступкам и жизненным устремлениям. В зоне отдыха Уран профессии не имеет, но великих людей можно найти много. Это композитор **Пётр Чайковский**, врач **Николай Амосов**, писатели **Джонатан Свифт**, **Александр Солженицын**, **Денис Фонвизин**, **Морис Дрюон**, политики: корейский вождь **Ким Ир Сен**, президент Франции **Франсуа Миттеран**, чилийский диктатор **Аугусто Пиночет**, французский астроном **Пьер Симон Лаплас** и многие другие.

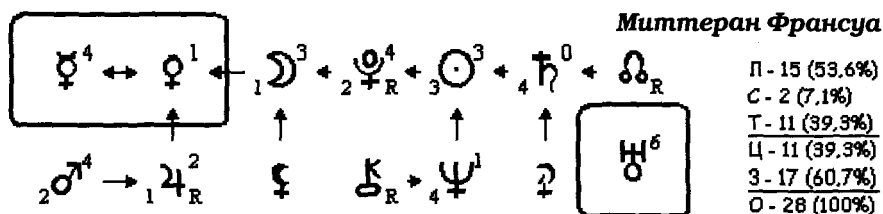

Если Уран в зоне отдыха, то человек будет искать оригинальный отдых, каждый раз меняя место развлечения: театр, рыбалка, экскурсия и тому подобное. Уран может сделать открытие, занимаясь наукой или оккультными практиками, его могут посещать озарения.

УРАН В ЗОНЕ ОТЧУЖДЕНИЯ

Цикл ретроградного Урана в течение года составляет 154 дня. Он склоняет человека к хаосу, беспорядку, особенно в молодости. Анархист, причем интеллектуальный. Рассуждает, но сам ничего не предпринимает. С другой стороны, человек занимается оккультными науками, но скрытно от других, пока не почувствует силу, как великий писатель **И. В. Гёте**.

Многие известные люди имеют R Уран в зоне отчуждения: врач **Сергей Боткин**, летчица **Марина Раскова**, лидер чилийских коммунистов **Луис Корвалан**, президент США **Джон Кеннеди**, коммунистический глава Венгрии **Янош Кадар** и другие.

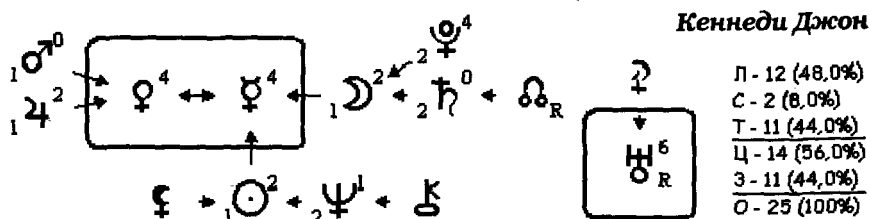

Однако не будем забывать и о том, что Уран находился в своём знаке со 2 апреля 1995 г. по 30 декабря 2003 г. А затем он вошёл во взаимную рецепцию с Нептуном и продержится в этом положении до 28 мая 2010 г. Таким образом, все, кто родился и родится в этот период, обязательно будут иметь Уран в центре формулы, в зоне отдыха и отчуждения. Человечество получит огромный потенциал революционных идей в области космических и компьютерных технологий. Много чудес произойдёт на Земле благодаря индиго-посвящённым. Это они заставят машины летать, а не пробиваться их владельцам в пробках к своей работе.



НЕПТУН

Нептун — большая планета Солнечной системы, открытая 23 сентября 1846 года немецким наблюдателем Иоганном Гелле. По строению и составу Нептун похож на Уран. Своим тяготением Нептун сбивает планету Уран с «пути истинного», а сам иногда выходит за орбиту Плутона. Такое сильное влияние Нептуна, даже на своих соседей по Космосу, говорит о том, что и на людей он будет влиять так мощно, что выдержать такое сможет не всякий. Вот и приходится нам проживать множество жизней, чтобы научиться гармонично жить в энергиях, диктуемых Нептуном, Космосом, Богом и Природой.

Нептун назван в честь римского бога Нептуна (греческого Посейдона) — бога морей и водоёмов, сына Сатурна и Реи, брата Юпитера и Плутона. Всё это указывает на то, что в каких-то жизненных ситуациях Нептун будет для человека богом, сыном и братом. Это как в религии: люди, объединённые одной верой, называют друг друга «братья и сёстры».

В атмосфере Нептуна (как и Урана) меньше водорода и гелия, чем у Юпитера и Сатурна. Нептун почти не меняет свой блеск, своей красивой синевы, как и люди в большинстве своём не меняют своих религиозных убеждений. На Нептуне заметны пятна антициклонов, самый крупный из них назван «Большим Тёмным Пятном». Время круговорота вещества в нём — 16 дней. На Земле антициклоны, наоборот, приносят зимой холодную, солнечную погоду, а летом — жаркую и сухую, всегда без осадков, без тёмных туч на небе.

Нептун имеет 10 спутников, четыре из которых (внешних) вращаются в направлении, противоположном вращению самой планеты. А раз таков космический порядок, то и люди, проповедующие какую-либо идеологию, могут вращаться в обратную от общепринятой сторону.

Нептун имеет кольца, а значит, круги своих интересов. Но его кольца разорваны, в трещинах, и эти разрывы называют арками, дугами. Возможно, что это условия, при которых человек может войти в круг интересов Нептуна. Кроме того, разорванные круги означают и то, что сфера интересов Нептуна неустойчивая, можно человека переубедить, разорвать какую-то его сложившуюся систему ценностей или круг его интересов. Но эти ценности и интересы вне планеты, они на его орбитах, и как только человек зацепляется за какие-то внешние интересы, то и жизнь его даёт трещину.

Полный круг по небосводу вокруг Солнца Нептун совершает за 165 лет, столько люди не живут, а поэтому он несёт с собой ценности, которые поддерживают и хранят многие поколения. И эти ценности связаны с религиозной и идеологической основой общества.

При толковании формулы души мы должны помнить, что Нептун является управителем в Рыбах и Стрельце, а экзальтирует в Водолее. А поэтому, когда он рядом стоит в формуле с Юпитером или Ураном, это даёт ему большую силу для проявления своих качеств.

НЕПТУН В ЦЕНТРЕ ФОРМУЛЫ

Разберём по порядку влияния Нептуна, чтобы увидеть разные планы его проявления. Нептун — бог воды, но каждый человек погружается в свою глубину знаний, веры или обмана. Он управляет коллективной идеологией, которая уже закручивает людей в свои глубины, чтобы они больше ничего не видели и не слышали. Так или иначе, каждый человек сам выбирает сферу жизни и погружается в неё. Часто эти погружения происходят при вынужденных обстоятельствах; тем не менее и здесь Бог проверяет нас на выбор, который мы делаем. И этот выбор будет определять продолжительность жизни человека, его болезни, успех или разочарования. Кроме того, если человек, имея Нептун в центре формулы, не живёт в его энергиях, глубоко погружаясь в свой внутренний мир, тогда реальный мир становится психически напряжённым, и он остро, ранимо реагирует на любое событие, которое происходит в его жизни. Если человек вращается не в ту сторону, как четыре спутника у Нептуна, то он попадает в ловушки, а это войны, катаклизмы, эпидемии и душевные болезни. Однако нужно знать и помнить, что все эти проблемы не Бог создаёт, а мы са-

ми — нашими мыслями, чувствами и поступками. Для Бога важна нравственная сторона выбора, который мы делаем в повседневной жизни.

В астрологической традиции Нептун — символ идеологии, религии, он связан с оккультными науками. Под его влиянием люди становятся гениями и пророками, духовными вождями, он окутывает и покрывает их тайнами. Вносит в жизнь людей заблуждения, фальшь и ложь, смуты и волнения, сказки, мифы и легенды. В нём всегда много мистики, которую можно понять только сердцем, душой, но не разумом. Тайной, иллюзией (майей) покрывает Нептун всё, с чем соприкасается. Не случайно органично вписался в цирк иллюзионист **Эмиль Теодорович Кио** — родоначальник цирковой династии.

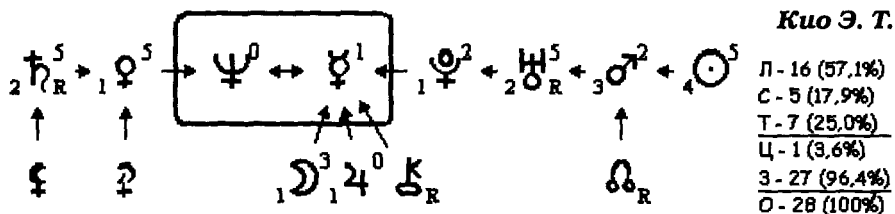

Астрологический символ Нептуна выглядит как трезубец Υ , вилы, дерево с ветвями. Древом идеологии для всех людей служит религия. Русь приняла христианство в 988 году в городе Киеве Великим князем Владимиром. Вот почему государственная эмблема самостийной Украины — Трезубец. Но нет у этого трезубца горизонтальной перекладины, как у астрологического символа Нептуна, нет опоры. Вот почему Руси и Украине так легко навязывается и приживается различная идеология.

Коммунизм, социализм, капитализм — всё это идеологии. **Фридрих Энгельс** и **Карл Маркс** стали основоположниками марксизма («призрака коммунизма»), написав «Манифест Коммунистической партии». У обоих Нептун, Юпитер и Венера в центре формулы, правда, у Маркса Юпитер и Нептун ретроградные.

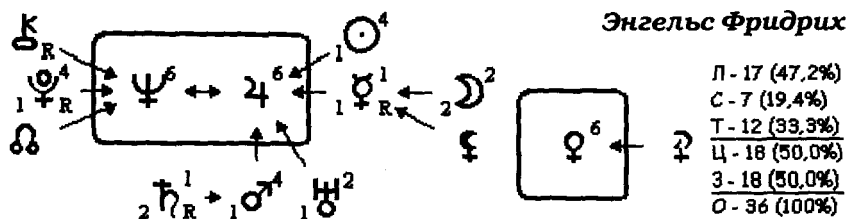

Человек в своей жизни всегда держится за какую-нибудь идеологию, называя ее своей духовной жизнью. Но всегда ли человек способен разобраться в своих глубоких убеждениях? Практика показывает, что нет. И пушкинская строка из «Пророка»: «Духовной жаждою томим...» – может оказаться тем же самообманом, в который мы так легко впадаем. Только творческая личность способна правильно почувствовать вибрации своего Нептуна в центре формулы, чтобы не стать заложником какого-нибудь «...изма». Вот формула одного из лидеров меньшевиков, философа и политика **Георгия Плеханова**.

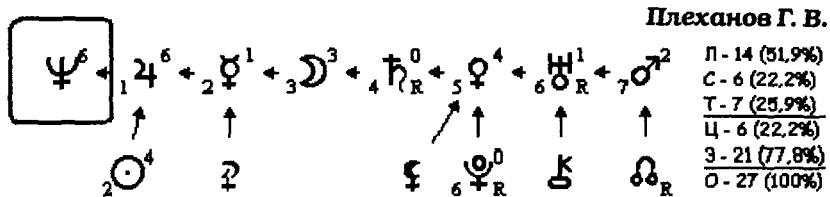

Сколько людей духовно пострадало от идеологической атаки во время революции, Гражданской войны и периода коммунистического террора! Они все были одержимыми. Но прошло время, и их идеалы рассыпались в сознании потомков. Многие герои Гражданской войны стали заложниками коммунистической идеологии: **Сергей Лазо** и **В. И. Чапаев**. У Чапаева на Нептун (вода) идут Марс и Чёрная Луна – вот и убит он в воде реки Урал.

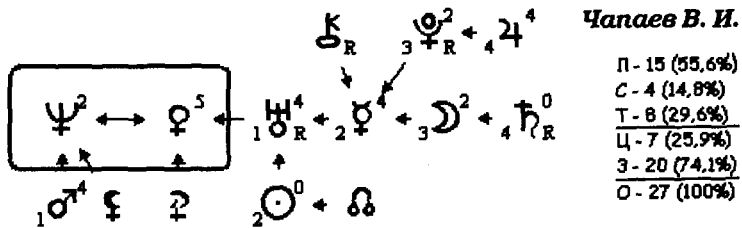

«Головной атаман» – **Симон Петлюра** – один из лидеров Украинской народной республики, революционерка и феминистка **Александра Коллонтай**, писатель **Максим Горький**.

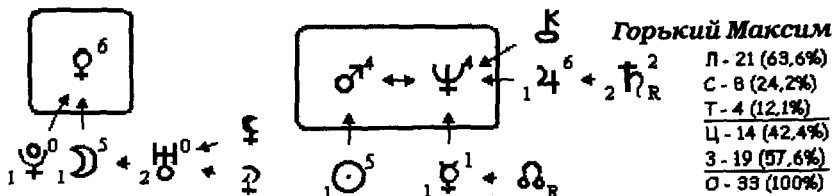

Больше всех и самые тяжелые душевные и духовные испытания несёт людям Нептун. Имея Нептун в центре формулы, американский президент **Авраам Линкольн** стал борцом за отмену рабства в США. Голландский художник **Винсент Ван Гог** страдал приступами душевной болезни и на этой почве покончил жизнь самоубийством, хотя у него Нептун не ретроградный.

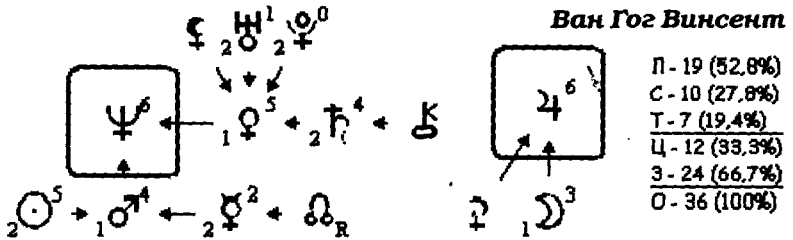

А вот глава СССР **Никита Хрущёв** настойчиво стучал ботинком по столу в Организации Объединенных Наций. Создать такое волнение и даже шторм на весь мир помогли ему Нептун в центре формулы и Марс на своей орбите, разогретый двумя светилами.

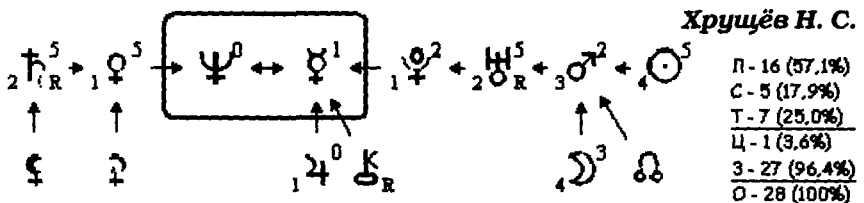

Нептун — бог морей, поэтому он предлагает человеку не плавать по поверхности, где зыбко и неустойчиво, где все время качает, штормит, проносятся цунами. Он предлагает погружаться в свои глубины, ибо под водой человек ничего не видит, ничего не слышит и сказать ничего не может. Такое состояние наступает только тогда, когда в погруженном состоянии у человека нет ничего личного. Как только возникают личные амбиции, то человек тонет в слезах своего горя или волны жизни выбрасывают его на сушу, и он уже задыхается от своего бессилия. При этом человек вынужден всё время кому-то доказывать и оправдывать смысл своего существования, свои идеи и поступки. На примере творческих людей мы можем проследить степень их погружения, их отключения от внешнего мира. Среди художников это абстракционист **Казимир Малевич**, **Михаил Врубель**, **Виктор Васнецов**, **Архип Куинджи** и другие.

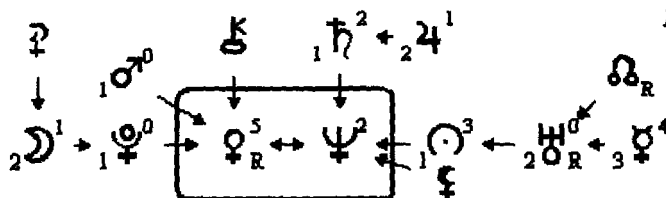

Малевич К. С.

П - 13 (72,2%)
С - 3 (16,7%)
Т - 2 (11,1%)
Ц - 7 (38,9%)
З - 11 (61,1%)
О - 18 (100%)

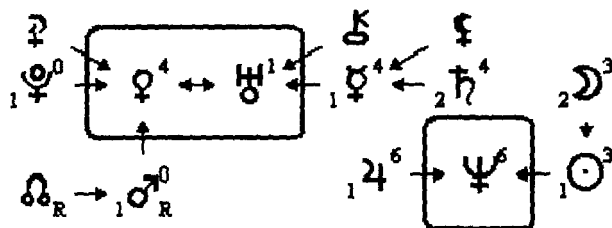

Врубель М. А.

П - 14 (45,2%)
С - 10 (32,3%)
Т - 7 (22,6%)
Ц - 11 (35,5%)
З - 20 (64,5%)
О - 31 (100%)

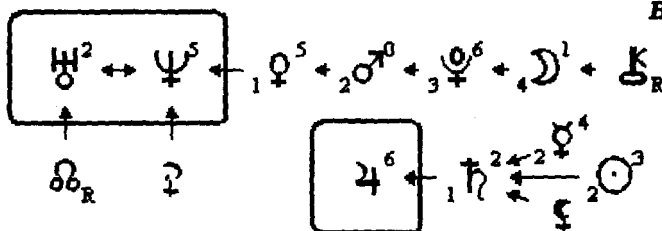

Васнецов В. М.

П - 19 (38,2%)
С - 8 (23,5%)
Т - 13 (38,2%)
Ц - 13 (38,2%)
З - 21 (61,8%)
О - 34 (100%)

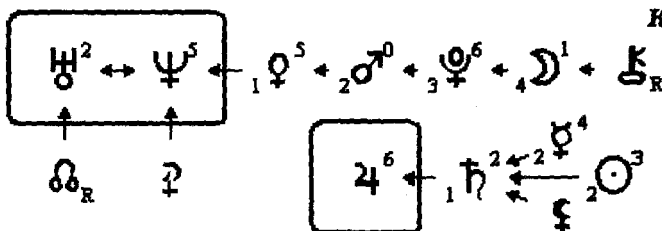

Кузнецов А. И.

П - 13 (38,2%)
С - 8 (23,5%)
Т - 13 (38,2%)
Ц - 13 (38,2%)
З - 21 (61,8%)
О - 34 (100%)

Глубокое и широкое погружение Нептун даёт в музыке. Он может быть прекрасным композитором и дирижером, ибо позволяет детально расписывать партии и управлять коллективной волей. Композиторы: Дмитрий Шостакович, Петр Чайковский, Антонио Сальери, Джузеппе Верди, Сергей Прокофьев, музыкальный деятель и дирижёр А. Д. Шереметьев, оперный певец Иван Козловский.

Сальери Антонио

П - 18 (50,0%)
С - 4 (11,1%)
Т - 14 (38,9%)
Ц - 20 (55,6%)
З - 16 (44,4%)
О - 36 (100%)

Прокофьев С. С.

П - 17 (51,5%)
С - 10 (30,3%)
Т - 6 (18,2%)
Ц - 9 (27,3%)
З - 24 (72,7%)
О - 33 (100%)

Интересен певец и дирижер Леонид Утесов: Нептун и Меркурий в центре его формулы позволили ему петь речитативом, а Меркурий – руки – дирижировать. Будем помнить и такую деталь, что если в центре формулы нет Венеры, то человеку приходится много работать над развитием своих вокальных способностей.

Утесов Л. О.

П - 11 (55,0%)
С - 2 (10,0%)
Т - 7 (35,0%)
Ц - 1 (5,0%)
З - 19 (95,0%)
О - 20 (100%)

Организатор первого оркестра русских народных инструментов Василий Васильевич Андреев был прекрасным балалаечником, дирижёром и писал сочинения для балалайки.

Андреев В. В.

П - 19 (51,4%)
С - 8 (21,6%)
Т - 10 (27,0%)
Ц - 20 (54,1%)
З - 17 (45,9%)
О - 37 (100%)

Среди известных актёров Нептун в центре формулы имеют **Лия Ахеджакова, Георгий Вицин, Леонардо Ди Каприо, Ролан Быков, режиссёр Юрий Любимов** и многие другие.

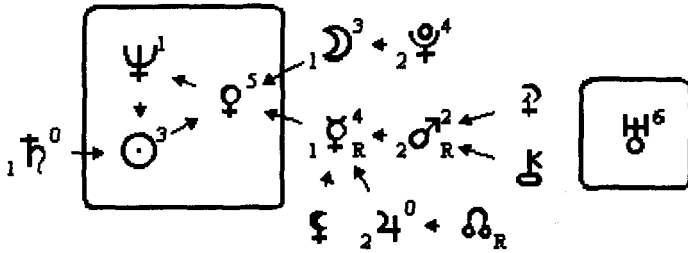

Вицин Г. М.

Л - 17	(60,7%)
С - 0	(0,0%)
Т - 11	(39,3%)
Ц - 15	(53,6%)
З - 13	(46,4%)
О - 28	(100%)

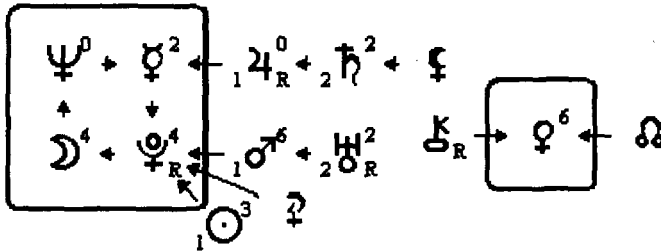

Быков Р. А.

Л - 21	(72,4%)
С - 2	(6,9%)
Т - 6	(20,7%)
Ц - 16	(55,2%)
З - 13	(44,8%)
О - 29	(100%)

Перечислять творческие достоинства Нептуна можно бесконечно. Многие писатели нашли свои глубины: маленький **Джанни Родари** сочинял стихи, учился играть на скрипке и с удовольствием рисовал, мечтал стать знаменитым художником. Но Солнце, Венера и Луна без внешней поддержки помешали ему реализовать свой художественный талант.

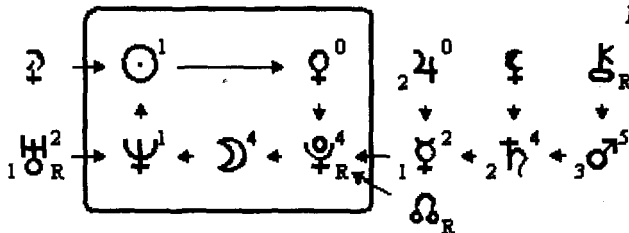

Родари Джанни

Л - 12	(52,2%)
С - 4	(17,4%)
Т - 7	(30,4%)
Ц - 10	(43,5%)
З - 13	(56,5%)
О - 29	(100%)

Поэт и сказочник **Пётр Ершов**, баснописец **Демьян Бедный**, фантаст **Иван Ефремов**, писатели **Михаил Лермонтов, Иван Тургенев, Михаил Светлов, Константин Симонов, Герман Гессе, Тарас Шевченко, Антон Чехов** и другие.

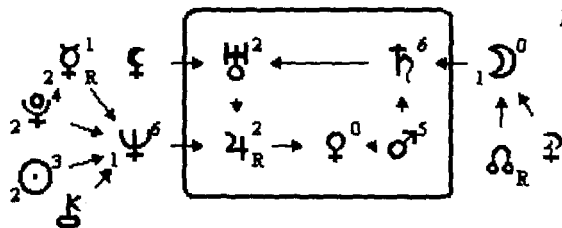

Ершов П. П.

- П - 9 (31,0%)
- С - 8 (27,6%)
- Т - 12 (41,4%)
- Ц - 15 (51,7%)
- З - 14 (48,3%)
- О - 29 (100%)

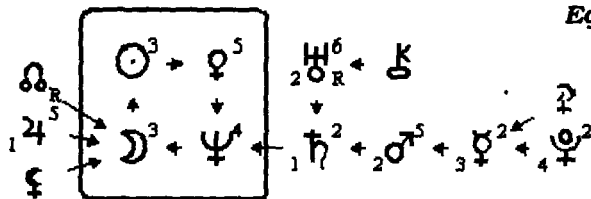

Ефремов И. А.

- П - 18 (48,6%)
- С - 7 (18,9%)
- Т - 12 (32,4%)
- Ц - 15 (40,5%)
- З - 22 (59,5%)
- О - 37 (100%)

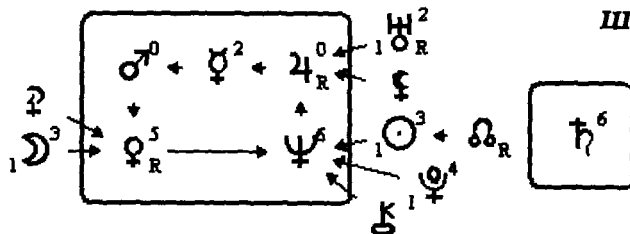

Шевченко Т. Г.

- П - 13 (41,9%)
- С - 6 (19,4%)
- Т - 12 (38,7%)
- Ц - 19 (61,3%)
- З - 12 (38,7%)
- О - 31 (100%)

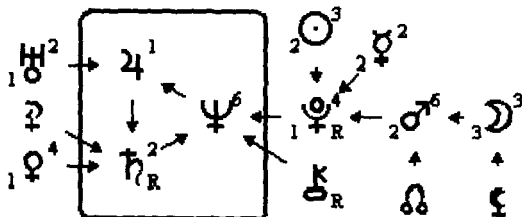

Тургенев И. С.

- П - 18 (54,5%)
- С - 3 (9,1%)
- Т - 12 (36,4%)
- Ц - 9 (27,3%)
- З - 24 (72,7%)
- О - 33 (100%)

Великолепен Нептун в медицине, химии и биологии. Николай Склифосовский, Нил Филатов, Чарлз Дарвин; Рудольф Камерариус – ботаник, определивший пол у растений, учёный и путешественник Николай Пржевальский, геохимик Кларк Франк и другие имеют Нептун в центре формулы.

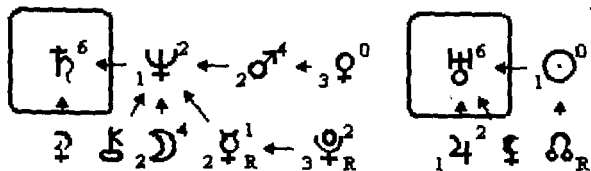

Камерариус Рудольф

- П - 9 (33,3%)
- С - 8 (29,6%)
- Т - 10 (37,0%)
- Ц - 12 (44,4%)
- З - 15 (55,6%)
- О - 27 (100%)

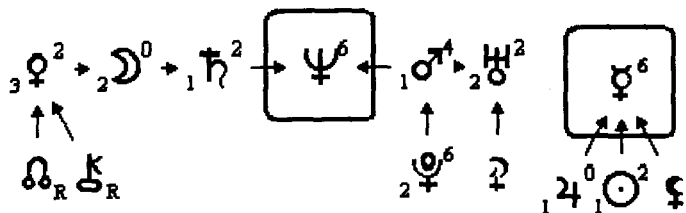

Филатов Н. Ф.

П - 14	(46,7%)
С - 2	(6,7%)
Т - 14	(46,7%)
Ц - 12	(40,0%)
З - 18	(60,0%)
О - 30	(100%)

Нептун наделяет человека обострённым сенсорным восприятием действительности, он даже пищу будет готовить на чувствительных ощущениях. Если Луна – это душа, то Нептун (психея) – тонкая душа. Именно поэтому Нептун занимается психологией, а ещё и потому, что символ психологии – Ψ «пси» – всё тот же трезубец, но нет у него горизонтальной перекладины, как у астрологического символа Нептуна – ♆, поэтому-то и плавает психология, не зная, на какую систему человеческих знаний и ценностей ей опереться. Предлагаемый труд – наглядное свидетельство уникальной психологии. Именно психологи, педагоги, врачи и целители являются первыми учениками спецкурса «Формула души», которую сейчас преподают в любой астрологической школе.

Известный русский психиатр Владимир Бехтерев идеально проиграл свою судьбу, начертанную Богом.

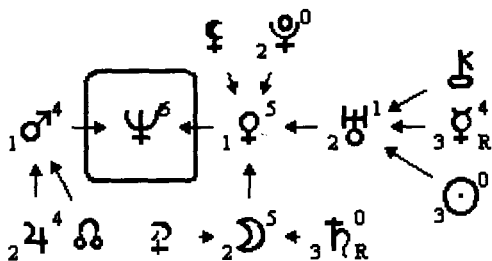

Бехтерев В. М.

П - 18	(62,1%)
С - 4	(13,8%)
Т - 7	(24,1%)
Ц - 6	(20,7%)
З - 23	(79,3%)
О - 29	(100%)

Мощной фигурой своего времени был психиатр Пётр Ганнушкин.

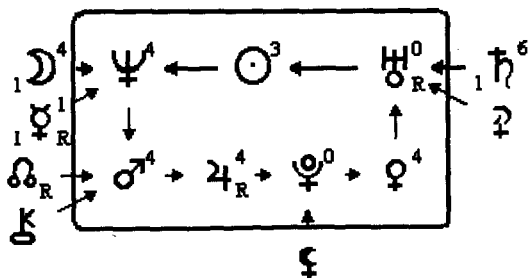

Ганнушкин П. Б.

П - 16	(53,3%)
С - 10	(33,3%)
Т - 4	(13,3%)
Ц - 19	(63,3%)
З - 11	(36,7%)
О - 30	(100%)

Известный астролог Павел Глоба опирается и насаждает религиозную авестийскую философию, а только потом астрологию. И это закономерно, ибо Нептун у него находится в центре формулы, а Уран за центром.

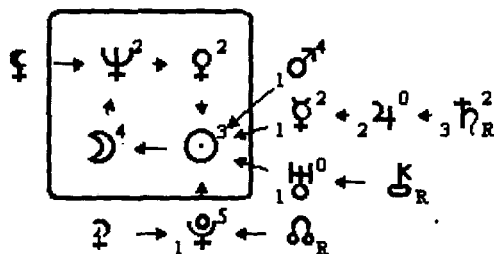

Глоба П. П.

П - 15 (62,5%)
С - 2 (8,3%)
Т - 7 (29,2%)
Ц - 11 (45,8%)
З - 13 (54,2%)
О - 24 (100%)

Нептун призывает к одиночеству, к тишине, и этим пользовались святые, уходя в скиты, а научившись управлять этим тонким психическим миром, возвращались к людям. Они могли управлять коллективным сознанием и коллективной волей (смотрите формулу *Самьи Саи Бабы*).

Вера в Бога – это погружение в другую реальность, поэтому зачем говорить кому-то о том, во что веришь, – тем более, если не спрашивают. Но всякая идеология грешит тем, что ее всегда навязывают, в нее втягивают, и тогда для одних она может стать болотом, а кому-то – вольным простором.

Нептун – символ духовного зрения. А если человек не открыл, не развил в себе духовных качеств, то часто это ведёт к физической слепоте. В раннем детстве ослеп Луи Брайль, и ему пришлось изобрести шрифт для слепых, названный его именем.

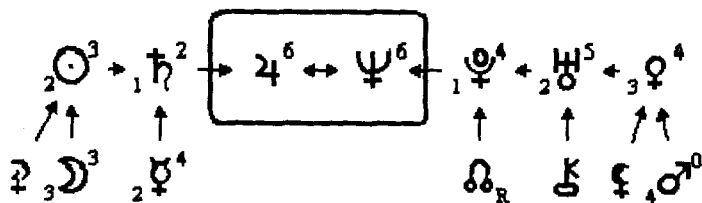

Брайль Луи

П - 14 (37,8%)
С - 8 (21,6%)
Т - 15 (40,5%)
Ц - 12 (32,4%)
З - 25 (67,6%)
О - 37 (100%)

Под водой есть течения: если ты погружаешься, то тебя понесло. Течения-учения, философия – всё это так близко и родственно Нептуну, это его стихия. Основателем нового (антропософского) оккультного и философского течения был **Рудольф Штейнер**, что естественно для его Нептуна в центре формулы. Во многие области жизни – педагогику, медицину, сельское хозяйство, искусство – работы Штайнера привнесли новые течения мысли.

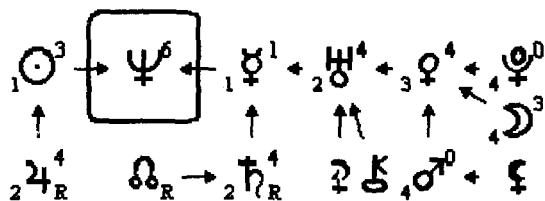

Штейнер Рудольф

П - 11	(37,9%)
С - 8	(27,6%)
Т - 10	(34,5%)
Ц - 6	(20,7%)
3 - 23	(79,3%)
0 - 29	(100%)

Формула души с Нептуном в центре заставляет человека самого познать те глубины, в которые затягивают интерес и увлечённость. Нептун в правильном, хорошем смысле — это глубоко личностное, внутреннее состояние. С другой стороны, Нептун — планета коллективного психического воздействия (влияния). Отсюда психотронное оружие, действующее на большие массы людей, превращающее их в зомби. Поэтому, если у человека Нептун в центре формулы, но нет своего глубокого интереса и увлечённости, то он легко станет заложником какой-либо идеологии.

Нептун мы рассматриваем как планету тайных врагов. Тайных, потому что человек не знает, кто ему враг, кто друг. Любые свои неудачи он приписывает кому-то. Не он виноват — это происки врагов, это они не дают ему утвердиться в жизни, чтобы он был понятен людям. Таким образом, Нептун утверждает, что человек сам себе враг, пока не приобретёт внутренней глубины. По Нептуну проходят ложь, обман, иллюзии, миражи. Обман всегда внешне выстраивается перед человеком, или он нашептывает что-то, создаёт видимую иллюзию. Обман как соблазн, самообман. Чтобы человек не попадал в обманы, иллюзии, у всех народов существуют сказки, легенды, предания, фольклор, — они помогают выживать, ибо иносказательным языком образов и символов указывают путь человеку в жизни — как и ради чего ставить задачи и цели.

В 2011 году, 5 апреля, Нептун войдет в свой знак Рыб, затем выйдет из него. А 4 февраля 2012 года он окончательно входит в Рыбы и не выйдет до 26 января 2026 года. Мы указываем здесь точные даты, ибо такое событие бывает один раз в 165 лет. Что будет твориться на всем земном шаре?! Массовый психоз. Т. е. те, кто сейчас занимается психологией, будут очень востребованы: у каждой семьи будет свой психолог, у людей будет открываться «третий глаз», левитация (человек летает), телепортация (перемещение в пространстве), чтение мыслей — в массовом порядке. Прекратятся воровство и убийства, ибо каждого можно будет увидеть в астрале, высчитать, вычислить нетрадиционными методами. Нептун совершит психологическую и духовную революцию на всей Земле. Кто не будет готов к этим тонким духовным изменениям, тот пострадает и физически, и психически, и морально.

Нужно отметить, что такие изменения начнут формироваться и проявляться у людей уже в последние дни 2003 года, когда Нептун и Уран на семь лет образуют взаимную рецепцию ($\Psi \rightarrow$) – вот где психика и сознание будут подвергнуты качественной проверке. Здесь же отмечу, что все эти качественные духовно-нравственные изменения на Земле начнутся с рождённых в Божественной любви детей. Дети изменяют мир, останавливают войны, преобразуют сознание и духовный мир людей. Взрослые стали слишком умные, рациональные, чтобы изменить мир к лучшему, им не хватает... – им много чего не хватает.

Нептун – покровитель морей, а поэтому он может постоянно увлекать человека к воде, к морю и океану. С ним человек легко делает выбор профессии моряка.

Некоторые **медицинские** характеристики Нептуна: в сочетании с Марсом $\Psi \rightarrow \sigma$, $\sigma \rightarrow \Psi$, $\Psi \rightarrow \sigma$, или Нептун на третьей орбите у мужчины – это мы называем «горячая вода» – даёт склонность к алкоголю. Редкий мужчина не сопьётся при таком положении планет в его формуле. Особенно, если он не сумел реализовать себя по тем планетам, которые находятся в центре формулы. Для женщины такое сочетание Нептуна с Марсом грозит тем, что у неё муж будет пьяница, но при условии, что женщина не нашла удовлетворения в жизни, не реализовала себя профессионально, не имеет увлечений в жизни, не нашла тишины и глубины в душе своей. Но Нептун – это Бог, а поэтому именно через мужчину женщина придёт к пониманию Его.

Нептун в центре может давать фанатизм. Фанатики размыывают себя в ком-то или в чем-то, при этом они теряют своё личное «я», их психика становится тяжелой, они никого больше не видят и ничего не слышат. Вот почему у фанатиков появляется желание отвергать и крушить существующую действительность.

Нептун в центре формулы склоняет человека к благотворительности, меценатству, когда человек делает денежные и другие материальные пожертвования церкви, партиям и прочим организациям или частным лицам. Но по природе своей он должен делать это тайно, не афишируя себя.

В **организме человека** Нептун контролирует стопы ног, лодыжки, эндокринную, лимфатическую и нервную системы. И если нет лёгкости, радости там, куда мы ходим, если помыслы наши не чисты, то проблемы со стопами ног, с эндокринной, нервной и лимфатической системами не заставят себя ждать. Нептун отвечает за вещие сны. При этом психика человека должна быть уравновешенной, иначе сны будут «кашей». Вода Нептуна способна превращаться в лёд, стать холодной и ломкой. Так и у человека, особенно у женщин, происходит в одиночестве ломка.

НЕПТУН РЕТРО В ЦЕНТРЕ ФОРМУЛЫ

Ретроградным Нептун бывает 160–161 день в году, это самый большой срок ретроградного движения среди планет. Ничего хорошего для спокойной жизни такой Нептун не даёт. У таких людей в жизни не бывает штиля, их все время качает, кидает, они сами себя накручивают до изнеможения, причём на тонком плане. Как вода пенится в море, так и они. Если Луна – это слезы, то Нептун – море слез. В этих людях срабатывает вибрация на внутреннем чувственном состоянии: кто-то что-то сказал, прошел, сделал, что-то увидел, у них моментально идет тонкое психическое включение, реакция. И никто им не поможет, пока они сами не перестанут вибрировать на раздражающие факторы.

Трудно в обыденной жизни человеку бороться с R Нептуном. Поэтому нужно быть глубоко увлечённым человеком, чтобы уйти от его негативного влияния. И этот уход может происходить в любую область человеческих желаний, профессий или увлечений. Главное, чтобы душа не сотрясалась от окружающей жизни. И тогда человек добьётся всеобщего признания, станет интересным для общества. Патриарх Московский и всея Руси **Алексий II**, русский православный святой **Сергий Радонежский**, индийский святой Аватар **Бхагаван Кальки**, узбекский поэт и мыслитель **Алишер Навои**.

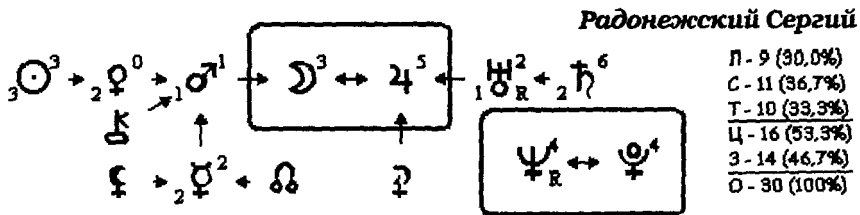

Аватар **Кальки** представляет собой небесный духовный феномен, он содержит обещание приближающегося нового глобального порядка. Этот порядок характеризуется окончанием человеческих страданий и расцветом новой «Эры Пробуждения» – интеллектуального и духовного просветления. Об этом убедительно говорят планеты в центре формулы его души: Меркурий и Уран дают интеллектуальное просветление, а Нептун и Венера – духовное.

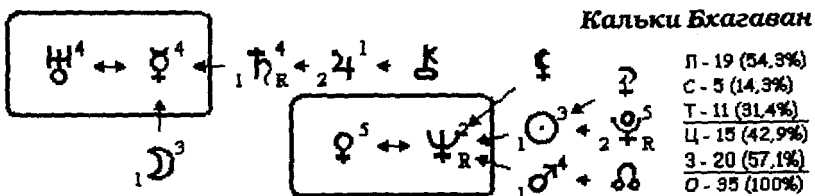

Кроме того, Нептун экзальтирует в Водолее, в котором планета Уран — хозяин знака. Отсюда мы делаем вывод, что в религиозных учениях должен наступить период, когда все они объединятся одной идеей. Вот почему Аватар Кальки провозгласил главной идеей своей миссии час великого воссоединения всех религий и, тем самым, всех народов. Его миссия — совершить полную трансформацию человечества и восстановить Духовную Славу его бытия. Цель Кальки — обратиться к тому, что Он считает корнем индивидуального и коллективного кризиса — отсутствию личного Бога, — что человечество, к сожалению, полностью утратило на протяжении веков.

Жена президента Казахстана Сара Алпысовна Назарбаева посвятила свою жизнь духовному, нравственному, интеллектуальному и физическому совершенствованию своего народа. Она написала несколько книг на духовно-нравственные темы, постоянно выступает с этими темами на конгрессах, съездах и конференциях, ведёт активную просветительскую работу, создает благотворительные фонды для решения различных вопросов детства, воспитания, образования и здравоохранения Казахстана. Это и не удивительно, ибо, имея две трансурановые планеты в центре формулы, она космически точно сумела реализовать свой внутренний потенциал, положенный Богом на душу. Кроме того, обратите внимание на то, как схожи формула Кальки и Сары Назарбаевой.

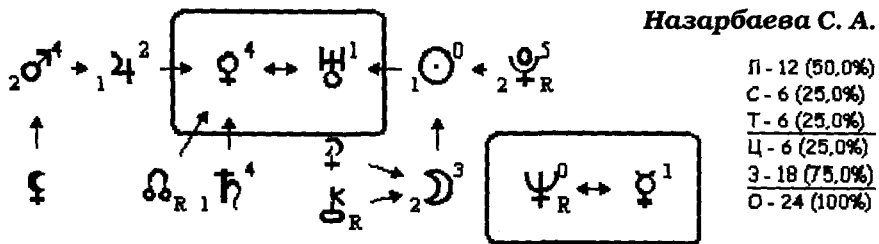

А это формула немецкого философа-идеалиста Артура Шопенгауэра.

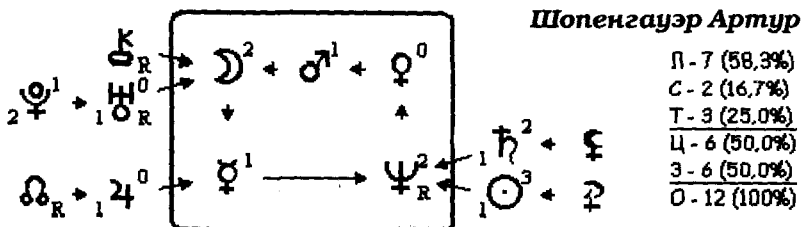

Много учёных имеют Нептун R в центре формулы. В глубины Вселенной погружались: **Николай Коперник, Иоганн Кеплер, Д. Ф. Гершель, Андерс Цельсий и Константин Циолковский**, физики **Евгений Велихов, Жорес Алферёв** и **Лев Ландау**, врачи **Татьяна Дмитриева** и академик **Николай Амосов**, **Самуэль Ганеман** – врач, основатель гомеопатии.

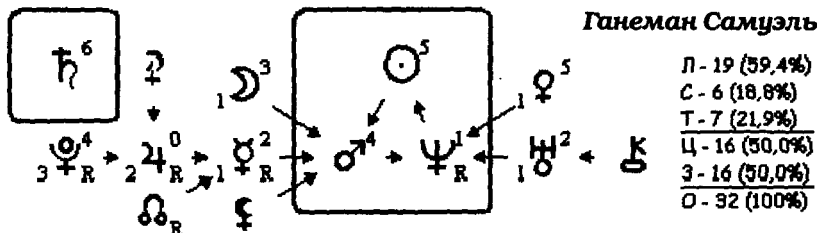
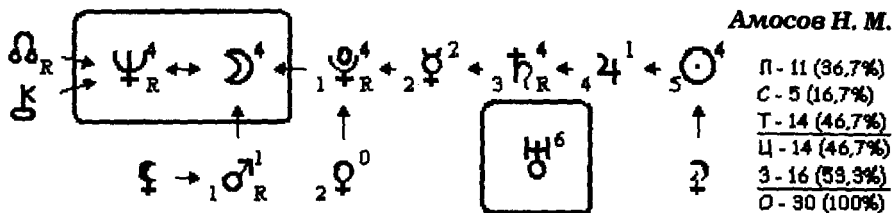

Отдельное слово хочется сказать о человеке, который написал ряд глав в этом учебнике, стал его соавтором и редактором: **Юманов Николай Александрович**. Он доктор психологических наук, кандидат педагогических наук, заслуженный тренер РФ, работал со всеми нашими космонавтами первой волны, готовя их в полёт и реабилитируя после полёта. Его формула великолепно отпечаталась в судьбе. И он оказался первым из учёных, кто принял и поддержал книгу «Формула души. Новейшая космическая психология». Изучив ее, он признался на страницах этого учебника, что отказался почти от всех психологических тестов, а выбрал для постоянной работы самый уникальный и универсальный инструмент – формулу души.

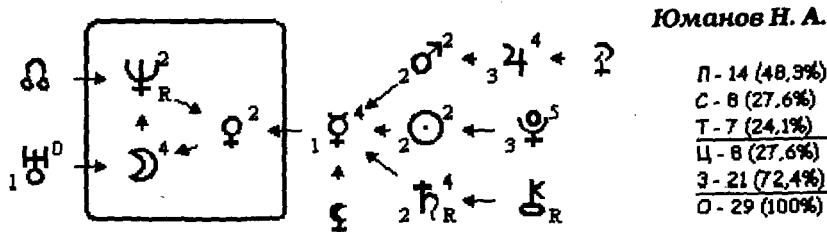

Швейцарский общественный деятель **Анри Дюнан**, имея в центре кроме Нептуна и Луны, еще и Сатурн, способный создавать структуру, стал основателем Красного Креста и получил Нобелевскую премию мира за 1901 год.

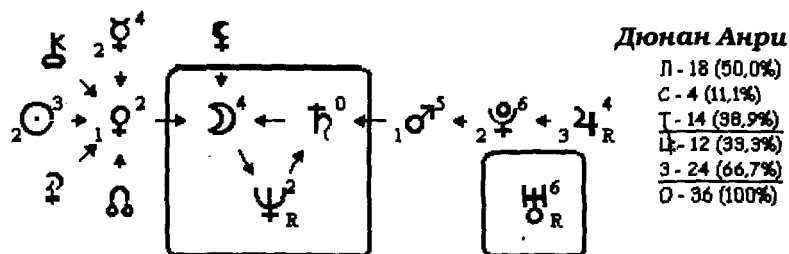

Музыка R Нептуна звучала в душе великих композиторов: **Иоганна Штрауса-отца, Вольфганга Моцарта, Михаила Глинки** (в его формуле выстроилась в ряд сильная музыкальная линия планет: Нептун, Луна и Венера), **Арно Бабаджаняна, Оскара Фельцмана, Евгения Крылатова, Геннадия Гладкова, В. И. Мурадели.**

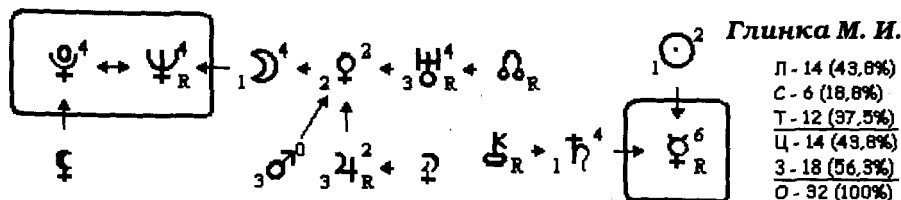
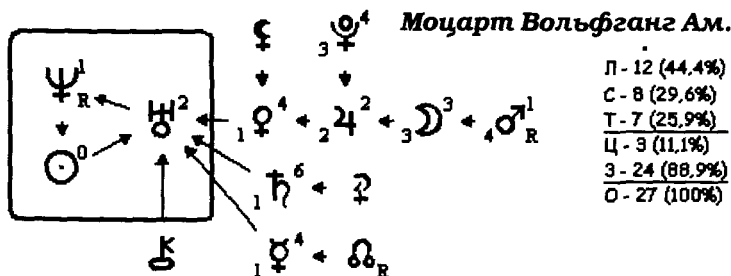
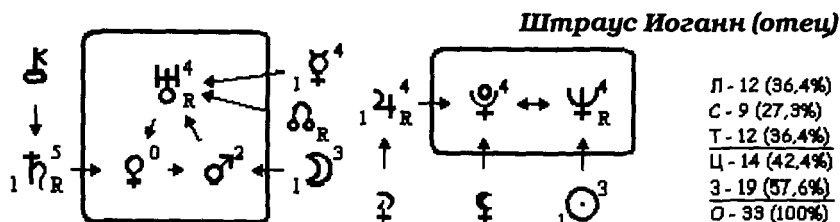

Бабаджян А. А.

П - 19 (63,3%)
С - 4 (13,3%)
Т - 7 (23,3%)
Ц - 9 (30,0%)
З - 21 (70,0%)
О - 30 (100%)

Гладков Г. И.

П - 12 (50,0%)
С - 6 (25,0%)
Т - 6 (25,0%)
Ц - 11 (43,8%)
З - 13 (54,2%)
О - 24 (100%)

Крылатов Е. П.

П - 15 (51,7%)
С - 8 (27,6%)
Т - 6 (20,7%)
Ц - 1 (3,4%)
З - 28 (96,6%)
О - 29 (100%)

Р Нептун в центре формулы есть у многих известных певцов. Это Борис Штоколов, Алла Пугачева, Валерий Леонтьев, Анна Герман, Владимир Высоцкий, Адриано Челентано, а также у виолончелиста и дирижера Мстислава Ростроповича.

Штоколов Б. Т.

П - 9 (42,9%)
С - 6 (28,6%)
Т - 6 (28,6%)
Ц - 12 (57,1%)
З - 9 (42,9%)
О - 21 (100%)

Ростропович М. Л.

П - 14 (48,3%)
С - 8 (27,6%)
Т - 7 (24,1%)
Ц - 15 (51,7%)
З - 14 (48,3%)
О - 29 (100%)

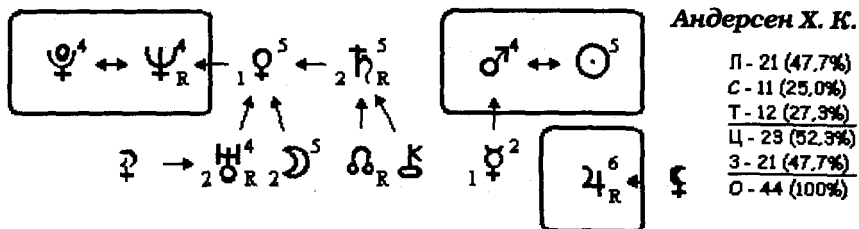

Р Нептун может смело говорить о себе: «Я водяной, я водяной...» Он мистик и сказочник, как кинорежиссер Александр Роу.

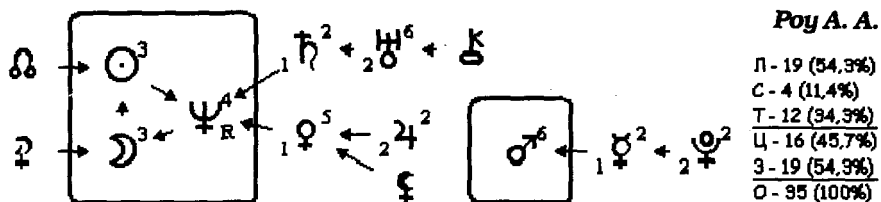

Нептун – хозяин подводного царства, манит в свои глубины, а ретроградный – устраивает суровые испытания для профессионалов. Известен случай, когда один российский космонавт, имея Р Нептун в центре, при посадке на Землю приводнился в озеро вместо приземления. И даже при подготовке к полёту у него всегда были проблемы с водными тренажёрами. А один водолаз из Нижнего Новгорода – **Юрий Блохин** – постоянно под водой балансировал на грани жизни и смерти. Правда, на все эти тяжелые ситуации влиял и Р Плутон в центре его формулы. Поэтому, не доработав немного до пенсионного стажа, он вынужден был по состоянию здоровья уйти с этой опасной работы.

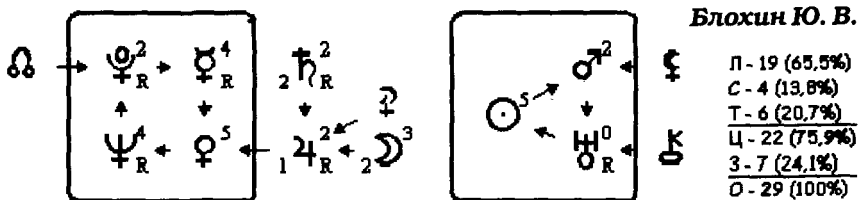

А вот формула лётчика-космонавта **Валерия Рождественского**. Он искал свою социальную самореализацию через водную стихию, но она слабая (Нептун R, 0 баллов). Однако стал кандидатом в мастера спорта по академической

гребле. Окончив летное училище, напросился в морскую палубную авиацию, ибо этому способствовали Уран и Меркурий. Но, будучи уже летчиком, он окончил курсы водолазов!? Совершив неудачный суборбитальный полет, «приземлился» в озеро Тенгиз в спускаемом аппарате и сутки находился на дне озера вместе с Вячеславом Зудовым, у которого такой же проблемный и в то же время счастливый Нептун. Среди друзей в отряде космонавтов его звали «матрос», несмотря на то, что он космонавт и Герой Советского Союза.

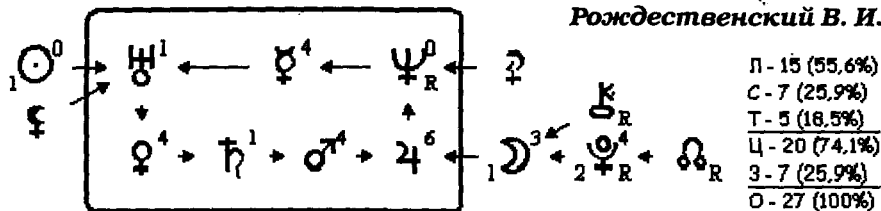

То, что почти все рыбы в морях и океанах живут стаями, указывает нам, что только в стае можно выжить. Но пока люди будут жить стадно, у них будет постоянно накапливаться и развиваться массовый психоз. Этот психоз могут создавать и поддерживать политики, религиозные деятели и т. д. Когда человек не на своём месте, то вокруг него возникает множество напряжений, скандалов и проблем. Возьмите любого известного человека и сопоставьте его формулу с его образом жизни, профессией и должностью. Несоответствие формулы и профессии всегда заканчивается плачевно для человека. Например, у бывшего губернатора Красноярского края **А. И. Лебеда** R Нептун в центре формулы. Мы об этом знали, а вот предупредить не смогли. Да если бы они нас ещё слышали!

Такое же несоответствие должности и места в жизни мы видим в формуле Президента Украины **Виктора Ющенко**. Мало того, что у него Сатурн и Плутон R, указывающие на то, что он всегда будет нарушать и попираť все законы, так ещё и Нептун R в центре формулы излучает психическое напряжение, передающееся на всю страну.

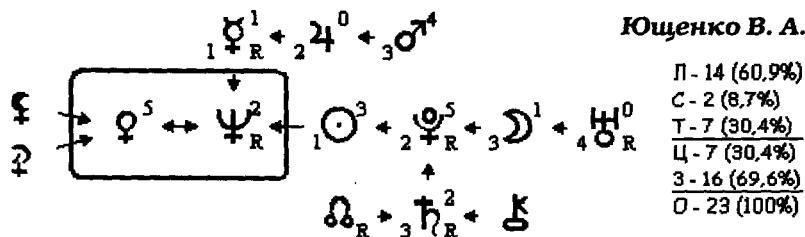

Однако Украина имеет эмблему в виде Нептуна, а поэтому Ющенко нужен своей стране, чтобы научить всех быть спокойными: жить в погружённом состоянии молитвы или медитации. И в том, с чем он сам не справится для народа страны, поможет Юлия Тимошенко — мощный стимулятор психического напряжения.

НЕПТУН НА ОРБИТАХ

На какой бы орбите Нептун ни находился, он все подвергает сомнению, видит в мистическом свете, придерживается определённых политических, идеологических или религиозных установок.

Как и все трансурановые планеты, Нептун за центром формулы будет доминировать на орбите. Подобно тому, как на рыбалке мы забрасываем крючок с наживкой, так и R Нептун на орбитах может оказаться той наживкой, часто искусственной, на которую может попасться человек.

Нептун R легко раздражается на предлагаемые орбитой обстоятельства. С другой стороны, он может интересоваться мистическим опытом на какой-либо орбите или спровоцировать человека на такой опыт. Так или иначе, R Нептун на орбитах будет создавать внешний напряжённый психический фон, предлагая человеку научиться адаптироваться в создавшихся условиях. Здесь важно запомнить, что это проблемы не самого человека, а событий, наблюдателем или участником которых он может быть. Поэтому R Нептун на орбитах как бы говорит человеку: «Не высывайся, не ищи себе проблем, прочувствуй ситуацию, чтобы помочь ей». В книге К. Антаровой «Две жизни» есть замечательные слова, которые легко применить к R Нептуну за центром формулы: «Никто тебе не друг, никто тебе не враг, но каждый человек тебе учитель». За центром формулы Нептун может вообще быть пофигистом в одних случаях и фанатиком в других.

Ψ НА ПЕРВОЙ ОРБИТЕ (Меркурия)

Насаждает идеологию — смотрите формулу **Ленина**, у которого Марс в центре; отсюда и военный коммунизм, как и у **Феликса Дзержинского**.

Нептун на этой орбите будет много читать и рассказывать о мифах, легендах и сказках, как **Арина Родионовна** — няня Пушкина; как писатель и композитор **Э. Т. Гофман**.

Он пишет письма, жалобы, владеет убедительным философским словом и будет говорить о религии, о Боге — **Серафим Саровский**. Уникально проявил себя молчаливый целитель **Алан Чумак**: Меркурий в центре формулы — это руки, а Нептун (бог воды) на первой орбите — говори молча: руками, заряжай ими воду.

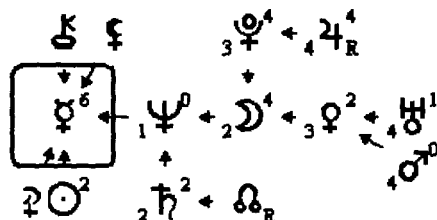
**Чумак А. В.**

П - 14 (56,0%)
С - 6 (24,0%)
Т - 5 (20,0%)
Ц - 6 (24,0%)
3 - 19 (76,0%)
0 - 25 (100%)

Здесь иллюзионисты, дирижёры и те, кто хочет дирижировать общественным мнением, как **Юлия Тимошенко**. А можно сказать так: Нептун на первой орбите может прекрасно пускать пузыри.

Ψ НА ВТОРОЙ ОРБИТЕ (Венеры)

Это очень удачная для Нептуна орбита. Она дает музыкальность, глубину чувственного восприятия, любовь к концертам, серьезной музыке; это художники со своими фантазиями. Здесь мы находим много композиторов: **Андрей Эшпай, Александра Пахмутова, Фридерик Шопен, Людмила Лядова, Тихон Хренников, Франц Шуберт, Елена Гнесина** и другие. Писатель **Александр Грин** с его лиризмом и гуманистической верой в человека.

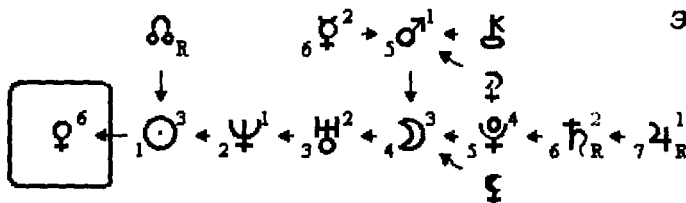
**Эшпай А. Я.**

П - 15 (60,0%)
С - 3 (12,0%)
Т - 7 (28,0%)
Ц - 6 (24,0%)
3 - 19 (76,0%)
0 - 25 (100%)

На второй орбите Нептун хорошо проявляет себя в медицине, психологии, биологии и религии: **Евгений Чазов, Наталья Бехтерева, Сергей Боткин, Александр Мень, Патриарх Московский** и всея Руси **Сергий**.

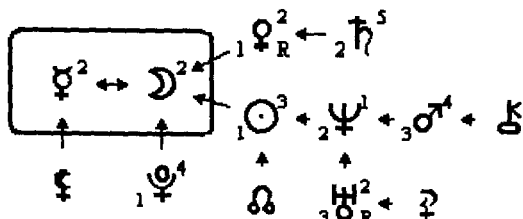
**Бехтерева Н. П.**

П - 13 (41,9%)
С - 11 (35,5%)
Т - 7 (22,6%)
Ц - 10 (32,3%)
3 - 21 (67,7%)
0 - 31 (100%)

Один из самых титулованных и центровых фигур в психологии современной России и за рубежом – **Анатолий Алексеевич Деркач** – руководи-

Человек, проводящий генеральную линию партии, законов, священник-ортодокс. Борьба за чистоту рядов в партии, религии, нации. На этой орбите R Нептун имел **Святой Августин** — христианский теолог, родоначальник христианской истории философии, развил учение о благодати и предопределении (Юпитер R на пятой орбите). Его автобиографическая «Исповедь» отличается глубиной психологического анализа.

Ψ НА ШЕСТОЙ ОРБИТЕ (Урана)

Будем помнить, что в Водолее он экзальтирует, — значит, это очень сильная для него орбита. Здесь сливаются интеллект и психика, непредсказуемость, вспыльчивость. Через эту орбиту возможны Божественные откровения и космические посвящения, поздние научные прозрения.

Ψ НА СЕДЬМОЙ ОРБИТЕ (на своей)

Нептун здесь силен, ибо даёт человеку возможность рано начать склоняться к идеологическим установкам; может быть хорошим психологом, врачом, биологом. У него здесь идеальный музыкальный слух. Может утвердиться в какой-то религии или идеологической сфере, если есть поддержка Юпитера в центре формулы или Юпитер на своей орбите.

Ψ НА ВОСЬМОЙ ОРБИТЕ (Плутона)

Коллективная воля, идеологическая или религиозная, доведённая до фанатизма толпа. Трансформация, перестройка идеологии, изменение веры. Здесь Нептун обладает сильными магическими способностями. Тайные обряды, крупные мероприятия национального или религиозного толка. Он может стать лидером или быть рядом с лидерами каких-то идеологических концепций.

НЕПТУН В ЗОНЕ ОТДЫХА

Великих людей с Нептуном в зоне отдыха нужно искать среди тех, кто родился в 1520–1534 гг., 1684–1698 гг., 1848–1861 гг., а с 4 февраля 2012 г. он входит в Рыбы и будет находиться в этом знаке до 26 января 2026 года.

Нептун в зоне отдыха всегда имеет шесть баллов, это указывает на большую силу, накопленную в прошлых жизнях. С этой силой можно жить отрёпённо от всего внешнего мира, быть самому себе философом, этаким «Диогеном в бочке». Здесь он упрям в своих убеждениях, но не нарушает закон гибкости и пластичности воды. Такой Нептун у **Соловьева Владимира Сергеевича** — русского религиозного философа, поэта и публициста. Да и Юпитер у него в зоне отдыха, а на пару эти планеты дают большие возможности для духовно-философской реализации личности.

У Нептуна в зоне отдыха всегда есть желание отключиться различными способами от реальной жизни. Хорошо если это отключение основано на творческой почве. Композиторы **Джакомо Пуччини** (1858) и **Руджеро Леонкавалло** (1857), художник **Франц Рубо** (1856), **Артур Конан Дойл** (1859), издатель и редактор **Иван Сытин** (1851), физики **Пьер Кюри** (1859) и **Габриель Фаренгейт** (1686) и другие.

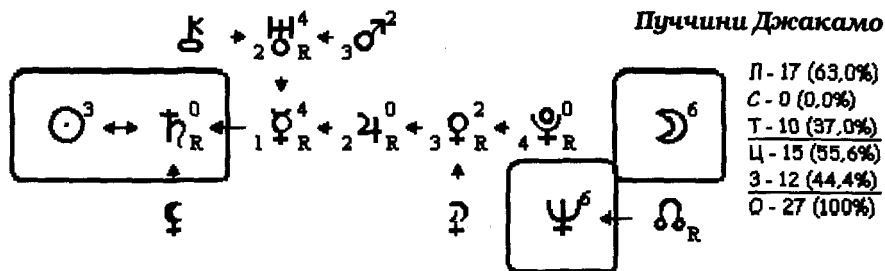

С Нептуном в зоне отдыха человек может тайно молиться, медитировать, уйти в отшельники, искать тишины или, надевая наушники, вставляя пробки в уши, отключаться от реальности. Он скрытен в своих планах и желаниях, будет избегать массовых сборищ или эти сборища могут быть тайными. Ему комфортно одному.

На долю людей, родившихся в 50-е годы девятнадцатого века, выпала революция, повлекшая за собой смену идеологии, психические потряски, эпидемии и войны. Человек легко становится приверженцем одной идеологии. Большой интерес к психологии.

НЕПТУН В ЗОНЕ ОТЧУЖДЕНИЯ

Ретроградным Нептун бывает 161 день в году. Это достаточно большой срок, чтобы влиять на напряженные коллективные процессы в обществе. Даже в зоне отчуждения Нептун остаётся сильной планетой, влияя как на глобальные, так и на индивидуальные программы. Чтобы судить о его позитивном или негативном влиянии, нужно обратиться к аспектам и домам в натальной карте гороскопа или космограммы.

Р Нептун не теряет своих качеств и свойств, позволяющих ему погружаться в глубины идеологии, религии, философии, психологии, дающих духовное начало. Но делает он всё это с ещё более глубокой и тонкой психической настройкой. Деятельность французского философа-просветителя **Вольтера** была связана с борьбой против религиозной нетерпимости и мракобесия, критикой пороков цивилизации.

Нептун R силен в медицине, особенно с психологическим уклоном. В зоне отчуждения мы видим его в формулах таких великих людей, как ученый-физиолог **Иван Петрович Павлов**, ботаник **Иван Владимирович Мичурин**, крупнейшая трагедийная актриса **Мария Ермолова**, писатель **Ги де Мопассан**.

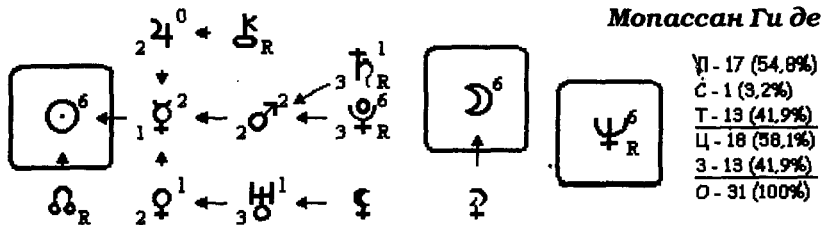

Финансист, премьер-министр России **Сергей Витте** соответствовал своей формуле, был в своей тарелке, ибо Венера и Плутон на её орбите прекрасно чувствуют финансовую силу, справедливо распоряжаясь ей, поэтому за ним охотились, было 5 покушений на его жизнь (Юпитер на пятой орбите поражён Чёрной Луной).

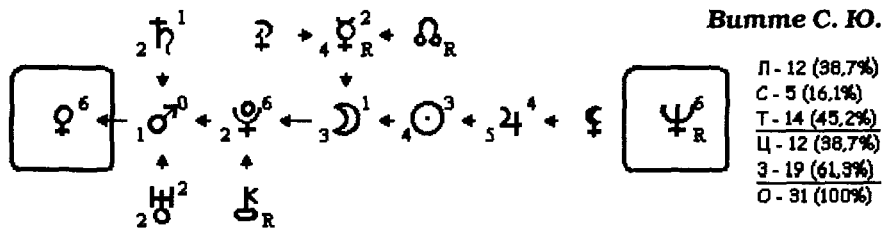

Нептун – покровитель морей, океанов, всего тайного, скрытого. Ищет тайных врагов. Заставляет человека жить в иллюзии, в обмане. Нептун в зоне отчуждения – это бочка из-под дегтя или подержанная бочка из-под Диогена. У человека появляется психическая незащищенность, он испытывает повышенную мнительность, желание уйти от толпы, заточить себя в монастырь.

Нептун даёт всплеск паранормальных явлений на всем земном шаре, гонение на ведьм. Хорошо погружает человека в музыку, живопись, размывает формы и содержание до неузнаваемости. С ним расцветает наркомания. Нептун – это метаморфозы. Он же помогает человеку достичь глубоких откровений, мистического опыта, даёт тайную власть на духовном уровне. Нужно рекомендовать человеку изучать психологию, ребёнку дать религиозное воспитание, музыку.

ПЛУТОН

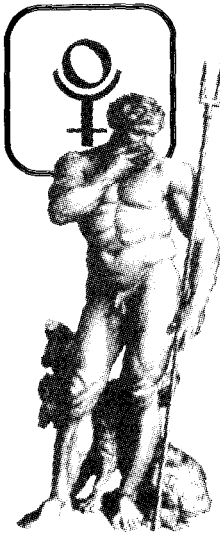

Плутон открыт в феврале 1930 года американским наблюдателем Клайдом Уильямом Томбо. Обычную школу он закончил еле-еле и так редко посещал её, что одноклассники прозвали его «Редкая Комета Клайд», поскольку он был страстным наблюдателем звёздного неба.

У древних греков Плутон (Аид или Гадес) был богом подземного царства, где господствует вечный мрак и глубокий вакуум, поэтому его называют «затерянным миром». Плутон был повелителем смерти, а поэтому его естественный спутник получил имя Харон — так звали перевозчика, переправлявшего души умерших через реки подземного царства. В римской мифологии Плутон — сын Сатурна и Реи.

Плотность Плутона меньше плотности скальных пород, но вдвое больше плотности льда. У Плутона разреженная атмосфера, состоящая из метана, а поверхность этой планеты покрыта метановым льдом, поэтому он имеет сероватый оттенок. Является самой маленькой среди больших планет, но обладает самым массивным спутником.

Период обращения Плутона вокруг Солнца 248 лет. Это важно учитывать для исторических, демографических и других циклов, происходящих на Земле. Плутон, двигаясь по своей орбите, способен возмущать орбиты Нептуна и Урана и проникать внутрь орбиты Нептуна, и тогда Уран бывает к Плутону ближе, чем Нептун. В это время Плутон находится в своём перигелии. Последний раз он вошел в эту точку 9 сентября 1989 года и стал наиболее разогретым. Через 124 года (2113 г.) он будет в афелии и станет очень холодным, а это принесёт новые изменения планетарного масштаба. Так или иначе, Плутон может вмешиваться и влиять на коллективные процессы, которые контролируют Нептун и Уран.

Однако астрономы уже успели исключить Плутон из разряда планет, переведя его в карлики. Но на качестве астрологических прогнозов это не отразилось, ибо небесная космическая грамота гораздо выше, точнее и объёмнее. Астрономы ещё не доросли до понимания сущности планет, они не видят в них душу, не знают о духе планеты, им неведом их вкус и запах. Астрономы знают цифры, которые также остаются мёртвыми, ибо они не владеют нумерологией. Тем не менее мы обращаемся к их знаниям, чтобы вдохнуть в планеты жизнь. И Плутон для нас является планетой, так как он

имеет собственную орбиту вращения на тверди небесной. Мы знаем ему цену и его силу, и в этом вы убедитесь, изучая данный учебник.

При толковании формулы души мы должны помнить, что Плутон является управителем в Скорпионе и Овне, а экзальтирует во Льве. А поэтому, когда он рядом стоит в формуле с Марсом или Солнцем, это даёт ему большую силу для проявления своих качеств.

ПЛУТОН В ЦЕНТРЕ ФОРМУЛЫ

Солнце — центр нашей Галактики, а Плутон — самая далекая планета от него. Из этой дали Плутон видит всё и всех.. «Мне сверху видно всё, ты так и знай».

У кого ♃ и ☉ в центре формулы, то это такая широта, такая сила и такие амбиции, которые можно выразить словами: «Все вокруг колхозное, все вокруг мое». Особенно если это положение планет у человека солнечного типа. Нужно отметить, что это здоровые амбиции, крепкие, основанные на реальной силе, способные утверждать вечность. Плутон в центре формулы подавляет пространство, подчиняет и преобразовывает егд. Другое дело в самом человеке, в его нравственности, в величине его эго. Вот формула **Чингисхана** — основателя и великого хана Монгольской империи. Он провёл военно-административную реформу (Сатурн на орбите Меркурия), составил свод законов (Юпитер на орбите Марса), а величие Плутона говорит само за себя.

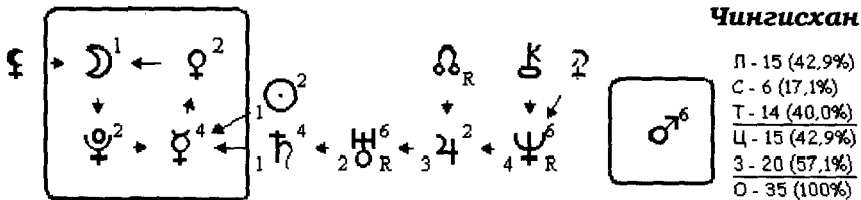

По положению Плутона в формуле мы определяем возможности и способности человека быть соучастником коллективных, волевых процессов, быть в центре внимания. Он помогает человеку занять самый высокий пост, руководить большой массой людей, управлять коллективной волей. Плутону нужны глобальные процессы, крупные объединения, высокие звания. При этом неважно, какой деятельностью он занимается. Глава «Могучей кучки» (название-то какое плутоническое!), композитор, пианист и дирижер **Милий Балакирев** хорошо вписался в эту роль.

Плутон не солдат, но армия, как русский генерал-фельдмаршал Михаил Кутузов.

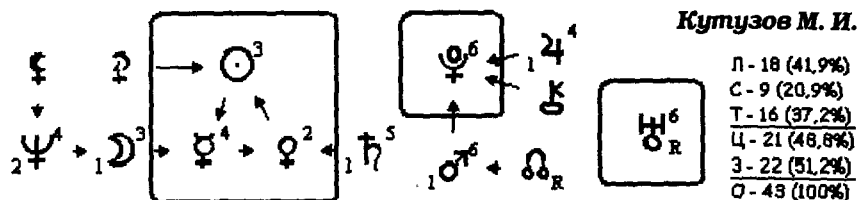

Плутон не бухгалтер, а банкир; не начальник отдела, а генеральный директор; не судья, но прокурор и так далее.

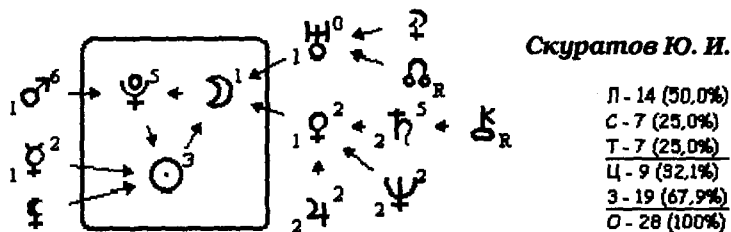

Если бы все руководители имели Плутон в центре формулы, то порядка было бы больше и жизнь была бы справедливее. Плутон в центре имеют премьер-министр В. В. Путин, царь Александр I, мэр Москвы Ю. М. Лужков, бывший председатель Госдумы Г. Н. Селезнев, бывший управляющий делами президента Павел Бородин, бывший генпрокурор Ю. И. Скуратов, экс-президент Ингушетии Руслан Аушев, экс-президент Киргизии А. А. Акаев и другие.

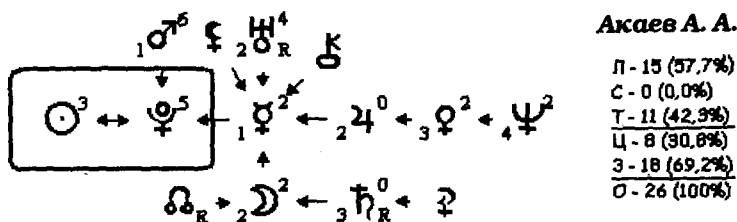
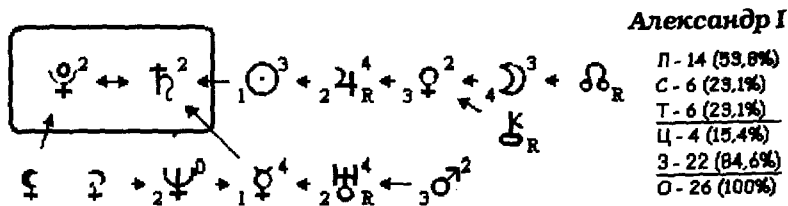

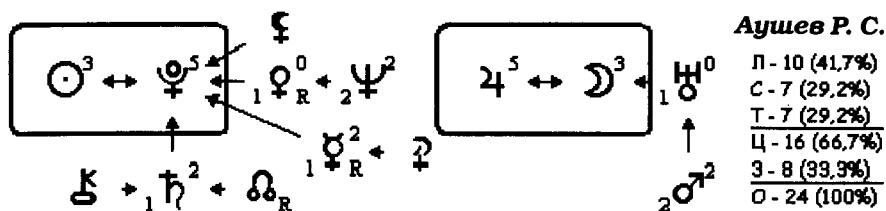
**Аушев Р. С.**

П - 10 (41,7%)
С - 7 (29,2%)
Т - 7 (29,2%)
Ц - 16 (66,7%)
З - 8 (33,3%)
О - 24 (100%)

О силе власти, ответственности и справедливости Плутона можно судить по формуле **Владимира Путина**. Он, будучи премьер-министром, один из всех своих предшественников премьеров взял на себя ответственность за положение в стране. Его Плутон не имеет внешней поддержки других планет, поэтому все ветви власти действовали на своё усмотрение, внося в общество полярные мнения. Тем не менее его Плутон мог прекрасно влиять на формирование справедливых процессов в обществе. Подробнее о его психологическом портрете читайте в книге А. Астрогора «Мистика Путина» или в переизданном варианте — «Ирония судьбы российских правителей».

А вот два мощных губернатора с одинаковыми планетами в центре формулы, но с разными положениями планет вокруг: саратовский губернатор **Дмитрий Аяцков**, самарский губернатор **Константин Титов**.

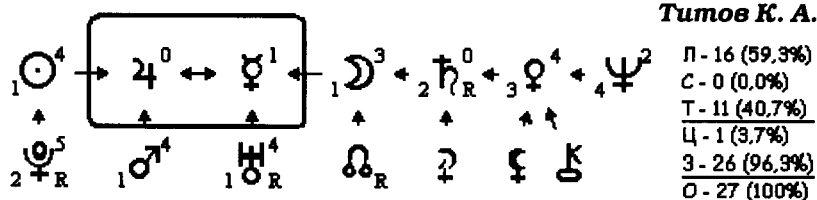
**Титов К. А.**

П - 16 (59,3%)
С - 0 (0,0%)
Т - 11 (40,7%)
Ц - 1 (3,7%)
З - 26 (96,3%)
О - 27 (100%)

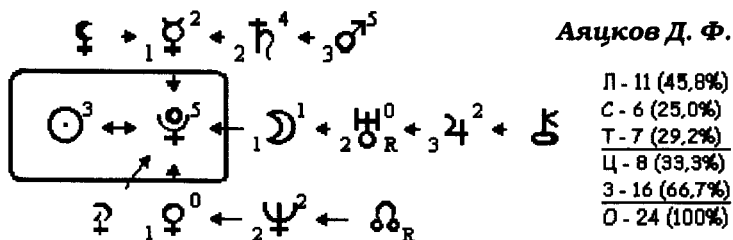
**Аяцков Д. Ф.**

П - 11 (45,8%)
С - 6 (25,0%)
Т - 7 (29,2%)
Ц - 8 (33,3%)
З - 16 (66,7%)
О - 24 (100%)

Во всём мире хотелось бы видеть больше политических гигантов, умеющих крепко держать курс своей страны, но, к сожалению, их очень мало: президент Франции **Жорж Помпиду**, госсекретарь США **Мадлен Олбрайт**, президент Анголы **Агостиньо Нето**, король Англии **Эдуард III** и другие.

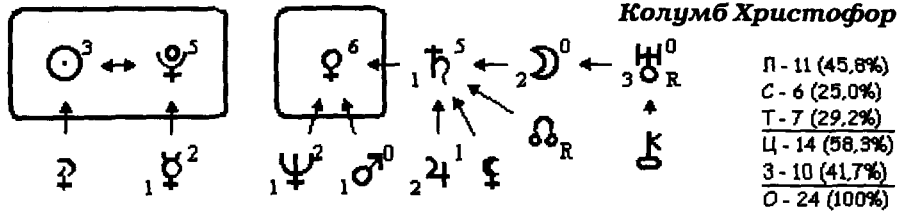

Он никогда не смирится быть в подчиненных, но владеет ситуацией, подчиняя ее себе. Всегда обращайте внимание на то, сколько планет поддерживает Плутон, подходящих к нему с орбит. Чем больше их, тем сильнее он себя проявляет и утверждает. Добившись высоты и силы, он способен развернуть благотворительную деятельность. Вот формула создателя компьютерной империи «Майкрософт» **Билла Гейтса**.

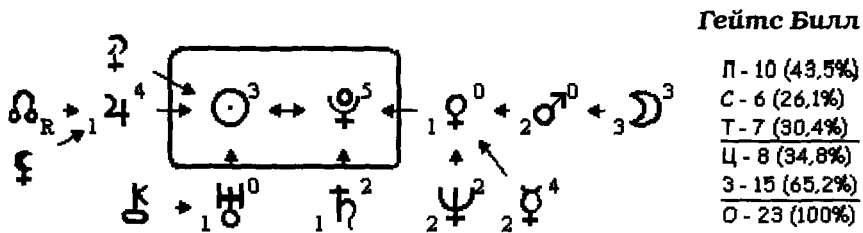

Интересен медийный магнат **Сильвио Берлускони**, со шлейфом удачи к Плутону, но его ретроградный Меркурий указывает на успех через плутовство.

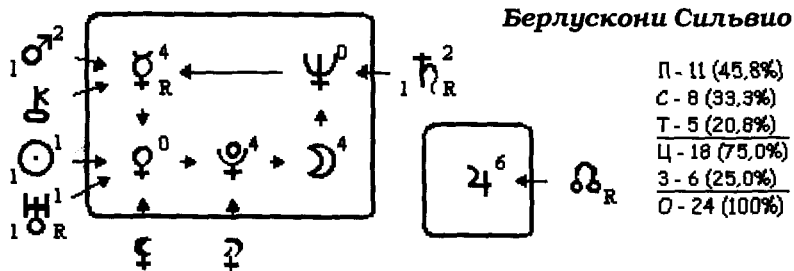

Как и любая планета, Плутон может проявить себя в любом искусстве и при этом позволит своему обладателю достичь самых больших успехов. В этом ряду **Михаил Глинка, Игорь Тальков, Луи де Фюнес, Лучано Паваротти, Федор Шалапин, Леонардо ди Каприо** и другие.

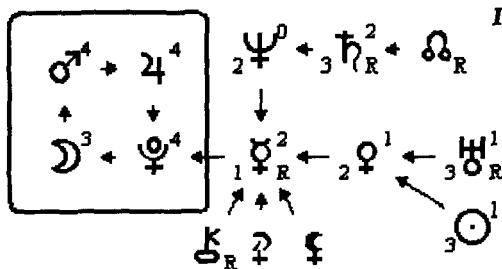

Паваротти Лучано

Л - 11 (50,0%)
С - 6 (27,3%)
Т - 5 (22,7%)
Ц - 15 (68,2%)
З - 7 (31,8%)
О - 22 (100%)

Но Плутому ближе военное дело, техническое; он любит физику, силён своей инженерной мыслью, любит всё, что связано с металлами и машинами. Именно в этой области человеческих знаний он придумает что-то новое, изобретёт, как немецкий инженер **Р. Дизель** изобрёл двигатель внутреннего сгорания.

Помпезность и скрупулёзность Плутона мы наблюдаем в архитектурном творчестве, он легко изучает законы, право, ему интересна история. Писатель **Кир Булычёв** с Плутоном в центре формулы имеет учёную степень доктора исторических наук и написал цикл повестей для детей об Алисе (Венера и Луна в центре формулы).

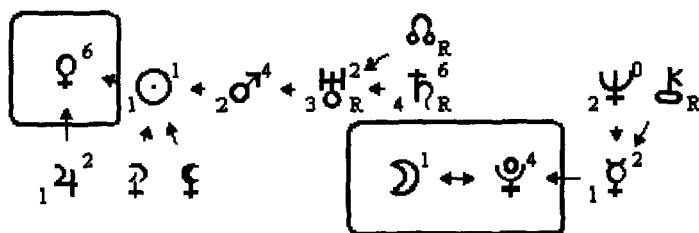

Булычёв Кир

Л - 14 (50,0%)
С - 8 (28,6%)
Т - 6 (21,4%)
Ц - 11 (39,3%)
З - 17 (60,7%)
О - 28 (100%)

Плутон в центре формулы у многих крупных писателей: **Жюль Верна, Виктор Гюго, Юрия Нагибина...**

Если Плутон работает в изобразительном искусстве, то это скульптор или монументалист, как **Владимир Цигаль**.

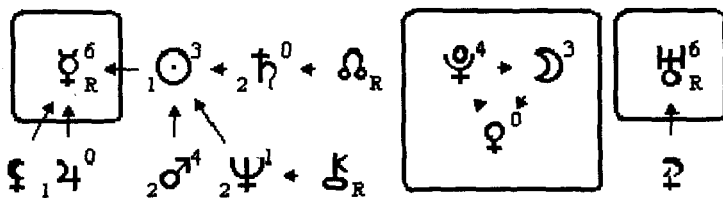

Цигаль В.

Л - 16 (59,3%)
С - 0 (0,0%)
Т - 11 (40,7%)
Ц - 19 (70,4%)
З - 8 (29,6%)
О - 27 (100%)

своё счастье в жизни. Ему улыбнётся богиня Фортуна, он оставит свой след в истории, даже если это только история его семьи. Всё будет зависеть от той планки, которую он определил или взял в своей жизни.

В здоровье человека Плутон отвечает за весь организм целиком. Он сильный, выносливый, крепкий, а поэтому вместе с Марсом контролирует мышечную систему человека. В частности он акцентирует сексуальную сферу. Когда он в центре, то это означает сексуального гиганта. Выдержит большие сексуальные нагрузки. Плутон контролирует генетический код человека, проникая внутрь каждой клетки.

ПЛУТОН РЕТРО В ЦЕНТРЕ ФОРМУЛЫ

Плутон бывает ретроградным 157 дней в году. Можно сразу сказать: «Хуже не придумаешь», ибо такой Плутон думает о смертном, он не утверждает жизнь, он за неё постоянно борется или растаптывает её. Именно такой Плутон говорит: «Ничто не вечно под Луной». Мистический страх у людей перед Плутоном такой, что они исключили его из ряда планет, переведя в карлики. Но Плутон за себя ещё постоит, ведь известно, что карлики обладают ещё большей магической силой, и глобальные разрушительные последствия для Земли и людей будут ещё сильнее. Может быть, именно поэтому Плутон R ведёт себя гораздо активнее в жизни, чем чистый (директный). Известных миру людей намного больше рождается с R Плутоном. Они упорно и настойчиво умеют проявить и утвердить себя во всех областях человеческой деятельности, ибо Плутон — планета трансформации в новое качество. Но часто эти ретроградные самоутверждения и перестройка в другое качество идут со знаком минус: с разрушениями, войнами, самоубийствами. Вот формула руководителя гестапо Третьего рейха Генриха Гиммлера.

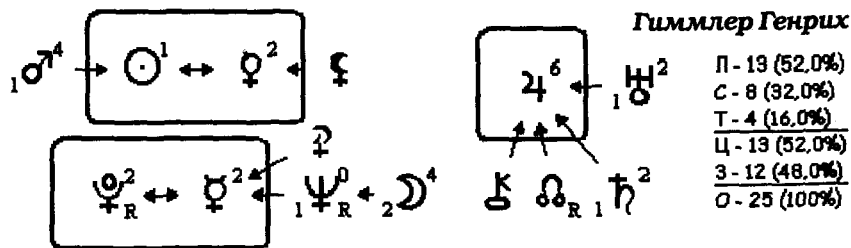

Много скандалов идёт вокруг людей с R Плутоном в центре формулы. За этими людьми как бы подсматривает весь мир, а любая их неудача на все голоса смакуется обществом.

R Плутон несёт с собой смерть и разрушения, природные и социальные катаклизмы. Он может быть беспощадным террористом, организатором или участником заговоров, насаждать насилие, свергать законную власть и т. д.

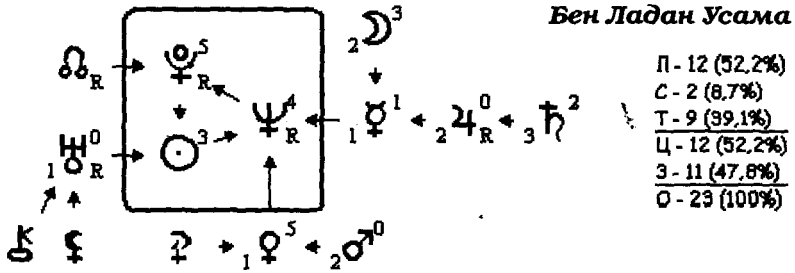

И даже благие намерения R Плутона могут обернуться страданиями и смертью. Создатель пулемёта **Василий Дегтярев** отлично понимал, что изобретает, но этот процесс был естественен для него, наверное, чтобы защитить ранимость своей Венеры.

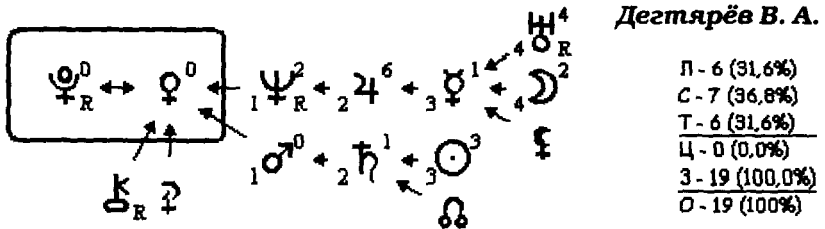

Российская императрица **Елизавета Петровна**, повинувшись воле своих ретроградных Плутона и Сатурна, силой отстранила от власти Анну Леопольдовну и Ивана VI.

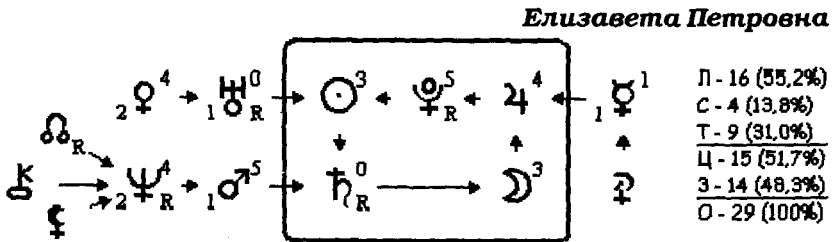

R Плутон способен постоянно поддерживать в человеке агрессивное энергетическое поле. В его энергиях формируется, прячется и насажда-

ется тайная силовая власть. Здесь мы видим таких деятелей, как шеф Абвера – разведки Третьего рейха – **Фридрих Вильгельм Канарис**, основатель и первый директор ФБР **Джон Гувер**, организатор ГКЧП **Дмитрий Язов**, **Чан Кай Ши** и другие.

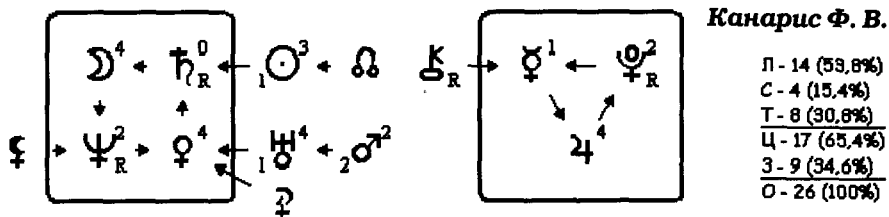

Гарри Каспаров, имея R Плутон в центре формулы, расколол шахматную федерацию на два лагеря. Это произошло ещё и потому, что, став тринадцатым чемпионом мира по шахматам, он должен был вывести шахматы на качественно новый круг. Но этого не произошло, и тогда он вбил клин «Змееносца», который скрытно всегда присутствует в зодиаке, а астрологи называют этот сектор круга «сожжённый путь». Кроме того, этот Плутон подтолкнул Каспарова к агрессивной политической деятельности.

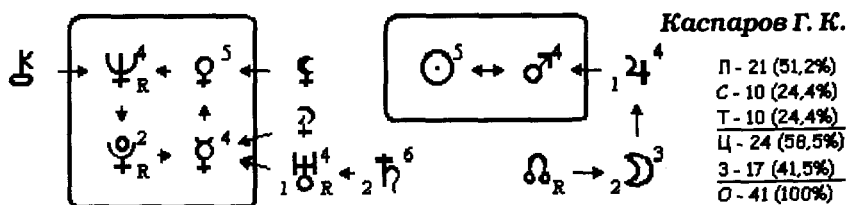

Но ведь Каспаров столкнулся с человеком и вступил с ним в схватку, у которого тоже R Плутон в центре формулы, — это президент ФИДЕ и республики Калмыкия **Кирсан Илюмжинов**, за которым закрепилась слава «Великого комбинатора». Вот почему в Калмыкии он построил город «Нью-Васюки» и поставил памятник Остапу Бендеру. Кроме того, в энциклопедии «Кто есть кто в России» (Москва, 1997 год, изд-во «Олимп») написано, что он нарушает все федеральные законы и опирается на мощные фигуры в верхах и теневом бизнесе.

Печально, что об известных людях приходится писать плохую информацию, но что поделаешь, если они не сумели побороть в себе разрушительную силу R Плутона. Их нравственная позиция, желание творить

вечное и доброе, оказалась слабее их эго. А если они и творят что-то вечное, то опять во благо своим амбициям.

Плутон R все время проигрывает внутри себя смерть: как его похоронят, проверяет себя различными способами и методами: выживу — не выживу. Он, как в корриде, ведёт игру со смертью, испытывает азарт войны. Жить очень хочется, но нужно обязательно себя испытать. Вместе с детьми индиго появились экстремальные виды спорта. В таком состоянии живёт путешественник **Федор Колюхов**, постоянно организовывая для себя всё новые экстремальные одиночные экспедиции. Молодёжь с Плутоном крушит и ломает всё подряд — дай только повод, бесчинствует на стадионах, и эта тенденция с годами будет нарастать.

С R Плутоном человек может легко покончить жизнь самоубийством, возможно отравление ядами, наркотики, дуэли. Здесь мы видим таких известных людей, как **А. С. Пушкин**, **С. А. Есенин**.

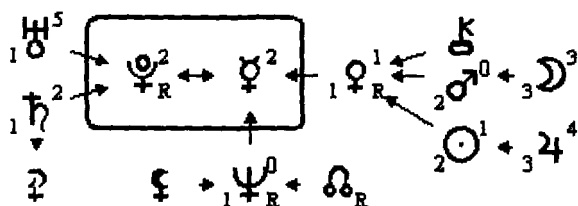

Есенин С. А.

П - 7 (35,0%)
С - 6 (30,0%)
Т - 7 (35,0%)
Ц - 4 (20,0%)
3 - 16 (80,0%)
0 - 20 (100%)

Обратите внимание, что у Есенина в центре с Плутоном стоит Меркурий — управитель воздуха, потому-то он и повесился. А вот у Пушкина Плутон в отдельном центре с Нептуном, как противостояние на дуэли.

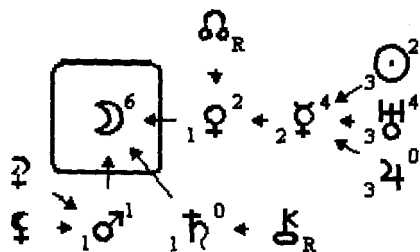

Пушкин А. С.

П - 15 (55,6%)
С - 0 (0,0%)
Т - 12 (44,4%)
Ц - 14 (51,9%)
3 - 13 (48,1%)
0 - 27 (100%)

Известный актёр и король кунг-фу **Брюс Ли** умер не своей смертью. И к этому есть веские основания в его формуле: Плутон R в центре, а к нему подходит Марс с Чёрной Луной, что может означать насильственную смерть или отравление.

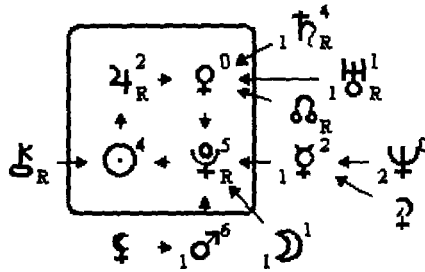

Ли Брюс

П - 13 (52,0%)
С - 6 (24,0%)
Т - 6 (24,0%)
Ц - 11 (44,0%)
З - 14 (56,0%)
О - 25 (100%)

Подруга поэта Владимира Маяковского – Лиля Брик, как и он сам, покончила жизнь самоубийством. Про неё говорили, что «она – дьявол без копыт или ангел без крыльев».

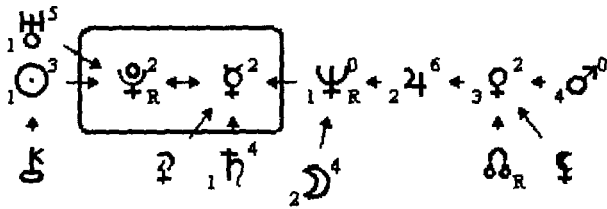

Брик Л. Ю.

П - 11 (39,3%)
С - 10 (35,7%)
Т - 7 (25,0%)
Ц - 4 (14,3%)
З - 24 (85,7%)
О - 28 (100%)

Милиция, следователи, писатели детективного жанра живут в энергиях R Плутона. О милиции можно услышать что-то хорошее только в их праздник да в старых кинофильмах. Писатели с большим удовольствием смакуют в своих произведениях насилие и смерть. А поскольку целое поколение людей родилось под властью этого Плутона, то классикой в литературе стали книги об убийствах, грабежах и насилиях. Агата Кристи, Жорж Санд, Аркадий Вайнер, Джон Рид и другие. Особенно легко у них пишется детективный жанр.

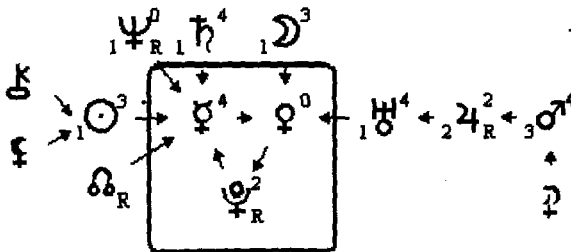

Кристи Агата

П - 14 (53,8%)
С - 6 (23,1%)
Т - 6 (23,1%)
Ц - 6 (23,1%)
З - 20 (76,9%)
О - 26 (100%)

Современники считали Жорж Санд непостоянной (три центра) и бессердечной (Марс и Плутон R в центре). Называли её лесбиянкой (Венера и Плутон R в центре) или, в лучшем случае, бисексуальной (Плутон R

и указывали, что в ней прятался глубоко скрытый материнский инстинкт, не реализованный в жизни полностью, поскольку Санд выбирала мужчин моложе себя (Луна в центре без внешней поддержки).

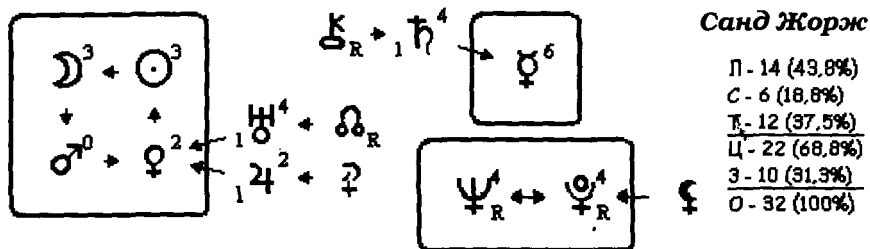

С ноября 1983 года по ноябрь 1995 года (12 лет) Плутон был в своём доме – Скорпионе. Под его влиянием родилось целое поколение детей, у которых он в центре формулы, и у многих из них он R. В его энергиях развились такие глобальные, тяжёлые и грубые социальные и личные процессы, от которых дрожь идёт по всему телу. Наркомания, музыка тяжёлого рока, секс и порнография, венерические заболевания в этот период стали бедствием для всей планеты, СПИД расплодился по всему миру. Дети этого поколения даже придумали себе девиз: «Живи быстро – умри молодым». Преступность и террор захлестнули все страны. Активной стала ночная жизнь клубов и тайные ритуалы служителей культа ночи. У этого времени появились свои культовые фигуры в искусстве, политике, музыке, спорте, преступности и т. д. Один из них – знаменитый итальянский мафиози Аль Капоне.

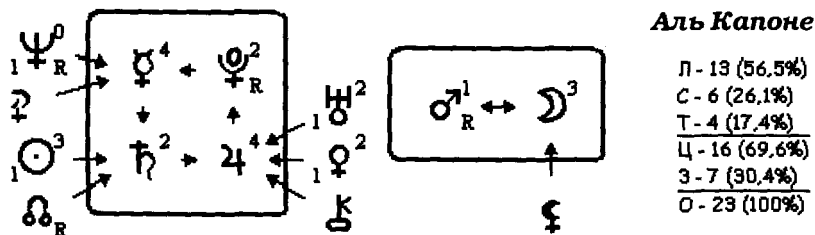

Ещё одна культовая фигура – Джанни Версаче, он модельер, гомосексуалист, его стиль – супер-роскошь, кич, подчеркнутая сексуальная откровенность и агрессивность. Ещё в детстве Джанни досталась незавидная роль маленького изгоя. Он убит, что соответствует R Плутону, – опасность насильственной смерти.

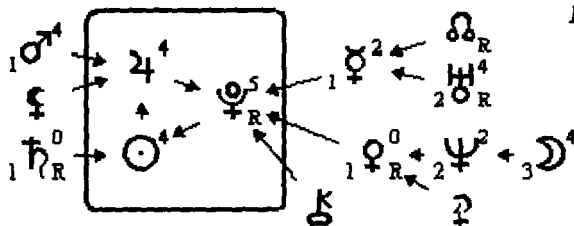

Версаче Джанни

П - 14	(48,3%)
С - 4	(13,6%)
Т - 11	(37,9%)
Ц - 13	(44,6%)
3 - 16	(55,2%)
0 - 29	(100%)

Так как Плутон – это маг, то R – это чёрный маг, «Плут он!» Совсем не обязательно быть черным магом, но эта грязная энергия сама будет липнуть к человеку. Он может совсем не бояться чёрной магии, но она будет манить его своей таинственностью, как Карлоса Кастанеду.

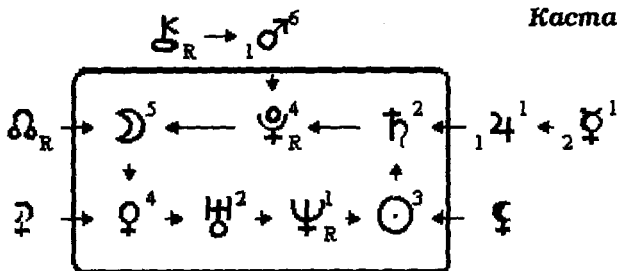

Кастанеда Карлос

П - 19	(65,5%)
С - 3	(10,3%)
Т - 7	(24,1%)
Ц - 21	(72,4%)
3 - 8	(27,6%)
0 - 29	(100%)

Другой пример с Никколо Паганини – выдающимся итальянским скрипачом, по преданию продавшим душу дьяволу за невероятное умение игры на скрипке. Но не будем забывать, что Плутон – маг своего дела, а делом Паганини была музыка и скрипка, именно они помогли ему избавляться от назойливого влияния ретроградного Плутона.

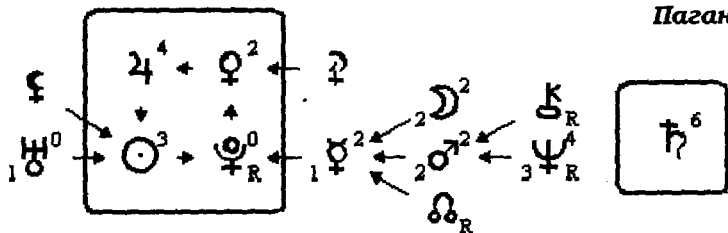

Паганини Никколо

П - 11	(44,0%)
С - 10	(40,0%)
Т - 4	(16,0%)
Ц - 15	(60,0%)
3 - 19	(40,0%)
0 - 25	(100%)

Человек с R Плутоном всегда будет уязвим его тяжёлыми энергиями, а это даёт уязвимость для глаза, он подвержен порчам, за ним следом ходят проклятия. Если человек находится в раздражённом состоянии, то весь этот негатив, любая порча легко в него войдёт в виде подсадки сущ-

ности. Но чтобы этого не случилось, нужно всю жизнь оставаться бодрым, добрым, весёлым и жизнерадостным.

Р Плутон сильно влияет на любую технику, которая часто ломается, автомобили попадают в аварии. А всё потому, что к человеку легко прилипает любое проклятие, и тогда он сам может пострадать в аварии. Если автомобилисты на дорогах вызывают раздражение у других водителей или пешеходов, то в ответ получают массу проклятий, а потом удивляются: отчего же он попал в аварию? С другой стороны, мы сами посылаем проклятия на ту же милицию, налоговые органы — да мало ли на кого, а порой и есть за что. То эти люди сами попадают в аварии, а Плутон R грозит им и раковыми заболеваниями. Так выполняется им космический закон — жизнь или смерть. Но если человек не держит обид и раздражений в себе, живёт с Богом на душе, то никакое проклятие к нему не пристанет, а любая техника будет забирать на себя все тяжелые энергии и ломаться, не причиняя вреда здоровью человека. Говоря другими словами, можно сказать, что техника стягивает на себя всю грязную энергетику, тем самым защищая человека от более серьёзных проблем. Таким образом, R Плутон в центре формулы заставляет человека жить в постоянном напряжении, в ожидании опасности. Есть такая фраза: «Лучшая защита — это нападение». Такой установкой будут пользоваться именно такие люди. Однако для того и дан человеку R Плутон, чтобы он учился жить с внутренним миром: не царапая свою душу, не занимаясь самообразованием и не кусая других.

Поэтому этим людям рекомендуется ходить к бабкам-целительницам, экстрасенсам, в церковь, читать молитвы, носить обереги, жечь ладан или благовония, свечу и лампадку. Огонь хорошо стягивает на себя тяжелые энергии. Плутон R даёт видение тяжелых параллельных миров, духов, поэтому дети, да и взрослые тоже, боятся темноты, боятся оставаться одни, у них бывает панический страх в замкнутых пространствах. Во снах к ним приходят умершие родственники, предупреждая об опасности или принося хорошие вести. Дети с R Плутоном любят смотреть боевики, фильмы ужасов и насилия, но не потому, что это им нравится, а потому, что они хотят знать, как люди выжили в подобных экстремальных ситуациях.

На символ R Плутона нанизаны все нечистые силы: Кощей Бессмертный, Баба-Яга, ведьмы и колдуны, лярвы, жители подземных царств — гномы и гоблины, и, конечно, черти, вампиры, призраки, дьяволы и мытари — вся эта свора резвится под его покровительством.

Все черные силы сбиваются в стаи вокруг R Плутона. Всё, что мы называем фашизмом, национализмом, крайне агрессивные религиозные движения, преступные кланы, подрывная деятельность, терроризм,

экстремизм, предательство и многие другие пороки поддерживает и развивает R Плутон. Много духовных сил понадобится человеку, чтобы преодолеть его влияние. Сыщики, разведчики, милиция обязаны изучать формулу души, чтобы выявлять людей, склонных к преступным действиям. Да и сама милиция и все военные контролируются планетой Плутон, а если он R да наделён властью, то постоянно будет искать корысть в своей деятельности. С R Плутоном и R Сатурном человек легко попадает в «места не столь отдалённые», ибо обе эти R планеты легко нарушают все законы, правила и порядки, установленные в обществе.

С другой стороны, Плутон управляет процессами трансформации. Благодаря R Плутону, испытав на себе его тяжелое влияние, человек сознательно начинает менять свою жизнь, менять своё мышление, поступки, цели и задачи. Он начинает искать духовный смысл жизни. Если такой трансформации с человеком не происходит, то тёмные силы выжмут из него всё, чтобы использовать в своих грязных делах.

R Плутон обладает острой сатирой, язвительен, ему доставляет удовольствие издеваться над проблемами, он смакует всё уродство политики, нашей жизни, безжалостно оголяет пороки людей. Писатель-сатирик **Михаил Задорнов** как-то сказал, что юмор, смех разрушают агрессию. Как только человек начинает смеяться над собой, агрессия в нем гаснет. Конца света не будет, потому что мы умеем смеяться, — так заканчивает свои концерты Михаил Задорнов. В ряду сатириков, имеющих R Плутон в центре формулы, мы видим очень известные имена: **Аркадий Райкин, Геннадий Хазанов, Михаил Жванецкий...**

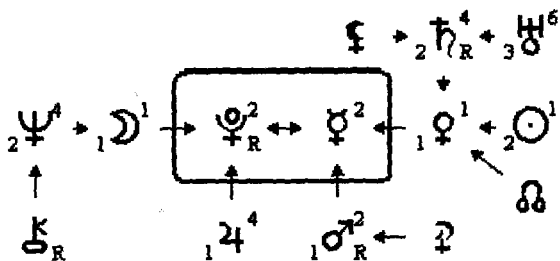

Райкин А. И.

П - 7	(25,9%)
С - 8	(29,6%)
Т - 12	(44,4%)
Ц - 4	(14,8%)
3 - 23	(85,2%)
0 - 27	(100%)

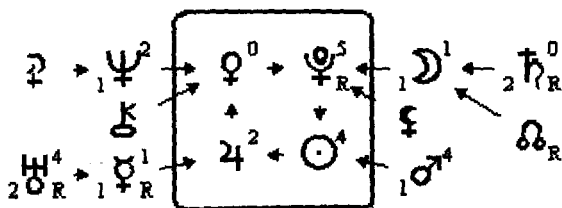

Хазанов Г. В.

П - 10	(43,5%)
С - 2	(8,7%)
Т - 11	(47,8%)
Ц - 11	(47,8%)
3 - 12	(52,2%)
0 - 29	(100%)

Но и они же, обладатели R Плутона, могут стать невинными жертвами власти, попасть под её насилие и произвол. И этому есть масса примеров среди великих людей планеты. К примеру, народная артистка **Лидия Русланова**. Язык у нее был острый, крутой, могла так сказать... В тюрьме для начальства она не пела, говоря: «Соловьи в клетках не поют». **Николай Вавилов** и многие другие прошли сталинские лагеря. С тяжестью R Плутона жили **Владимир Высоцкий**, **Анна Герман** и многие другие, смотрите их формулы.

Известного всем политика **Григория Явлинского** R Плутон сделал непримиримым ко всякой власти. Он всегда один со своей фракцией против любых коллективных решений Думы. Символ партии «Яблоко» — это круг, гармоничная структура, в которую вбит клин. Так и он вбивает клин, имея к тому же и Марс R в центре, поэтому президентом страны ему не бывать, ибо столько в его натуре разрушительного. Конечно же, всё зависит от уровня нравственности самого человека, от его способности творить вечное и доброе.

Многие политики имели R Плутон в центре формулы, но каждый из них находил свой метод и стиль правления. Вот некоторые из них: **Мао Цзе Дун**, **Сухэ-Батор**, **Людвиг Свобода**.

Чтобы Плутон не действовал разрушающе, чтобы человек качественно проработал эти магически действующие энергии, лучше всего заниматься наукой. Здесь идет полное и качественное погружение, при котором человек отключается от действительности. Лучшие учёные имеют R Плутон в центре формулы. Это **Николай Вавилов**, **Николай Коперник**, **Майкл Фарадей**, **Лев Гумилёв**, **Тур Хейердал**, **Альфред Нобель**.

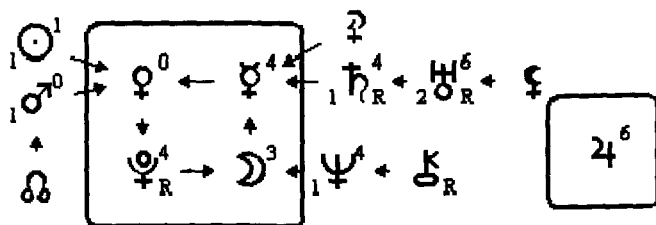

Гумилёв Л. Н.

П - 8	(25,0%)
С - 10	(31,3%)
Т - 14	(43,8%)
Ц - 17	(53,1%)
З - 15	(46,9%)
О - 32	(100%)

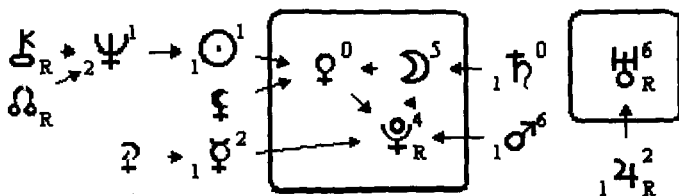

Хейердал Тур

П - 14	(51,9%)
С - 2	(7,4%)
Т - 11	(40,7%)
Ц - 15	(53,6%)
З - 12	(44,4%)
О - 27	(100%)

Кстати, при присуждении Нобелевской премии поставлено обязательное условие, чтобы математикам её не давать. Вот если бы у **Нобеля** был чистый Плутон, то он был бы справедливее, менее колюч и дал бы премию всем.

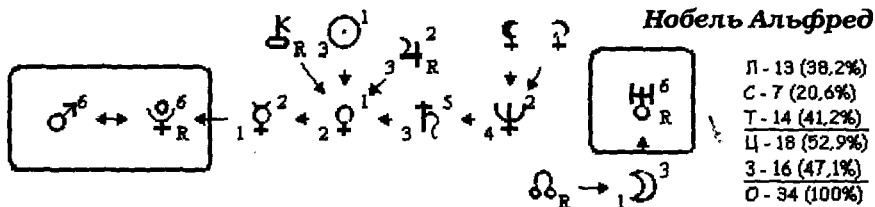

Еще одна формула учёного – американского астронома **Эдвина Хаббла**, который разработал основы структурной классификации галактик и стал основоположником внегалактической астрономии.

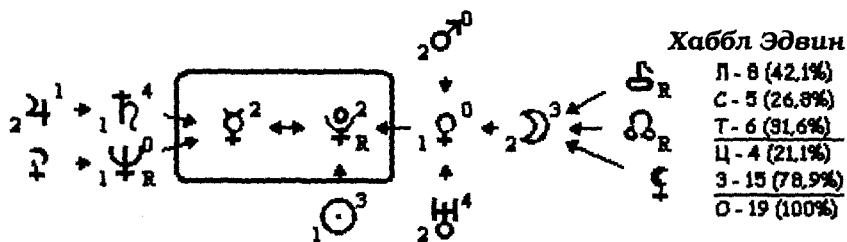

Искусство, наука и творчество всегда помогут человеку снять тяжёлое влияние Р Плутона, поэтому многие люди интуитивно погружались и уходили в свой мир интересов. Музыкой спасался от нападков властей **Дмитрий Дмитриевич Шостакович**, произведения которого запрещали. Таким был и итальянский художник, скульптор **Микеланджело**.

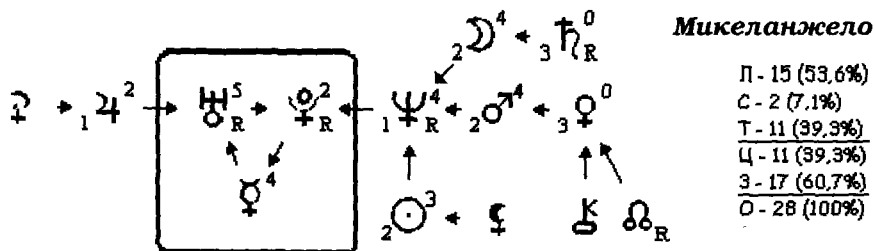

При Р Плуторе человек подвергается роковым стечениям обстоятельств в зависимости от планеты, на которую тот указывает. Так, в со-

четании с Венерой R Плутон даёт роковых женщин как для самой женщины, так и для мужчин. Несложно отследить это роковое влияние: если мужчины будут обращать внимание на имена женщин, с которыми трудно складываются отношения, а женщины — на имена мужчин, то остановить это роковое влияние станет легче. Ибо сами имена людей несут в себе определённую вибрацию, разрушающе действующую на других. Однако зачем валить с больной головы на здоровую? Если бы у людей больше было душевности и духовности, то никакое внешнее влияние не нарушит их счастливой жизни. Иначе все, что разрушил R Плутон, восстановлению не подлежит.

Роковые обстоятельства связаны с бизнесом, который начнёт организовывать человек с R Плутоном в центре своей формулы. Если ещё и R Сатурн у человека, ему нельзя организовывать своего дела, ибо человек становится открытым для мафии и властных структур, которые разорят его, уничтожат, чтобы поживиться за его счёт, прикидываясь его крышей. С одной стороны, бизнес будет вестись грязными методами, а с другой стороны, если всё делать честно, то всё равно дело кончится плохо (смотрите формулу **В. Брынциалова**.) Но практика показывает, что те, кто при R Плуtone и Сатурне ведут свой бизнес скрытно, не высвечиваясь, или под государственной крышей, долгое время могут процветать.

Нельзя с R Плутоном брать кредиты, залезать в долги, да и сам человек не должен давать в долг кому-то, ибо ему попросту его не вернут. Нельзя с ним играть в азартные игры, лотереи — всегда проиграешь или полностью разоришься.

В **здоровье** человека Плутон отвечает за все тело. Если он ретроградный, то ему трудно выдерживать тяжелые нагрузки, ибо начинает болеть всё тело. Поэтому о таком человеке говорят «ходячий труп» — настолько он ощущает физическую усталость. Когда человек приходит домой, то ложится на диван и от усталости смотрит в одну точку, лишь бы лежать и ни о чем не думать, ничего не делать.

С R Плутоном рекомендуется **лечение грязями**, ибо его грязные энергии вытягиваются этими процедурами. Если вы о людях говорите плохо, то значит, вы мажете их грязью, тогда такой метод лечения будет для вас в самый раз. Особенно грязями нужно лечиться политикам — ведь не случайно говорят, что политика — грязное дело.

Прекрасно помогает **прополис**, закрывая энергетические пробойны внутри организма человека, подобно тому, как пчёлы прополисом конопатят свой улей, создавая нужный микроклимат. Так и человек, приняв прополис внутрь, плёнкой закрывает энергетические дыры, а организм легко включает иммунитет.

Прекрасным средством для лечения при R Плутоне служат **пиявки**. Кусая человека и впрыскивая в него гирудин, они погибают, спасая ему жизнь. А мы знаем, что человек с R Плутоном очень больно кусает себя и других. Так возникают тяжёлые болезненные состояния тела, а подобное лечится подобным.

Плутон акцентирует сексуальную сферу человека. Люди с R Плутоном попадают в группу риска — заболевания СПИДом, злокачественной онкологией и многими другими тяжелыми заболеваниями сексуальной сферы. Ибо R Плутон собирает на себя всю грязь, все извращения в сексуальных отношениях. Для женщин это ещё опасность быть изнасилованной, если Плутон R в центре или на третьей орбите.

R Плутон разрушает организм на генетическом уровне. И пока человек не начнёт свою личную трансформацию в новое качество, разрушающие процессы в его здоровье никто не сможет остановить, они перейдут с ним в следующую жизнь на уровне физического уродства. Как не допустить этих заболеваний, читайте в книгах Астрогора серии «Кармическая медицина».

Ядовитые укусы клещей, змей, собак и других тварей будут сбавлять у тех людей, которые кусают сами — себя и других. Особую любовь к татуировкам будут иметь люди с R Плутоном в центре, но они же могут легко пострадать от этого, ибо их кровь склонна к заражению.

ПЛУТОН НА ОРБИТАХ

Плутон перекрывает любую планету, на любой орбите, он становится покровителем орбиты, суля большие надежды. Он силен и благороден, даёт поддержку сильным мира сего — конечно же, если человек сам достигнет чего-то в жизни.

R Плутон на орбитах будет показывать на те сферы человека, которые будут постоянно его раздражать, вызывать агрессию, желание сломить или подчинить себе эту сферу жизни и деятельности. Он может указывать и на характер смерти, которая уготована для человека.

♀ НА ПЕРВОЙ ОРБИТЕ (Меркурия)

Здесь Плутон имеет много верных друзей, его будут притягивать и интересоваться интеллектуальные люди. Человек будет пользоваться покровительством больших людей, сам управлять коллективной волей (смотрите формулу генералиссимуса **А. В. Суворова**, **В. М. Молотова**). Человек проявляет склонность к научному мышлению: **П. Л. Капица**, **Жолио-Кюри**, **Чарльз Дарвин**, **В. К. Рентген**, **Улугбек** и многие другие. Здесь он мужествен, справедлив и благороден, как в кино **Арнольд Шварценеггер**.

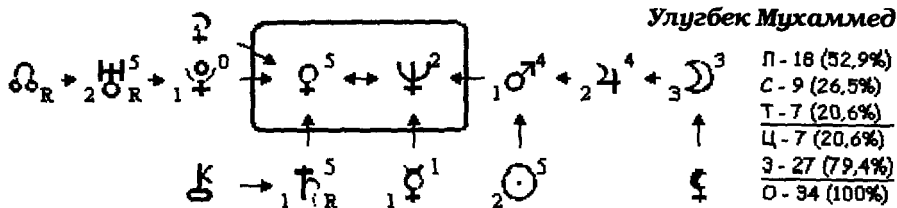

Плутон R на первой орбите будет больше влиять на планету в центре формулы, на которую он указывает. Он не даёт этой планете уверенности, наводит на нее порчу, делает роковой. Это значит, что и друзья будут подводить, затягивать в какие-то чёрные дела, провоцировать на обман, да и сам человек способен на предательство, как **Павлик Морозов**.

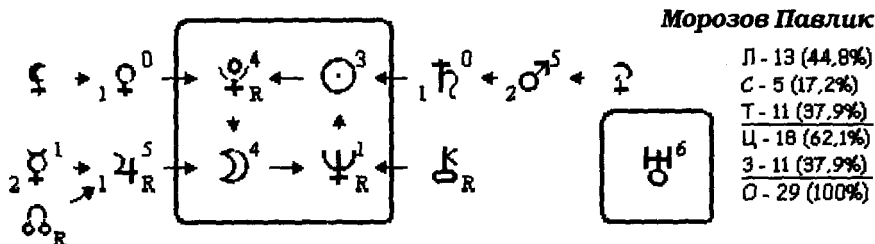

Плутон R на первой орбите в формуле **Иосифа Сталина**, который не имел друзей, ибо боялся их предательства. У президента **Михаила Горбачёва** это привело к разрушению большой и дружественной системы – Советского Союза. **Рихарду Зорге** пришлось вести тайную, скрытную жизнь, а президент Румынии **Николае Чаушеску** потерпел полный провал своего правления. А мы уже говорили, что когда две планеты, Плутон и Уран – ретроградные, то благополучного исхода в карьере не видеть.

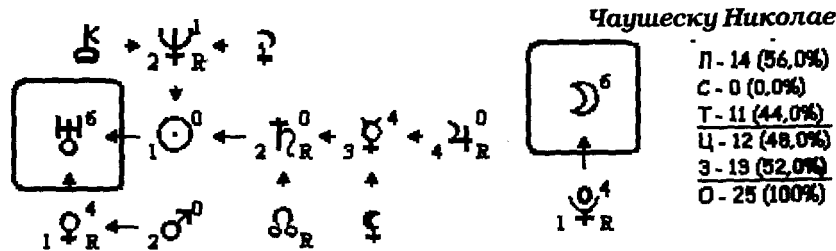

R Плутон на первой орбите у французской королевы **Екатерины Медичи** сформировал ее чувства к тому, что она стала организатором Вар-

шить на швейной машинке, но если рядом появляется женщина или даже девочка, так швейная машинка сразу ломается.

Поскольку Венера управляет чувствами, то нельзя утяжелять их патологией Р Плутона: курением, алкоголем, наркоманией и тому подобным, ибо побороть такую заразу почти невозможно, если нет другого центра.

♀ НА ТРЕТЬЕЙ ОРБИТЕ (Марса)

Здесь Плутон очень сильный, ибо это область колоссальной военной силы, напора и управляемой воли: **Петр I, Адольф Гитлер**, бывший президент Абхазии **В. Г. Ардзинба**... Мужчинам хорошо помогает такое положение Плутона: они имеют больших покровителей во властных структурах, да и сами легко входят во власть.

П. А. Столыпин был губернатором в саратовской губернии, министром внутренних дел, премьер-министром, определял правительственную политику России. И всё это контролирует Плутон, поддержанный Марсом в центре формулы.

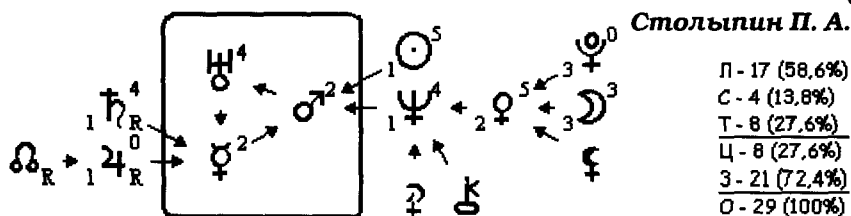

В поведении человека с Плутоном на третьей орбите прослеживается: «Я так хочу! Я требую!» Плутон покровительствует военным, политикам, историкам, учёным с техническим уклоном, легко устанавливает связи с армией, спортсменами, коллективной волей людей. Обласканный властью всегда был **Сергей Михалков**. Вот формула историка, автора многотомной «Истории России с древнейших времен» **Сергея Михайловича Соловьева**. Историк **Василий Осипович Ключевский** тоже имел Плутон на третьей орбите.

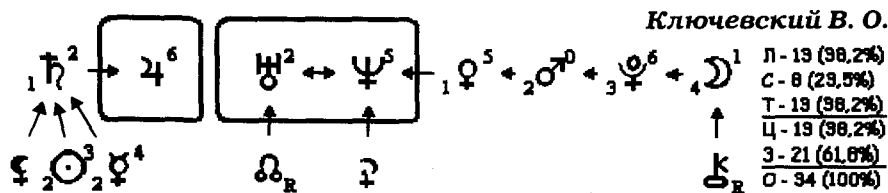

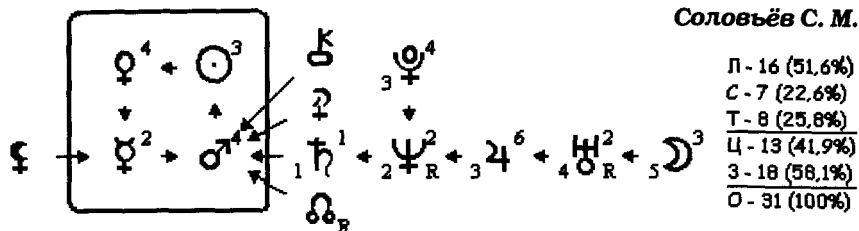

Женщин такое положение Плутона ориентирует на то, чтобы выйти замуж за военного, иметь высокого покровителя-мужчину. Или муж должен быть большим начальником, сильным и идеальным мужчиной. Сама может обладать силой, чтобы себе что-то пробить. Такой женщине всю жизнь везет с сильными мужчинами, она их ищет и не терпит слабаков рядом с собой. Такой властной женщиной была **Мария Стюарт**, с Плутоном и Марсом на третьей орбите.

Плутон R здесь ведёт постоянную борьбу, войну. При царе **Николае I** Россия воевала в четырёх войнах, подавляла восстание декабристов, Польское восстание и революцию в Венгрии. И всё это изначально было начертано в его формуле.

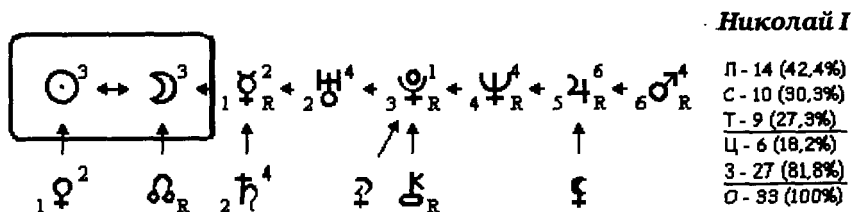

У R Плутона на третьей орбите есть опасность насильственной смерти (священник **Александр Мень**), трагической смерти или покушения на жизнь, убийства на дуэли (**М. Ю. Лермонтов**), покончил жизнь самоубийством писатель **А. А. Фадеев**.

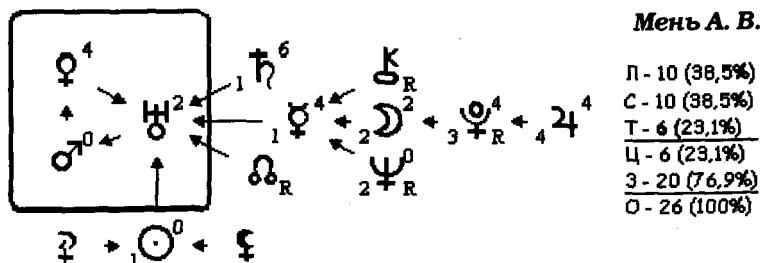

Во время войны и даже просто службы в армии человек всегда становится уязвимым для насильственной смерти, например, герой Гражданской войны **В. И. Чапаев**. А если ещё и Марс R, то мы не рекомендуем человеку служить в армии. Нужно быть очень увлечённым человеком, чтобы остаться в живых, как лётчик **А. И. Покрышкин**, который провёл 156 воздушных боёв и стал маршалом авиации. Плутон R даёт боязнь быть силой отстранённым от власти. А для женщины Плутон R на этой орбите даёт опасность быть изнасилованной.

Такое же положение Марса и Плутона, как у Александра Меня, есть в формуле **Жореса Алфёрова**, однако же он сумел почувствовать зов своей души и устремлённость духа, чтобы стать учёным-физиком, вице-президентом РАН и лауреатом Нобелевской премии. Непробиваемым и легендарным вратарём своего времени был футболист **Лев Яшин**, и R Плутон велел ему стоять в воротах насмерть. А вот **Андрею Богданову** нельзя было ввязываться в политическую борьбу с ретроградным Плутоном на третьей орбите. Хорошо, что он не стал президентом России в 2008 году, иначе бы такая затея плохо для него кончилась. Известный персидский поэт, выдающийся учёный, суфий, математик, философ, посвящённый в эзотерические тайны мира, **Омар Хайям**, имеет массу планет на третьей орбите, в том числе и R Плутон.

А ещё R Плутон на третьей орбите сулит человеку подавление коллективной волей как мужчин, так и женщин. Человек – как прокаженный, в коллективе его не принимают, против него плетут интриги, и всё это с согласия начальника.

Таким образом, мы ещё раз убеждаемся в том, что если человек не соответствует своей профессией той печати, которую Бог положил на душу, жизнь его может закончиться трагично. Проанализируйте эти формулы.

Если R Плутон у женщины, то проблем с мужчинами у нее будет предостаточно. Именно ретроградный Плутон в формуле повлиял на поступки и отношения с мужчинами русской императрицы **Екатерины Второй**. Такие же проблемы R Плутона были у императрицы **Анны Иоанновны**, ее правление привело к засилью иностранцев, разграблению богатств страны, жестокому подавлению недовольных и так далее. Сами того не ведая, женщины с R Плутоном на третьей орбите подавляют мужчин, и это всегда заканчивается смертью.

Классический пример такого Плутона для женщин прослеживается в формуле **П. Ф. Поповой** – «**Чёрной вдовы**» – так назвали ее в газете «Комсомольская правда», посвятив ей большую статью. Трое ее мужей умерли один за другим – и все от сердечной недостаточности. К тому же у неё Марс в центре формулы и Чёрная Луна подходит к Плутону.

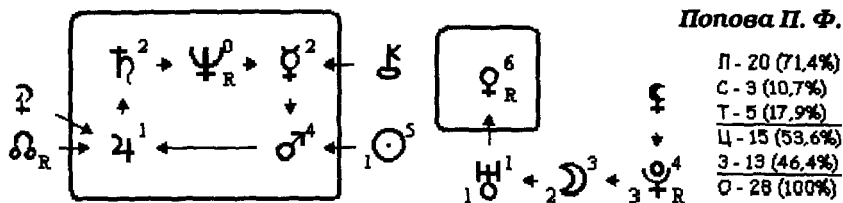

Попова П. Ф.

П - 20	(71,4%)
С - 3	(10,7%)
Т - 5	(17,9%)
Ц - 15	(53,6%)
З - 13	(46,4%)
О - 28	(100%)

♁ НА ЧЕТВЁРТОЙ ОРБИТЕ (Юпитера)

Плутон укрупняет все социальные потребности человека. Он участник движений, объединений, партий. Даже женщины-домохозяйки начинают обсуждать и интересоваться социальными проблемами. Здесь Плутон отслеживает глобальные события в общественном строе страны или даже всего мира. **Серафим Саровский**, имея Плутон на четвёртой орбите, остался большой и значимой фигурой для всего христианского мира. Такой же крупной фигурой в искусстве был клоун **Олег Попов**.

Плутон R, в первую очередь, оскверняет и разрушает установившиеся социальные принципы. Провоцирует крайности в суждениях о социальном строе. Нужно сломать, преобразовать общество и при этом быть им всё время битым. Такой Плутон у белого генерала **А. И. Деникина**, генерала **А. И. Лебеда** и мирового музыканта и дирижёра **М. Л. Ростроповича**.

Но здесь Плутон может заниматься научной работой, духовной и благотворительной деятельностью. Плутон несёт яды и отравы, которые оседают в печени и крови человека. При R Плуtone человек может завести салон интимных услуг, организовать школу магов.

У **Раисы Горбачёвой R** Плутон на четвёртой орбите, а это указывало на то, что она изначально была в группе риска ракового заболевания печени или крови. От лейкемии (рака крови) она и умерла. Не случайно она занималась благотворительной деятельностью по оказанию помощи детям, больным лейкемией.

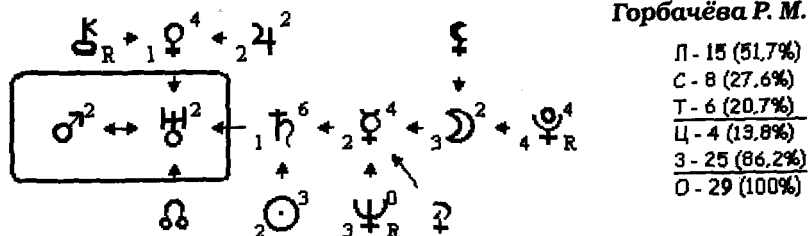

Горбачёва Р. М.

П - 15	(51,7%)
С - 8	(27,6%)
Т - 6	(20,7%)
Ц - 4	(13,8%)
З - 25	(86,2%)
О - 29	(100%)

Такое же положение Плутон имеет в формуле председателя Госдумы **Бориса Грызлова**, а поэтому ему ни в коем случае нельзя «воевать» с властью.

и будоражить общество, иначе рак крови или печени он заработает, ибо именно в этом он уязвим.

♀ НА ПЯТОЙ ОРБИТЕ (Сатурна)

Здесь Плутон устойчив, силен и будет помогать человеку выстоять в любых жизненных ситуациях, бороться за справедливость. Его будут привлекать крупные сооружения – как архитектурные, так и скульптурные. Плутон дает хороших покровителей среди начальников, знание законов, истории, политики. Особую силу перечисленных качеств Плутон приобретает, если при этом Сатурн находится в центре формулы. Тогда человек легко может заниматься недвижимостью, юриспруденцией, большим строительством.

Женщинам он сулит больших покровителей, да и сама такая женщина не даст спуска никому, может браться за большие дела, даже государственные. Если строить дом, то его нужно сделать самым большим.

Р Плутон на пятой орбите разрушает до основания какие-то фундаментальные устои. «Мы наш, мы новый мир построим...» И чем неувереннее себя чувствует человек в жизни, тем быстрее пойдёт рушить и ломать окружающий мир. Так поступил **Глеб Якунин** – бывший священник, изгнанный из православной церкви за участие в парламентских выборах и за активную правозащитную деятельность. А ведь Юпитер R на своей орбите не велел ему заниматься социальными проблемами, и Меркурий R в центре указывал на то, чтобы он набрал в рот воды (Нептун) да помалкивал и молился за всех грешников. А ещё с помощью Марса и Сатурна он мог бы строить храмы, но только не заниматься политикой.

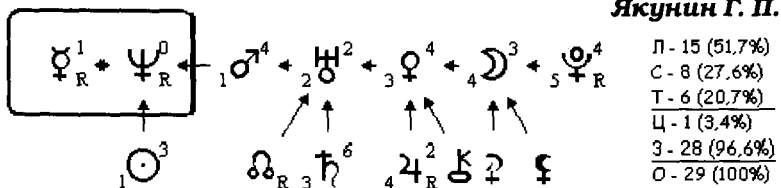

Если ещё и Сатурн R, то человека может разбить паралич, вырасти раковая опухоль, а агрессивность против власти возрастает во много раз, здесь недалеко и до тюрьмы. Однако можно найти себя в фундаментальной науке, как **Генрих Розе**, ученый, открывший 44-й химический элемент – ниобий.

♀ НА ШЕСТОЙ ОРБИТЕ (Урана)

Здесь утверждаются космические, технические, энергетические и интеллектуальные технологии. Уран – это Космос, а Плутон R – это траги-

ческая смерть в воздухе, от электричества или радиации. У первого космонавта **Ю. А. Гагарина** Плутон R на шестой орбите. Став летчиком-космонавтом, он погиб по начертанной Свыше программе. R Плутон добивается от человека трансформации на уровне сознания, интеллекта, законов. Здесь он у физика-теоретика **Евгения Велихова**. Плутон R на шестой орбите и у штангиста, чемпиона мира **Юрия Власова**, а когда он стал депутатом Госдумы, то резко выступал против власти.

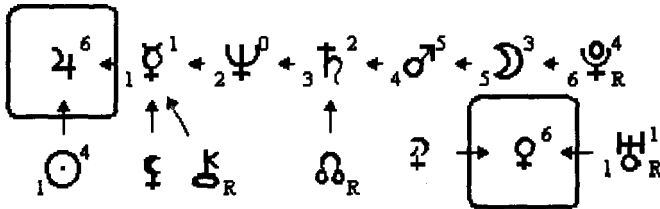

Власов Ю. П.

Л - 19 (59,4%)
С - 8 (25,0%)
Т - 5 (15,6%)
Ц - 12 (37,5%)
З - 20 (62,5%)
О - 32 (100%)

♀ НА СЕДЬМОЙ ОРБИТЕ (Нептуна)

Психология, магия, идеология. **Белла Ахмадулина**, имея Плутон на седьмой орбите, своими стихами стремилась привить современникам нравственные максимы. Украинский писатель **Олесь Гончар** с Плутоном на седьмой орбите. Плутон будет стремиться к догмам. Например, идея коммунизма — здесь Плутон может насаждать идеологию под личиной добра, справедливости, а R Плутон на этой орбите — дьявол или учёный на каком-то философском, идеологическом поприще.

♀ НА ВОСЬМОЙ ОРБИТЕ (своей)

Орбита трансформации. Человек может в чем-то преуспеть к концу жизни, к старости, но так преуспеет, что о нем будут все знать. Чистый маг. И неважно, за что он возьмется, все придёт к нему с развитием каких-то способностей, ибо на своей орбите он работает, как в центре.

R Плутон на восьмой орбите — хуже не придумаешь. Дьявольщина, которая будет сопровождать человека всю жизнь, пока он не станет совсем другим человеком.

Когда у людей глубокая цепочка планет (до восьмой орбиты), можно сказать, что такому человеку есть повод глубоко исследовать самого себя.

ПЛУТОН В ЗОНЕ ОТДЫХА

Плутон проходит весь круг за 248 лет, бывая в каждом знаке по 12 лет. В зоне отдыха, то есть в своём знаке зодиака — Скорпионе Плутон находил-

ся с 1243 по 1255 гг., с 1489 по 1501 гг., с 1736 по 1748 гг., с 1982 по 1995 гг. В следующий раз Плутон войдёт в свой знак на новом круге с 2230 по 2242 гг. Все, кто родился в эти периоды времени, обязательно имеют Плутон в центре формулы, в зоне отдыха или в зоне отчуждения.

Таким образом, сейчас живёт большое поколение людей, у которых Плутон имеет очень сильное положение. Поэтому две крайности — добра и зла, справедливости и бесправия, свершений и разрушений, войн и террора, большой науки, белой и чёрной магии — будут сопровождать жизнь этого поколения.

В зоне отдыха он ищет чистые энергии, чистую силу. Он любит отдыхать там, где много народу: удовольствие гулять по городу, ходить на демонстрации, по большим магазинам. Ему трудно жить в деревне, т. к. ему нужно всего много и все большое. Может интересоваться оккультизмом. Сексом будет заниматься тайно.

Не много великих людей подарил Плутон в зоне отдыха миру, может быть, потому, что они умеют отдыхать и работать по-крупному. Например, французский мореплаватель **Жан Франсуа Лаперуз**.

ПЛУТОН В ЗОНЕ ОТЧУЖДЕНИЯ

Ретроградным Плутон бывает 157 дней в году, это достаточно большой срок, чтобы многие люди родились с ним в зоне отчуждения. А если ещё учесть и то, что Плутон 12 лет находился в своём знаке, то можно представить трагические последствия этого явления. В этот период падает рождаемость, обостряются социальные отношения, мир становится дерзким, появляются радикальные молодёжные группировки, по всему миру разползаются террор, проституция, публичные дома, увеличивается число массовых катаклизмов, техногенных катастроф.

Это зона страха. Человека тянет к опасным, злачным местам, ему нужны экстремальные ситуации. В этой зоне вся грязь человеческих страстей. Образно можно сказать, что Плутон в зоне отчуждения — это залезть в бочку дегтя и потом долго отмываться.

Р Плутон как символ смерти испытывает людей на выживание. Именно поэтому тысячи детей покидают дома и уходят жить в подвалы, на железнодорожные вокзалы, заполняют метро, улицы, чердаки домов и тому подобное. В России только официально называлась цифра в один миллион бездомных детей. Замечено, что много таких детей воспитывается у бабушек и дедушек. Любое свободное время, выходные, каникулы — к бабушке. Детям интересно слушать стариков, как они выжили, так как этот вопрос остро стоит у них в жизни. Именно поэтому эти де-

Знаменитый архитектор, один из основоположников русского классицизма **Василий Иванович Баженов** имеет Плутон в зоне отчуждения.

Посмотрите, как красиво русский поэт **Гаврила Романович Державин** утверждался своей формулой. Он писал торжественные оды, проникнутые идеей государственности, включал в эти оды острую сатиру на вельмож (Меркурий R и Марс), любил писать пейзажные и бытовые зарисовки (Луна), много размышлял о жизни и смерти (Плутон R).

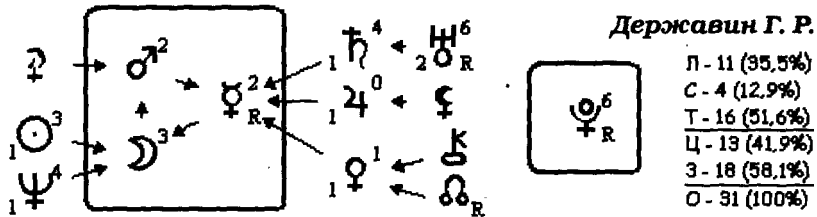

На примере формул души великих людей мы показали, что жить с таким «отчужденным» Плутоном можно, но нужно быть внимательным к своим чувствам и желаниям.

ХИРОН



Кроме основной программы, которую человек отработывает пл центру формулы своей души, развивая потоки орбит своего внимания и интересов к внешней и внутренней жизни, у него есть ещё и другие задачи и программы, на которые указывают фиктивные планеты: Чёрная и Белая Луна, Узел Кармы и астероид Хирон.

Если человек не живёт в соответствии с центром своей формулы, то обязательно включатся дополнительные программы фиктивных планет или Хирона. Они начнут активировать его программы совершенства, досажая человеку проблемами, чтобы он быстрее нашёл себя.

Хирон (♄) — это не планета, а астероид. Есть ещё астероид Прозерпина, который пока не открыт, но уже используется астрологами в толковании гороскопа. Мы умышленно не предлагаем использовать Прозерпину в формуле души, чтобы изучающие формулу научились сначала понимать

реально существующие планеты, а уж потом вставлять в нее всё, с чем работает астрология. Почему бы не использовать в формуле души астероиды Юнону, Весту, Палладу и Цереру, ведь на них есть эфемериды. И если у вас пытливый ум, то дерзайте, изучайте, анализируйте. Однако помните, что все планеты и астероиды в гороскопе имеют свои аспекты к другим планетам, а это немаловажно для толкования именно гороскопа, где учитываются и дома, в которых они стоят.

Хирон вращается на орбите, которая разделяет планеты септенера с трансурановыми планетами. Схематично это выглядит так:



Хирон — как ключик, который нам нужно подобрать к чему-либо или к кому-либо. Он постоянно сопровождает нас в жизни, как ключи в кармане, но указывает на то, какую дверь нам нужно открыть, чтобы попасть в мир другой реальности, где открывается доступ к тонким и глубоким энергиям трансурановых планет, которые вы только что изучили. В Древнем Египте символом знаний был ключ.

Как вы уже поняли, толкование планет формулы души отличается от толкования их в гороскопе человека. Этой участи не избежал и Хирон, получив свой новый смысл существования для людей. У Хирона нет своего дома, но есть знак, в котором он экзальтирует — Стрелец. В астрологии, которая соткана языком образов и символов, огонь души светится в знаке Стрелец. Ибо самый главный ключик, который каждый человек должен подобрать в своей жизни — это духовно-философское понимание и отношение к жизни. И тут без Космических и Божественных законов Стрельца нам не обойтись. Ради этой великой цели человек приходит в эту жизнь. Вот почему Хирон экзальтирует в Стрельце. Поясним, что в формуле души экзальтация — это яркий душевный всплеск от полученного удовольствия в знаниях и откровениях. Если, читая этот учебник, вы испытали это состояние, значит, вы получили большой золотой ключ в виде этого учебника и десятки маленьких ключей к знаниям о человеческой душе, открывающих двери в реальность другого Бытия. Поздравляем! Не трясите этой связкой, а живите с радостью. Вы пришли к ключику-источ-

нику, утолив свою жажду познаний, но напиться из этого источника вам будет хотеться всегда. Вам вручены ещё и ключи от неба. «Золотой ключик» открывает потайную дверь, которая находится в камерке Папы Карло за холстом с нарисованным огнём. Горите, но не обжигайте; светите, но не ослепляйте.

Каждый человек желает и стремится достичь в своей земной жизни какого-то физического совершенства. Одни люди накачивают мышцы, считая это верхом совершенства, другие следят за внешностью и держат себя на диете, кто-то прибегает к пластическим операциям – в общем, как говорят, каждый сходит с ума по-своему. Люди постоянно подбирают ключик друг к другу, к материальной выгоде, к успеху и карьере, они постоянно ищут ту дверь, за которой их ждут удача, слава и почёт.

Разделяя планеты септенера с трансурановыми планетами, Хирон предлагает человеку открыть для себя сверхтонкий, сверхглубокий и сверхволевой мир восприятия в энергиях той планеты, на которую он указывает. Работа над собой именно в этих аспектах позволит человеку стать совершеннее, используя силу трансурановых планет, причем всех сразу.

Вот интересная формула врача и астролога Мишеля Нострадамуса. По природе формулы он прекрасно реализовался как врач, а вот Хирон дал ему возможность реализоваться как астрологу.

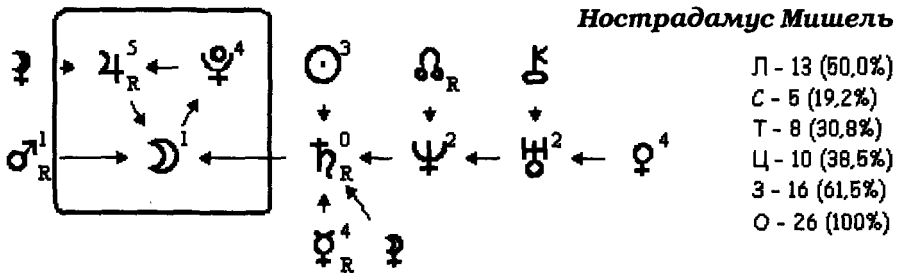

Такую же возможность Хирон предоставил **Константину Циолковскому**, указав на значимость Урана для его судьбы.

Однако использование этих сил таит в себе и немалые проблемы, с которыми человек может столкнуться в своём здоровье. Дело в том, что силу трансурановых планет можно использовать только в духовных целях, — тогда они дают человеку пропуск в реальный Божественный мир. Любая попытка использования сил трансурановых планет в корыстных эгоистических целях, в материальном обогащении, в желании властвовать над другими людьми приводит к психическому, физическому и генетическому изменению человеческой сущности. Шутить с этим не стоит. Ибо эти из-

менения могут начаться уже в этой жизни и обязательно перейдут в следующую жизнь. Вот почему рождаются дети-уроды, лишённые всякой возможности проявиться личностью в обществе.

Хирон может указывать и на каких-то конкретных людей — например, он подходит к Марсу — человеку-Овну, который сможет вам помочь отыскать ключик к самому себе. Но для выполнения космического предназначения Хирона человеку необходимо работать только самостоятельно над своим совершенством, основанным на духовных ценностях как внутренних качествах. Эти ценности и качества фиксируются интеллектуальным, психическим и волевым совершенством человека. При этом не нужно быть фарисеем, который декларирует одно, а делает совсем другое.

Есть такое выражение: «подобрать ключик», но подобрать его нужно к себе, к своим чувствам, мыслям, эмоциям и желаниям, а потом открыть в себе эту энергию, развить её и запустить механизм трансформации в новое качество. И в этих аспектах Хирон будет выполнять свою благородную функцию. Не случайно мы ищем тонкий подход к человеку, и так же мы должны искать его к себе. А это значит, нужно постоянно следить за собой: как и на что откликается ваша душа, какое напряжение испытывает ум, к чему или кому вы проявляете упрямство, в чём слабость ваша? Найдя свой ключик, человек найдёт ключ ко всем и ко всему.

Когда Хирон указывает на ретроградную планету, то человек очень болезненно реагирует на такие тонкие влияния, как интонация в голосе, взгляд и жест. А всё потому, что над Хироном невидимо властвуют трансурановые планеты.

В формуле души Хирон не является орбитой, которые мы обозначаем для всех планет, он только указывает на работу с планетой, которая находится на какой-то орбите. Но на орбите всегда происходит накладка двух программ: сама планета и орбита, на которой она стоит. Эта накладка весьма значительна, а Хирон уточняет и усиливает эти программы.

Ретроградный Хирон указывает на то, что ключик для решения проблем, для роста в новое качество планеты будет найден человеком поздно: во второй половине жизни.

Если Хирон R указывает на ретроградную планету, то процесс осознания человеком неправильности своей жизни в энергиях этой планеты происходит гораздо раньше. Ибо сама R планета заставляет человека качественно изменяться.

Если планета, на которую указывает Хирон, стоит в центре формулы, то значение Хирона становится «золотым ключиком», который человек должен отыскать ещё в детстве. Поэтому ответственность здесь возлагается на родителей (Папу Карло) и важен детский коллектив (Мальвина и Пьеро), в котором ребёнок развивается. То есть ребёнок должен получить не столько

домашнее воспитание, сколько коллективное – подобно тому, как коллективной волей, сознанием и психикой управляют трансурановые планеты.

Для примера посмотрим влияние Хирона на Солнце.

Солнце хранит в себе символ радости. Поэтому Хирон будет требовать от человека способности содержать каждую клеточку своего организма в вибрации внутренней радости. Но нужно, чтобы радость эта была не финансово-материальной, не наполненной эгоизмом, а чистая, детская, естественная. Солнце является и символом творчества, которое очень ёмко заряжает человека. Не случайно существует творческое вдохновение, при котором человек глубоко уходит в процесс творения, не реагируя на окружающее пространство.

Из всего вышесказанного можно понять, как подобрать ключик к человеку, у которого Хирон прильнул к любой планете.

Поскольку астрология – это еще и искусство, то дальнейшее описание влияния Хирона на каждую планету мы давать не будем. Постарайтесь сами разобрать его значение для каждой планеты, найдя ключ в соответствующих главах учебника.

В этой главе вы познали важную тайну о Хироне, о том ключике, который открывает тайны трансурановых планет. А теперь сделайте такую медитацию-посвящение.

Потрите руки, затем поверните их ладонями вверх и закройте глаза. Представьте себе, что именно сейчас в этот момент вам в руки ангелы с Небес принесли ключик, золотой, красивый, как у Буратино. Вот вы почувствовали его тяжесть в руках, его тепло и яркий свет. Полюбуйтесь им, а потом прижмите к груди и положите на сердце. Пусть он вечно хранится там, переходя с вами из одной жизни в другую, открывая любые двери к новым знаниям.

ЧЁРНАЯ И БЕЛАЯ ЛУНА



Для толкования формулы души можно использовать многие фиктивные точки гороскопа, к числу которых относятся Чёрная и Белая Луна.

ЧЁРНАЯ ЛУНА (☾) – это мистическая точка в пространстве, через которую проходит апогей орбиты Луны. Чёрная Луна проходит зодиак за 8 лет 310,5 дней. Другое название

Чёрной Луны – Лилит, что означает «злой дух», обычно женского рода.

Проявления Чёрной Луны, как правило, негативные – в виде злобы, зависти, мести, страхов, кошмаров, истерической любви, всплесков ярости, лжи, провокаций, маниакальных симптомов, обманов и оболъщений. Она по-

казывает источник искушения злом, желание сделать что-то назло. Чёрная Луна указывает на всё то, что мы должны постараться ликвидировать, если хотим духовно продвинуться. Благодаря Чёрной Луне мы имеем подсказку о тёмных сторонах своего характера, чтобы работать над ними.

Мистика Чёрной Луны опасна для неподготовленного сознания, поэтому предоставляю возможность вам самим делать выводы, имея перед глазами более 600 формул. Однако помните, что не так уж страшен чёрт, как нам его малюют.

Поскольку Чёрная Луна – это мистическая точка, то она даёт такие штрихи к портрету человека, которые не являются доминирующими в его судьбе, но она может показать поворотный момент в его жизни.

Для примера посмотрим влияние Чёрной Луны в формуле артиста цирка **Валентина Дикюля**. Чёрная Луна в его формуле угрожающе поглядывает на Уран, а Уран – это цирк. Таким образом, именно в цирке ему нельзя было работать, и именно там он получил травму, которая коренным образом изменила его жизнь. Узел кармы в его формуле указывает на Венеру, рядом с которой находится Нептун R, а это прямое указание на медицину. Марс в другом центре – спорт или хирург. Вот и получается, что благодаря трагедии в цирке, Дикюль нашел в жизни своё космическое место, став директором Центра реабилитации. Излечив себя, он вернул к полноценной жизни тысячи людей.

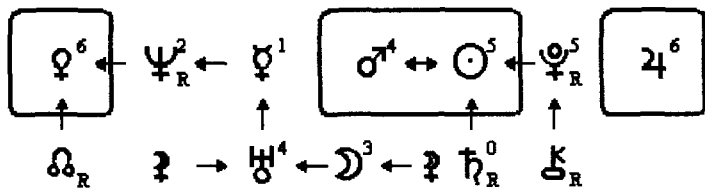

Дикюль В. И.

- Л - 19 (52,8%)
- С - 6 (16,7%)
- Т - 11 (30,6%)
- Ц - 21 (58,3%)
- З - 15 (41,7%)
- О - 36 (100%)

Таким образом, мы видим, что в данном случае Чёрная Луна способствует коррекции космической программы человека. И эта коррекция идёт через суровое его наказание при неправильно выбранной профессии.

Другой пример нам покажет человека-тирана – **Генсека И. В. Сталина**. Тяжелая линия планет: Чёрная Луна, Марс и Плутон R сотворили своё чёрное дело. Держать всех в страхе, подчиняя железной воле пространство вокруг себя, было для него естественным состоянием, при котором он даже не испытывал чувства угрызения совести. Этому качеству помогала и Венера, которая, добившись высокого положения, любит, чтобы перед ней вытягивались, дрожали, чтобы ее уважали.

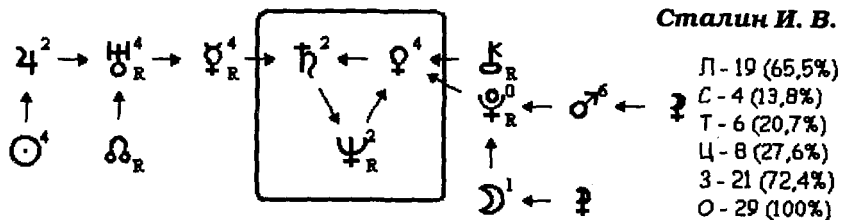

Любая планета даст свою палитру проблем, которые может вызвать Чёрная Луна. Например, Чёрная Луна, указывающая на Меркурий, может нести ложную информацию, устраивать гонения на журналистов, осквернять словами, смерть через повешение и тому подобное. Всё будет зависеть от того, на какой орбите стоит планета, на которую он указывает. Интересен такой феномен: если Чёрная Луна указывает на R Плутон, то человек чувствует чужую смерть. Он глянет на какого-нибудь человека и знает, что это не жилец, что его поджидает скорая смерть.

БЕЛАЯ ЛУНА (☾). В греческой мифологии Белая Луна (Селена – богиня Луны) – олицетворение света и сияния. Она дочь титанов Гипериона и Тейи, сестра Гелиоса (Солнца) и богини утренней зари Эос.

Белая Луна способствует улучшению качества планеты, на которую указывает, даже если эта планета ретроградная. Светлое и доброе начало, которое человек может проявлять спонтанно или сознательно. Белая Луна позволяет человеку быстрее подниматься в духовном развитии.

Через Белую Луну мы увидим, на какие благие дела и поступки бессознательно готов человек.

Часто на одну планету сразу указывают Чёрная и Белая Луна. Такое положение говорит о том, что одновременно две крайности, добро и зло, будут сопровождать человека по жизни, пока одна из них не возьмёт верх. В самом деле, добро всегда провоцируется злом, а злу предлагают благие дела, чтобы искупить грехи.

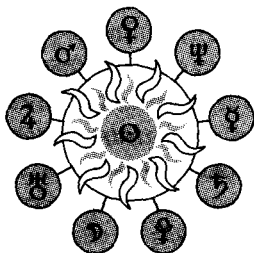



ЧАСТЬ ЧЕТВЁРТАЯ

АКМЕОЛОГИЧЕСКИЕ АСПЕКТЫ МЕТОДИКИ «ФОРМУЛЫ ДУШИ»



Что такое формула души и как ее построить, вы уже знаете. Вы уже знаете основные принципы толкования этих формул, какие планеты за что отвечают и как они взаимодействуют. Но вы, конечно, уже задумались о возможности практического применения этих знаний в реальной жизни? Могут ли эти знания помочь нам при выборе работы и создании семьи, наладить отношения с родственниками и коллегами, находить партнеров по бизнесу и успешно с ними работать? Можно ли правильно определить, когда стоит начинать новое дело, а когда лучше отложить решение проблемы? Почему в какие-то дни всё получается, а в другие — всё валится из рук. На многие «кто, как и почему» вы найдете ответ на следующих страницах.

Мы поговорим о вопросах психологической совместимости в семье и в коллективе, анализируя и сравнивая формулы души разных людей. Вы узнаете, как влияет на отношения между людьми наличие одного или более центров в их формулах и какое значение имеет для совместимости наличие или отсутствие одинаковых планет в центрах и на орбитах.

Вы поймете, как спрогнозировать успех задуманного вами дела, правильно подобрать партнеров и день для начала этого дела. Если вы знаете «день рождения» уже состоявшегося события и вас мучает вопрос: «Почему не получилось?» — постройте формулу. Возможно, вы неправильно выбрали «день отсчета». А может быть, это вообще — «не ваше» дело.

В заключение вы узнаете, что такое космическое время и как оно влияет на жизнь каждого человека.

СОВМЕСТИМОСТЬ ПО ФОРМУЛЕ ДУШИ

На вкус, на цвет товарища нет, гласит народная мудрость. У каждого свои вкусы, привычки и желания, тем не менее мы признаём, что в чем-то и как-то понимаем друг друга, чувствуем, умеем войти в положение. А как объёмны и громоздки психологические тесты на предмет совместимости! Сколько надежд возлагают на них люди при создании различных экспедиций, когда длительное время нужно пребывать с определённым человеком или группой людей. Как подобрать ключик к каждому, как увидеть его резонансные возможности в окружающем пространстве других людей? Кто из них может быть лидером группы, а кто душой коллектива? Формула души — это и есть тот ключик, который позволяет увидеть резонансные точки вибраций, энергетические частоты, на которые опираются люди, проявляя себя в том, что мы называем совместимостью. Каждая планета имеет свою резонансную частоту, поэтому, если у разных людей есть одинаковые планеты в центре, то они легко входят в общение, находя общие интересы. У кого-то планеты совпадают только на орбитах, и тогда люди проявляют общий интерес не по основной жизненной программе, а, например, к футболу.

Вот две формулы братьев-писателей, у которых нет одинаковых планет в центре формулы. Оттого-то они и живут в разных странах. Однако, подчиняясь единой цели и задаче, каждый из них вносит в произведения свои убедительные факты.

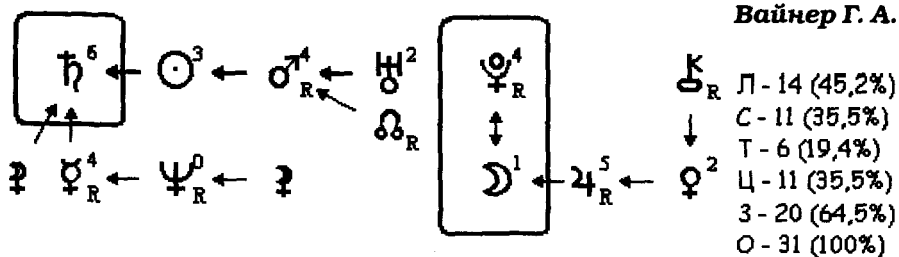
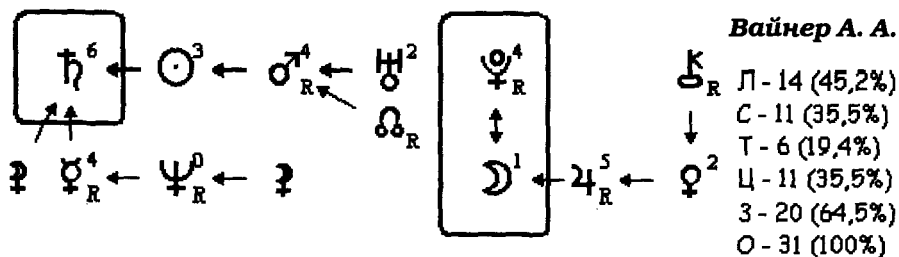

Эзотерические учения придерживаются правила, что «подобное притягивается подобным». В физике по этим правилам работают торсионные заряды, которые притягиваются по одноимённым знакам: плюс к плюсу, а минус притягивается минусом. Так и в жизни каждого человека, когда нас притягивает к одним людям и отталкивает от других. Кроме того, торсионные поля проходят через любые естественные среды без потерь энергии. Естественно, когда мы общаемся с человеком, который нам приятен, с которым мы в хорошем душевном резонансе, то ни о какой потере энергии не может быть и речи, ибо здесь идёт взаимный энергетический обмен и обогащение. Для примера посмотрите формулы двух учёных-физиков, отца и сына — **Петра и Сергея Капицы**. У обоих Марс в центре формулы, а поэтому сын легко впитал в себя тот мир, которым жил отец.

Формула души позволяет наглядно увидеть, по каким позициям, в резонансе каких планет люди будут притягиваться друг к другу, увидим их общие интересы и противоречия, симпатии и антипатии. Главные показатели совместимости людей находятся в центре формулы. Вторичные показатели на орбитах — если у разных людей одинаковые планеты на какой-то орбите.

Каждый человек — это отдельный Космос, сотканный из внутренних и внешних, заранее спланированных энергетических моментов. Формула души позволяет считать информацию обо всём том, что хочет, ищет, чему отдаст предпочтение тот или иной человек. В толковании планет мы уже увидели, что женщина всегда будет искать те качества в мужчине, которые смоделированы Марсом и третьей орбитой её формулы.

Формула души покажет, насколько быстро и качественно может формироваться эгрегор между отдельными людьми. Эгрегор — это аура, тонкая живая сущность, объединяющая группы людей в единое целое.

Сплетение различных обстоятельств будет побуждать каждого человека принимать своё решение, но при одинаковых планетах в центре люди будут быстрее приходить к единому решению. Так легче работать для общего дела.

Усыновить ребёнка, взять на воспитание теперь уже немислимо без анализа формулы души ребёнка и будущих родителей, иначе их совместное проживание станет невыносимым. В естественных семьях при разностях центров формул люди не могут найти общий язык, а что же говорить об усыновлённых детях.

Мы уже упоминали о торсионном физическом явлении, связанном с вращением электронов вокруг атомного ядра. Эффект этого явления заключается в том, что спиновые вращения электронов с одинаковыми знаками притягиваются друг к другу: плюс к плюсу, а минус к минусу, то

Анализируя формулы Лужкова и Шанцева, мы видим, что вице-мэр очень концентрированно, не разбрасываясь, способен выполнять поставленную мэром задачу. Валерий Шанцев даже усиливает энергии Луны и Плутона, которые в формуле Лужкова не имеют внешней поддержки. Кроме того, у них одинаково на третьей орбите находится Марс, который усиливает энергии Плутона в центре формулы. Можно сказать, что если Шанцева изолировать от Лужкова, то Лужков может потерять точку опоры, чем воспользуются те, кто давно мечтает столкнуть мэра с его должности. Но прошло несколько лет с момента выхода третьего издания этого учебника, и Валерий Павлович Шанцев вполне заслуженно стал губернатором Нижегородской области. Такая задача ему по плечу, сил хватит и воли не занимать.

Самая живая планета — Венера, на ней люди лучше всего находят контакт, притяжение, общение. Если Венеру мы видим у каждого члена семьи, то, как правило, это дружная семья. Так Венера объединяет на чувственном уровне всех членов семьи. Её влиянию мы должны придавать большее значение. С другой стороны, планета Венера сама вращается в другую сторону, нежели Земля и другие планеты, а поэтому она отслеживает сначала свои желания и, если они удовлетворяются, совпадают, то легко идёт на гармоничный контакт в совместимости с кем-либо.

Луна тоже может сильно звучать семейно-бытовой темой, ставя людей в зависимость друг от друга, но кто-то обязательно будет главенствовать над другими членами семьи, у которых Луна в центре формулы. Все остальные планеты более прагматичны, более сухие. Например, у обоих Сатурн в центре — вопросы права, истории, юриспруденции, недвижимости им будет интересно обсуждать. Как только разговор коснется других тем, то они уже не поймут друг друга.

Если у людей, живущих вместе, центры формул души разные, нет одинаковых планет, то эти люди всегда будут говорить на разных языках, даже если будут говорить об одном и том же. Изначально не будут понимать друг друга всю жизнь, пока у них не будет общего интереса, общего увлечения, чтобы они смогли дополнять друг друга. Если одному дается легко что-то одно, другому — другое, каждый ведёт свою тему, но общее дело они качественно и лучше реализуют, дополняя друг друга.

Часто одинаковая планета есть у двух людей, но у одного стоит всего одна планета в центре, а у другого — их 3–5. Между ними будет резонанс, но у кого больше планет, тому больше и надо. Мать с пятью планетами в центре будет давить на ребенка, у которого только одна планета, — он будет шарахаться от такой мамки, говоря ей: «Да, это все твое, мама, но я не могу жить тем, чем ты живешь». Ведь у него нет этих планет в центре формулы,

он не потянет этого. Вот почему возникает несовместимость, происходят непонимания, недомолвки и даже конфликты.

Если у человека один центр, а у другого — два-три, то ясно, что первый всё будет валить в одну кучу, а другой — разбирать на отдельные части, классифицировать да поучать первого.

Толкование — это искусство, ему можно научиться, только анализируя и разбирая множество формул. Пока все родственники и друзья, их семьи не будут проанализированы вами, трудно научиться пониманию совместимости между людьми. Учитесь на тех, кого вы знаете, с кем общаетесь ежедневно на работе. Многие наши ученики стали консультантами в отделах кадров различных предприятий и фирм.

Есть одно хорошее правило: хочешь чему-то научиться — научи другого. Только отдавая, получаешь.

ПСИХОЛОГИЧЕСКАЯ СОВМЕСТИМОСТЬ В КОЛЛЕКТИВЕ

В теории и практике акмеологии и психологии профессиональной деятельности одной из наиболее актуальных является проблема психологической совместимости участников групповой деятельности. Это касается любой сферы жизни и профессиональной деятельности человека. При этом актуальность данной проблемы обуславливается не только спецификой и особенностями взаимодействия членов группы, но во многом степенью экстремальности и мерой ответственности за конечный результат совместной деятельности.

Результаты многолетних психолого-педагогических исследований и научно-практического сопровождения бизнес-процессов, выборных кампаний; учебно-тренировочного процесса и выступлений спортсменов, профессионального отбора, подготовки, формирования экипажей, сопровождения орбитальных полетов космонавтов и их послеполетной реабилитации свидетельствуют о важнейшем значении и необходимости учета показателей психологической совместимости членов команды (экипажа, бригады, группы) в интересах их эффективной деятельности и безусловного достижения цели совместной работы.

В настоящее время психология, педагогика и социология предлагают десятки методик, посвященных изучению психологической совместимости супружеских пар, членов команд, бригад, экипажей и других групп и организаций совместной деятельности. В научной и популярной литературе предлагаются десятки и сотни различных критериев оценки совместимости и прогноза ус-

пешности взаимодействия и комфортности совместной групповой деятельности. Справедливости ради следует отметить, что большинство из них достаточно объективно отражают отдельные фрагменты и аспекты процесса межличностных отношений и взаимодействия участников групповой деятельности, но некоторые традиционные методы и подходы к формированию команд, экипажей и профессиональных групп, утверждённые высокими инстанциями и принятые к практическому руководству в весьма серьёзных организациях, потерпели сокрушительные фиаско. Однако именно потому, что эти методики имеют «высокое социальное и профессиональное признание», они остаются вне сферы практики и продолжают оставаться в обойме психологических тестов «первой величины».

В нашей книге мы не ставим задачи критического анализа и цели развенчать те или иные методики оценки психологической совместимости. Вниманию читателя предлагается наше видение причин возникновения конфликтных ситуаций и несостоятельности групп для выполнения поставленных им задач именно по причине психологической несовместимости партнеров.

Приведем наиболее характерные примеры несовместимости членов экипажей орбитальных космических экспедиций, которые явились основной причиной невыполнения программы полета.

В начале 1973 г. была начата работа по формированию экипажей космического корабля «Союз-13» по астрофизической программе «Орион». В результате комплексного профессионально-психологического отбора были сформированы основной и дублирующий экипажи. В состав основного экипажа вошли командир корабля **Л. Воробьёв** и бортиинженер **В. Яздовский**; в состав дублирующего – **П. Климук** и **В. Лебедев**.

Оценивая личностно-психологическую совместимость членов основного экипажа по критериям «формулы души», или, как мы её называем, «астроакмеологической структуры личности», даже любой наш ученик или новичок, освоивший курс Русской астрологии, непременно заметил бы категорическую несовместимость командира Воробьёва и бортиинженера Яздовского. Вот их формулы:

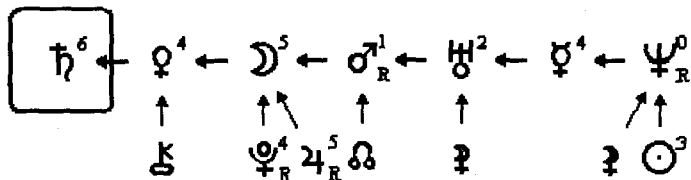

Воробьёв Л. В.

- Л - 17 (50,0%)
- С - 11 (32,4%)
- Т - 6 (17,6%)
- Ц - 6 (17,6%)
- 3 - 28 (82,4%)
- О - 34 (100%)

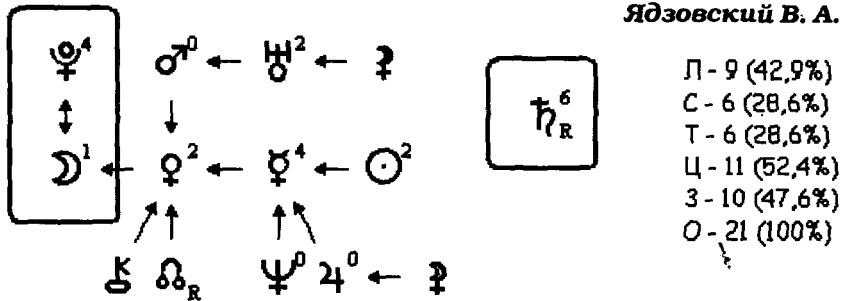

Даже не обращая внимания на тот факт, что оба члена экипажа не пригодны к космической деятельности по причине слабой позиции Урана в формулах их души (во вражде) и ретроградного Нептуна в изгнании на 6-ой орбите у Л. В. Воробьёва, следует обратить внимание на основные показатели несовместимости данных космонавтов. Основными показателями психологической несовместимости в данном случае являются положение и сила Сатурна в формулах души каждого космонавта. Если у командира Сатурн в формуле души находится в центре и имеет своё максимальное проявление (6 баллов), то такую же силу Сатурн в формуле Яздовского имеет в диаметрально противоположном выражении, находясь в зоне отчуждения, т. е. имеет R статус. Психологическое толкование этих символов характеризует командира как руководителя, склонного к диктаторским, бескомпромиссным методам управления. Вместе с тем бортиженер, судя по формуле, также бескомпромиссен в борьбе против любой попытки ограничения свободы, творчества, регламентации его профессиональной деятельности или самовыражения. К тому же Луна в центре формулы В. А. Яздовского свидетельствует о его болезненной реакции на любые посягательства на достоинство и личность. Сильный Плутон, находящийся во взаимной рецепции в центре формулы с чувствительной Луной, не потерпит диктаторских импульсов по отношению к себе и всегда готов дать отпор. При бескомпромиссности и жёсткости Сатурна, который является системообразующим в структуре личности обоих космонавтов, случилось то, что должно было случиться. Нашла коса на камень! В самый ответственный период на этапе предполетной подготовки командир и бортиженер сцепились в жёсткой рукопашной схватке. Итог более или менее благоприятный — это случилось на Земле. А если бы в орбитальном полёте, на борту космического корабля?.. Решением Государственной комиссии Л. В. Воробьёв и В. А. Яздовский были отстранены от полёта и их миссию успешно выполнили дублёры — П. И. Климук и В. В. Лебедев. В заключении Госкомиссии по факту отстранения от полёта экипажа при-

водится аргументация принятия такого решения в следующей политической приемлемой «мягкой» формулировке: из-за «излишней прямолинейности командира и принципиальности бортинженера».

В практике пилотируемой космонавтики имеют место и другие факты неудачного формирования экипажей по критериям психологической совместимости участников орбитальных экспедиций. Результаты этой недоработки выражались в высокой напряженности экстремальности межличностных взаимоотношений между членами экипажей в процессе экспедиций на борту орбитальных космических станций.

Так, 24 августа 1976 г. была досрочно прекращена орбитальная экспедиция по программе ОПС «Салют-5» и КК «Союз-21» с экипажем в составе **Б. Волынова** и **В. Жолобова**. Причиной прекращения политически престижного и, с экономической точки зрения, столь дорогостоящего проекта, связанного с освоением космического пространства являлась вовсе не профессиональная несостоятельность и физическая неподготовленность космонавтов. По данным критериям Б. Волынов и В. Жолобов отвечали самым высоким профессионально-психологическим эталонным требованиям. Именно по причине психологической несовместимости «два медведя в одной берлоге» не смогли поддерживать необходимый психологический климат для обеспечения оптимальной профессиональной деятельности в космическом полёте. Более 49 суток продолжался этот полёт. К этому времени напряжённость психологического климата в экипаже достигла апогея, и было принято решение полёт прекратить.

Причина возникновения конфликтных ситуаций и психологической напряженности в экипаже объясняется невозможностью коммуникабельной, чувственной натуры бортинженера перенести сухие, прагматические, безапелляционные требования командира. Хотя Венера должна была бы их очень объединить, а Луна позволяла дружить семьями, но в работе, в замкнутом пространстве космического корабля каждая планета центра и орбит проявила свой разрушительный нрав. А это уже личные проблемы каждого из них.

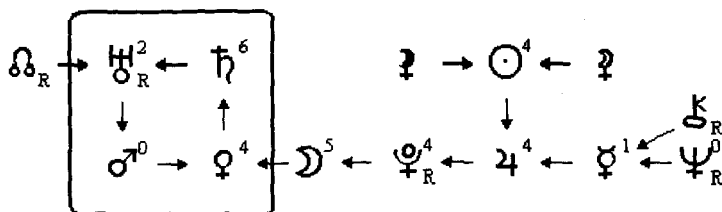

Волынов Б. В.

- Л - 14 (46,7%)
- С - 10 (33,3%)
- Т - 6 (20,0%)
- Ц - 12 (40,0%)
- З - 18 (60,0%)
- О - 30 (100%)

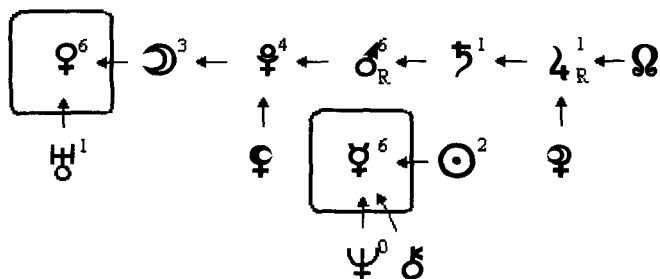

Жолобов В. М.

Л - 23 (76,7%)

С - 2 (6,7%)

Т - 5 (16,7%)

Ц - 12 (40,0%)

3 - 18 (60,0%)

О - 30 (100%)

Особое значение психологическая совместимость членов экипажей и команд приобретает в экстремальных ситуациях соревновательной деятельности в спорте. Приведем в пример несомненно удачный факт целесообразного формирования экипажей трехкратного олимпийского чемпиона, яхтсмана **Валентина Манкина**.

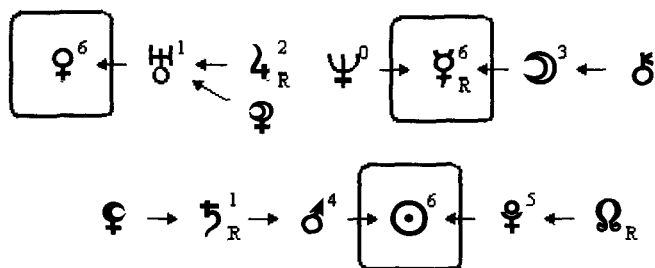

Манкин В. В.

Л - 25 (73,5%)

С - 3 (8,8%)

Т - 6 (17,6%)

Ц - 18 (52,9%)

3 - 16 (47,1%)

О - 34 (100%)

При изучении астрокмеологической структуры личности В. Манкина вполне очевиден его чемпионский потенциал (Солнце в центре формулы с коэффициентом 6 баллов). Однако показатель спортивной решительности и напора (Марс на первой орбите) хоть и имеет высокий коэффициент (4 балла), на него угрожающе поглядывает R Сатурн, аспектированный Черной Луной. Как известно, R Сатурн, да и к тому же под негативным влиянием Лилит, способен вероломно разрушать то, что дает человеку бойцовские качества. Именно с сильным Марсом в центре формулы подбирал себе помощников легендарный чемпион. В его триумфальных победах принимали участие и ковали вместе с ним победу члены его экипажей заслуженные мастера спорта шкотовые **Вадим Акименко** и **Александр Зыбин**. Они прекрасно компенсировали слабое звено в структуре личности Валентина Манкина. Результатом их совместной работы стали олимпийские награды.

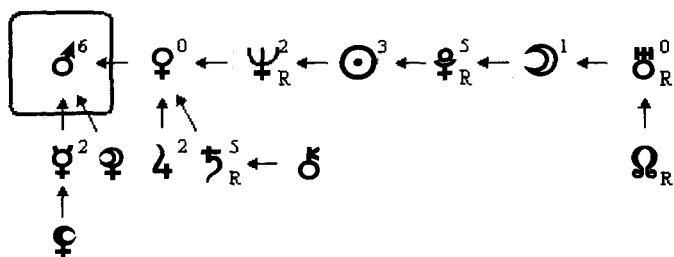

Акименко В.

- Л - 12 (46,2%)
- С - 7 (26,9%)
- Т - 7 (26,9%)
- Ц - 6 (23,1%)
- З - 20 (76,9%)
- О - 26 (100%)

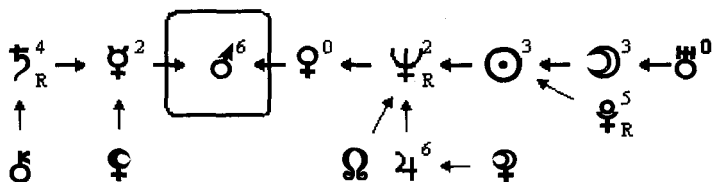

Зыбин А.

- Л - 14 (45,2%)
- С - 10 (32,3%)
- Т - 7 (22,6%)
- Ц - 6 (19,4%)
- З - 25 (80,6%)
- О - 31 (100%)

Приведённый пример ярко иллюстрирует правомерность делегирования полномочий в команде и выбор профессионального ампула спортсмена. Здесь наглядно показано, что спортсмен с сильным положением Марса в формуле способен преодолеть почти невозможное и практически реализовать стратегические и тактические задумки рулевого. Выполняя его команды и почти не осознавая степень риска своих действий, он сконцентрирован только на точном выполнении необходимых элементов сопровождения гонки.

В астропсихологии марсианский тип личности рассматривается как воин, боец, но не стратег. Поэтому выдающийся спортсмен, виртуоз определённого ампула едва ли может стать хорошим капитаном команды или выдающимся тренером.

Перед одним из чемпионатов Европы по баскетболу сложились обстоятельства, которые предрешили судьбу нашей сборной до начала турнира. В отборных играх команда блестяще их провела. Была укомплектована великолепными игроками и вселяла большие надежды на успешное выступление в финальной части чемпионата.

Интрига ситуации заключалась в том, что перед самым турниром капитаном команды сборной России был назначен московский динамовец С. Базаревич. Безусловно, что С. Базаревич великолепный баскетболист, виртуозный, техничный исполнитель. Но взяв на себя игру, он парализовал взаимодействие команды. Это наглядный пример того, что отсутствие стратегического, тактического мышления у личностей марсианского типа определяет несовместимость его функций с качеством ведущего игрока в команде.

Со стороны было хорошо видно, что команда не понимала намерений своего капитана. В итоге результат выступления команды — сокрушительный провал, 7-е место.

Подобные взаимодействия можно разбирать в любом коллективе независимо от задач, которые они выполняют. А хорошее знание действия и влияния планет помогут вам быстро расставить всех по местам, определив для каждого роль и задачу.

ФОРМУЛА УСПЕХА, ИЛИ КАК ПОДОБРАТЬ УСПЕШНЫЙ ДЕНЬ

Планетарные цепочки, постоянно выстраиваясь в новые формы, показывают динамичность мира в его энергетическом проявлении. Но и каждый день где-то происходит какое-то событие, на которое мы можем построить формулу успеха. Так же, как и формула души, формула успеха показывает энергетику дня: как и из чего она соткана, какие энергии планет будут доминировать, работая на успех или создавая непреодолимые трудности. Формула успеха не только покажет, но и заставит вести дело так, как предначертано Свыше.

Формула успеха строится по тем же правилам построения планетарной цепочки, что и формула души. Она строится на день начала какого-либо дела, события или важной даты, когда было получено разрешение, поставлена печать. Свою коррекцию внесёт и формула на день получения документов в руки. Вот формула успеха на день 31.03.1990 г., когда была учреждена Либерально-демократическая партия России (ЛДПР).

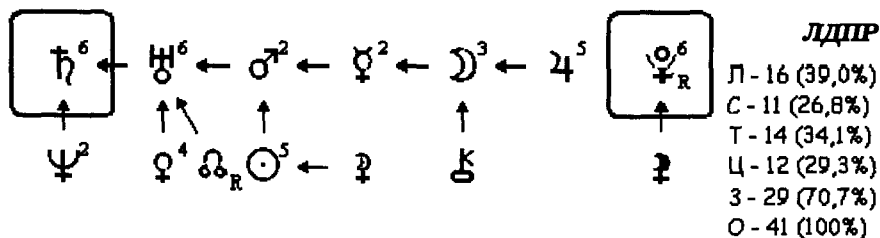

По формуле видно, что структуру организации Сатурн будет держать легко, ибо на его орбите ещё и Юпитер, а Нептун не даёт развитие идеологии, он за неё только держится, потому что за ним нет планет. Весь поток энергий планет упирается в Уран, которому нужны клоуны, он ищет оригинальные идеи, которые легко будут воспринимать женщины (Вене-

ра на своей орбите), а вот мужчин нужно напористо уговаривать (Меркурий на орбите Марса). На орбите Юпитера находится Луна, поэтому в каждом городе организация законно имеет штаб-квартиру. Но беда партии в том, что Плутон R в зоне отчуждения поражён Чёрной Луной, а поэтому партия не сможет занимать доминирующего положения в стране. Такой Плутон всегда будет устраивать скандалы, провокации и притягивать разную грязь как вокруг партии, так и внутри её, от которой трудно отмыться. В таких случаях можно сделать перерегистрацию, но посоветоваться с астрологом.

При образовании Временного правительства (15.03.1917) на орбите социума – Юпитера две ретроградные планеты: Плутон и Сатурн. Ясно, что такое положение планет обязательно приведёт его к краху.

Образовано Временное правительство

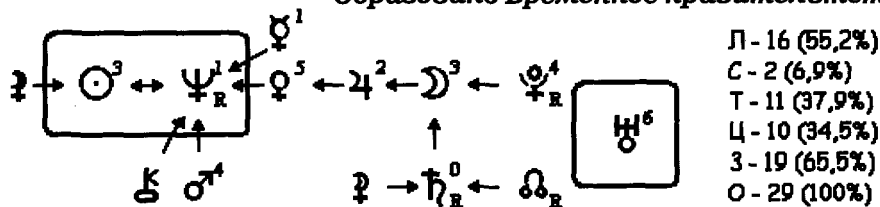

А вот первый коммунистический субботник в депо Москва-Сортировочная состоялся в очень удачное время, поэтому идеи этого мероприятия живут и будут жить долго.

Первый коммунистический субботник

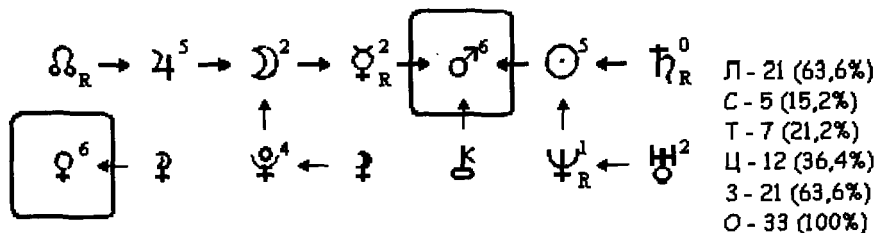

Всегда интересны формулы успеха на день бракосочетания. Положение Марса и Венеры расскажет о том, в какой связке муж и жена будут идти по жизни, как быстро надоедят они друг другу, насколько будут зависимы от родителей (Плутон), кто из них возьмёт на себя заботы по дому (Луна и Сатурн) и т. д. Формула покажет, кто из супругов чаще должен быть в командировках, чем дома, чтобы статус семьи сохранился дольше.

Правда, всегда нужно учитывать и индивидуальные формулы людей, которые образовали общий союз или дело. Сделайте формулу на день образования своей семьи, своих родственников или знакомых, и вы быстро поймёте энергетику семьи и взаимоотношения мужа с женой. **Самостоятельно** постройте и проанализируйте формулу **венчания А. С. Пушкина с Н. Гончаровой (02.03.1831)**. Однако нужно иметь формулы обоих, чтобы, сравнивая, делать анализ.

Многочисленным фирмам и частным предпринимателям формула успеха покажет, по какой энергетической закономерности будет развиваться их дело. Это позволит определить стратегию развития. Формула ответит и на вопрос о том, как властные, налоговые, мафиозные или благотворительные структуры будут относиться к организованному в этот день делу. Хотя и сам организатор дела имеет свою формулу души, в которой уже заложены эти данные. Необходимо сопоставить их. Может оказаться, что формула успеха будет намного благоприятнее, чем формула души. В таком случае человек не избежит того, что именно его будут дёргать и щипать, но дело от этого не остановится, не пострадает, если человек не будет комплексовать на себе.

Помнится случай, когда муж с женой организовали магазин по продаже бытовой техники, но она никак не продавалась. В центре формулы этого дня стояла Луна и Меркурий. «Вам бы на рынке торговать хозяйственными товарами, — говорим мы им, — вот тогда дело пойдёт». «А мы и торгуем на рынке, — ответили они, — но дорогой товар, не продаётся. Тогда мы в своём же магазине открыли хозяйственный отдел, на этом и живём». Кстати, у обоих в формуле души есть Луна и Меркурий. А ведь можно было бы подобрать день для начала своего дела с наилучшей для этого формулой успеха.

Однако подчинить всех участников единой цели — дело сложное, ибо у каждого свой взгляд на дела, продиктованный его формулой души. Не считаться с этим нельзя. Поэтому придётся строить формулу души на каждого участника общего дела и выявлять заложенные в них программы и потенциалы.

В формуле успеха важно учесть планеты, которые наиболее успешно справятся с возложенной на них задачей. Естественно, что такие планеты должны быть в центре формулы успеха. Тогда и успех обеспечен, и потери минимальны.

Вот интересное исследование, которое сделала преподаватель Школы русской астрологии «Волхвы» в Нижнем Новгороде Ирина Рекшинская. Она взяла вкусную тему и назвала её **Формула успеха докторской колбасы**.

9 апреля 1936 года, когда Солнце пребывало в кардинальном знаке Овна, был подписан судьбоносный указ (Узел кармы указывает на Сатурн) о внедрении в пищевую промышленность докторской колбасы.

Формула успеха докторской колбасы

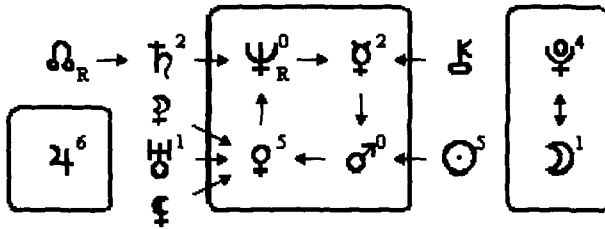

Само название этой колбасы продиктовано тремя планетами сильно-медицинского плана: Нептун, Венера и Луна в центре формулы. И началось великое шествие по всем дорогам (Меркурий) великого Советского Союза — если колбасы не было в каком-то городе, то за ней ехали в главный город страны (Плутон во втором центре) и оттуда привозили в каждую семью, а для детей с самого раннего возраста она стала своеобразным лакомством (Луна). Её доставали через знакомых продавцов (Хирон идет к Меркурию). Её резали (Марс) и красиво подавали и на завтрак, и в качестве закуски к выпивке (Марс с Венерой идут к Нептуну). Многие помнят песню перестроечных времен: «Два кусочика колбаски предо мной лежали на столе, ты рассказывал мне сказки, только я не верила тебе...» Её оригинальный (Уран на 1-й орбите) и любимый нежный вкус (Венера) завораживал, и продавцы, чтобы насладиться лишним кусочком докторской, обвешивали... Что поделаешь, Чёрная Луна в Весах. Но там же и Белая Луна — она гармонично распределяет все составляющие ингредиенты этого продукта и заставляет следовать ГОСТу. Это позволяет докторской быть диетическим продуктом. Но когда колбаса испортится, позеленеет, если пожадничать и закупить её слишком много (Чёрная Луна идёт на Венеру), то тогда она становится настоящим ядом (Венера идет на Нептун ретро) — и далее следует промывание желудочно-кишечного тракта (Нептун идёт к Меркурию).

Юпитер внедрил колбаску и в министерства, и в высшую школу, порекомендовал её как удобную еду в путешествиях и для иностранных гостей. Возможно, существует своя политика продвижения докторской, но это не афишируется, ибо Юпитер стоит отдельно. А поскольку у него 16 спутников, то мы легко насчитаем 16, а то и более вариантов применения докторской колбасы в приготовлении блюд. Один из вариантов: салат «оливье», без которого не обходится ни одно застолье — это уже психология нашего праздника (Нептун). Самое главное — приложить руки и правильно нарезать — и успех обеспечен (Солнце на 1-й орбите)! А Плутон заставляет нас думать о том, что так будет вечно в подлунном мире!

Для самостоятельного анализа предлагаем вам некоторые исторические даты, которые можно рассматривать как формулу успеха.

23.04.1964 состоялась первый спектакль Театра на Таганке

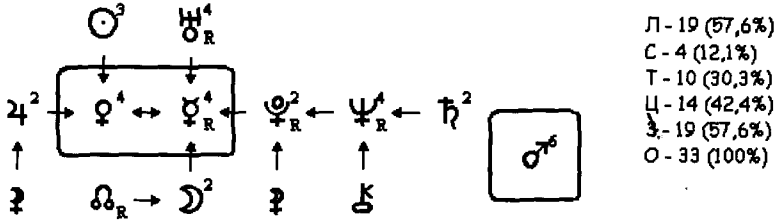

02.03.1831 - венчание А. С. Пушкина с Н. Гончаровой

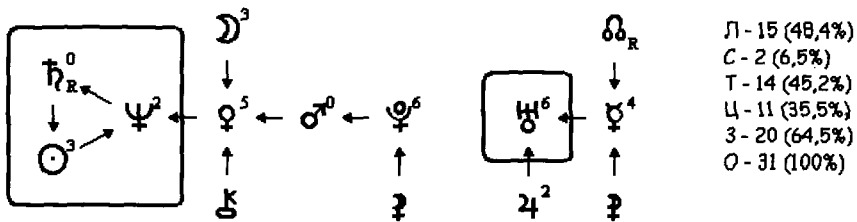

20.02.1907 открыта 2-я Государственная дума в Петербурге

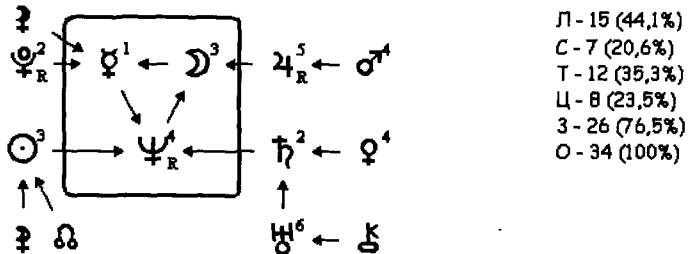

06.03.1925 вышел первый номер газеты «Пионерская правда»

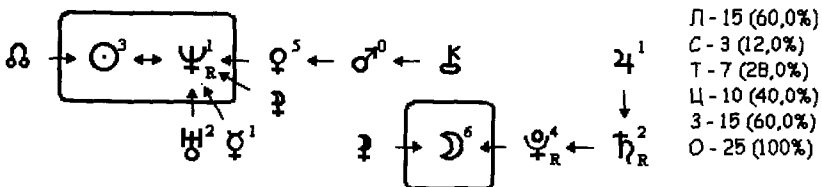

18.03.1867 — продажа Россией Аляски

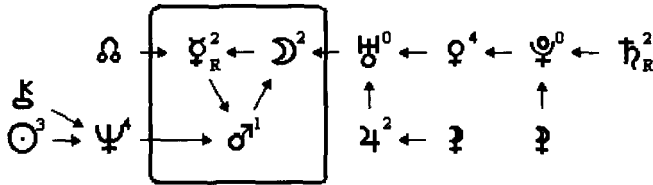

- Л - 12 (60,0%)
- С - 4 (20,0%)
- Т - 4 (20,0%)
- Ц - 5 (25,0%)
- 3 - 15 (75,0%)
- О - 20 (100%)

18.03.1869 — открытие Периодической системы химических элементов Менделеевым

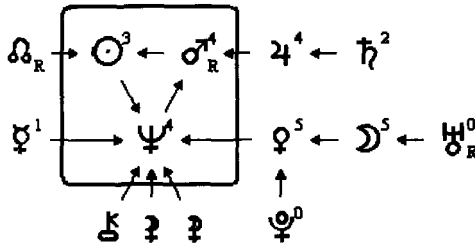

- Л - 18 (64,3%)
- С - 6 (21,4%)
- Т - 4 (14,3%)
- Ц - 11 (39,3%)
- 3 - 17 (60,7%)
- О - 28 (100%)

28.03.1776 основан Большой театр

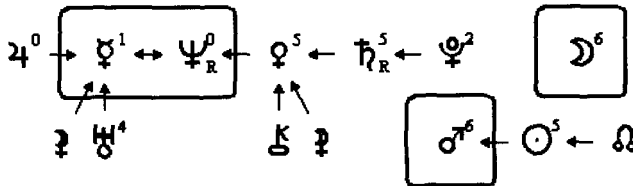

- Л - 23 (67,6%)
- С - 5 (14,7%)
- Т - 6 (17,6%)
- Ц - 13 (38,2%)
- 3 - 21 (61,8%)
- О - 34 (100%)

05.04.1930 учрежден орден Ленина и орден «Красной Звезды»

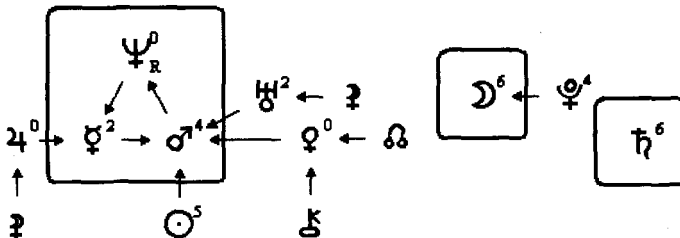

- Л - 17 (58,6%)
- С - 6 (20,7%)
- Т - 6 (20,7%)
- Ц - 18 (62,1%)
- 3 - 11 (37,9%)
- О - 29 (100%)

15.04.1956 открылся Московский театр «Современник»

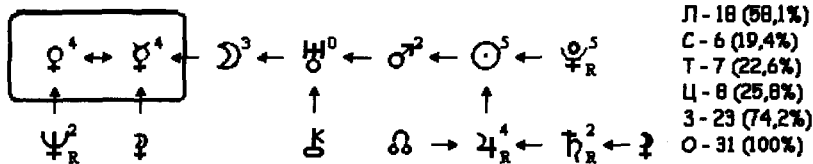

16.04.1955 вышел первый номер журнала «Нева»

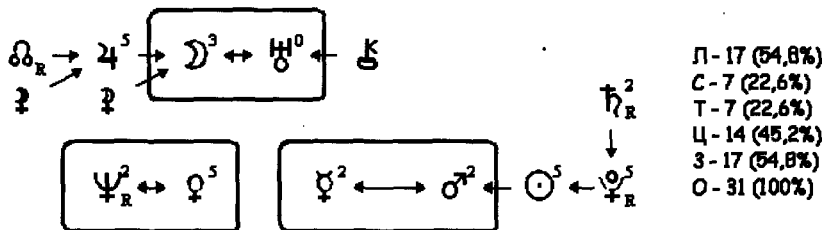

19.04.1935 основано добровольное спортивное общество «Спартак»

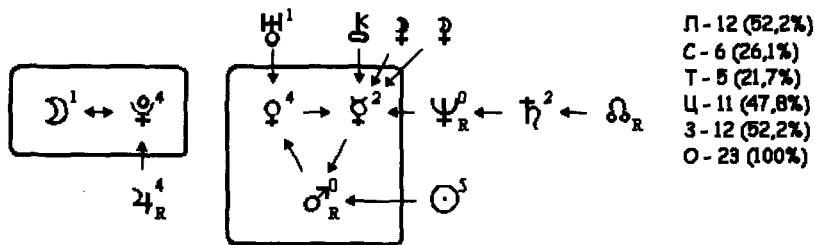

23.04.1932 создан Союз советских композиторов и Союз писателей

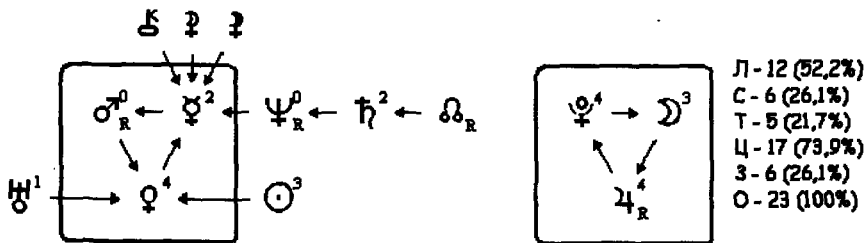

Составьте самостоятельно формулы для событий, представленных ниже, и проанализируйте их.

- 11.03.1564** в типографии Ивана Федорова напечатана первая русская книга «Апостол»
- 11.03.1938** фашистская Германия оккупировала Австрию
- 11.03.1966** основано Всесоюзное общество филателистов
- 12.03.1917** начало Февральской буржуазной революции
- 12.03.1918** столица России снова перенесена из Петрограда в Москву
- 13.03.1898** открыт I съезд РСДРП
- 13.03.1917** вышел первый номер газеты «Известия»
- 13.03.1944** основан Музыкально-педагогический институт им. Гнесиных
- 15.03.1990** избрание Президентом СССР М. С. Горбачева
- 05.04.1242** состоялось Ледовое побоище на Чудском озере.

ТРАНЗИТНАЯ ФОРМУЛА

До сих пор мы рассматривали формулы, построенные на какое-то начало. Но ведь всё течёт и всё изменяется. Однако изменить первоначальную формулу души или формулу успеха нельзя. Формула, образовав свою матрицу любого начала, всегда статична на весь период жизни, но можно отслеживать транзиты планет и строить транзитную формулу значимого дня.

Такую формулу можно строить на любой значимый день вашей жизни. Очень хорошо она работает на транзитный день рождения. Если какая-то планета в вашей формуле души находится далеко от центра, оставаясь недоступной для реализации, то на транзитный день рождения она может оказаться в центре формулы и будет весь год, до следующего дня рождения, способствовать успеху. Куй железо, пока горячо.

Известно, что на текущий день реальное положение планет на небе указывает на события, происходящие на Земле. События этого дня зависят не только от многих астрологических показателей, но и от качества формулы текущего дня и от человеческого фактора. Однако нужно помнить, что роль любого события текущего дня всегда связана с каким-то гороскопом. Отследить все эти показатели очень сложно, но формула души внесёт свои качественные характеристики, обогатив гороскоп новым толкованием.

Кроме того, тема или вопрос, которые вы хотите рассмотреть на сегодняшний или ближайший день, планетарно находится не в центре, а на какой-то орбите. Это вам подсказка того, как взять ситуацию под контроль, через какую орбиту выйти на неё, чтобы она решилась наилучшим

образом. Например, вам завтра нужны деньги, а Венера, отвечающая за их наличие, находится на третьей орбите. Это означает, что вы их можете получить через какого-то мужчину, военного, спортсмена, хирурга или зубного врача. Могут быть и другие средства их достижения через Марс, но это уже уголовно наказуемо. Так можно вычислять и преступника на момент совершения преступления.

При транзитной формуле души можно подождать, когда нужная вашему делу планета попадёт в центр. Успех может быть обеспечен, а аспекты к этой планете в транзитном и натальном гороскопе укажут, насколько и в чём именно необходимая вам планета будет уязвима от других планет. Так, «подстилая соломку», можно предвидеть неприятности и достигать успеха. Однако помните, что интуиция — превыше всего.

Часто бывает, что человек, поступив в какое-то учебное заведение, через год бросает его или даже закончит, но никогда по этой профессии не работает. Всё дело в том, что планета, которая отвечает за выбор профессии, находилась у него в транзитной формуле на день рождения, но её не было в центре формулы на момент рождения. Вот и получается, что потрачено время и силы на учёбу, а всё зря. Таким образом мы видим, что центр формулы, данный человеку при рождении, является доминирующим фактором в выборе профессии на всю жизнь. Особенно это важно для женщин, ибо их организм быстрее и болезненнее реагирует на энергетическое несоответствие формулы рождения и жизни.

ВАШЕ КОСМИЧЕСКОЕ ВРЕМЯ

Теперь, когда вы уже умеете строить формулы и знаете принципы их толкования, можно открыть для вас ещё одну тему астрологических знаний, которая сможет вам помочь качественно выстраивать беседу со своими клиентами и пациентами.

Эта тема раскрывает конкретную задачу на сегодняшний день, месяц и год вашей жизни. Вы сможете разобраться в проблемах других людей, родственников и знакомых, в жизни которых появились перекосы, срывы и болезни. Она проведёт вас по этапам вашей жизни, указывая на те задачи, которые вы уже должны были решить, а какие ещё только предвидятся. Здесь вы узнаете, какие требования вам предъявляет Бог и Космос, как и чему учить детей, где ждёт вас удача, а где разочарование.

Жизнь человека протекает и развивается по точным космическим часам. Как на Земле, так и в Космосе, на циферблате времени царствует чис-

до 12. Земные часы отмеряют время жизни по секундам, минутам, часам, дням и так далее, а человек всё время пытается ускорить, остановить или не замечать их хода. Что мы только не делаем с земным временем, сжимая его в миг, или, лениясь, расширяем до бесконечности. А ведь правильно поётся песне: «Не думай о секундах свысока...»

В лучших своих качествах время и пространство расширяются при помощи интуиции и мудрости, которые ведут человека по жизни так гармонично, как того хочет Бог. Только живя по интуиции, человек правильно включит часы своих земных деяний, а мудрость поможет правильно расставить задачи и цели, сэкономит силы и здоровье, чтобы выполнить свою Божественную и Космическую программу. Если Космическую программу мы определяем временем и пространством, энергетической силой планет и самого человека, то Божественная программа каждого человека контролируется нравственными поступками, совершаемыми им в жизни.

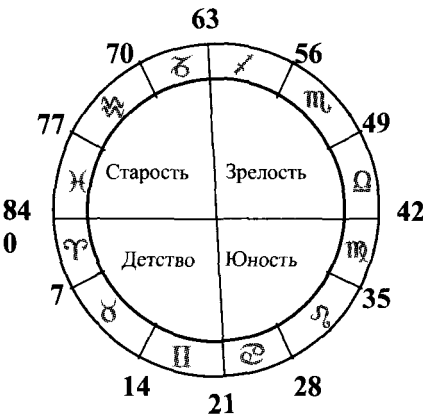

По космическим часам каждый знак зодиака включает в себя семь лет жизни любого человека. Здесь мы все одинаковы. И неважно, под каким знаком вы родились, — стрелки вашей земной жизни начнут свой космический отсчёт от знака Овен. Гермес Трисмегист говорил, что Овен есть первая причина влияния, которое боги осуществляют на Земле. От рождения и до семи лет, под знаком Овен, — мы все младенцы. В семь лет, под знаком Тельца, знаком жизненной силы, мы все идём в

школу, и нам говорят: «Знания — сила». С четырнадцати лет, под знаком Близнецов, мы определяемся в профессии и получении специального образования. С двадцати одного года, под знаком Рак, каждый человек начинает формировать свою личную семейную жизнь и так далее.

Таким образом, каждые семь лет человек включается в новую жизненную программу и отрабатывает ее законы. И у всех она одинаковая, с той лишь разницей, которую может прочитать астролог, учитывая заполнение планетами знаков зодиака конкретного гороскопа. В каждом гороскопе есть пустые знаки, в которых нет планет — вакуум, зоны депрессий, в них человек теряет работу, болеет и разочаровывается в жизни. Но ведь всего этого можно не допустить, если найти ответы на вопросы: а что со мной будет дальше, что меня ожидает впереди, как жить, чтобы найти ду-

шевное и духовное удовлетворение? Однако нужно помнить, что в вакууме человек может рассчитывать только на себя, ибо именно в этот период жизни он всем говорит, что его никто не любит, что он никому не нужен, его никуда не приглашают. Тогда он начинает приставать к своим друзьям, показывая свою беспомощность, а они, видя это, легко используют его в своих корыстных целях. В такие периоды жизни человек теряет себя, а гороскоп и формула души учат нас, как быть самим собой.

Двенадцать знаков зодиака, под которыми рождается человек, показывают нам Космический Путь. На этом Пути человек встречается всё, что предначертано ему судьбой. В каждом знаке есть своя добродетель, свой ангел-хранитель, повстречавшись с которым судьба меняется к лучшему.

Полный круг зодиака охватывает 84 года жизни, а это цикл планеты Уран, что говорит нам о сознательном, разумном круге жизни, который должен пройти каждый человек. В Библии (Дан. 12 : 3) сказано: «И разумные будут сиять, как светила на тверди, и обратившие многих к правде — как звёзды, вовеки, навсегда». За этот срок он должен получить Космическое и Божественное посвящение, после которых человек выполнит свою миссию на Земле и может продолжить своё совершенство на галактическом уровне.

Каждая планета стоит в каком-то знаке зодиака и в определённом градусе. По этому градусу можно точно определить время наибольшего влияния данной планеты. Если 30 градусов знака разделить на 7 ($30 : 7$), то мы получим цифру, которая покажет вам, сколько градусов в одном годе жизни человека. $30 : 7 = 4,2$ года. Например, какая-то планета в гороскопе находится в Деве, 22 градуса. $22 : 4,2 = 5,2$. Начало знака Девы — это 35 лет, прибавим 5,2 года, получим 40,2 года. Однако будем помнить, что если в любом знаке зодиака есть хоть одна планета, но не мистическая, фиктивная точка, то она работает на весь знак, но наибольшую силу приобретает в своём градусе.

Прочтите эту тему с самого начала и до того места, где указан ваш возраст. Тогда вы поймёте, как и какую программу в своей жизни вы пропустили, не выполнили или не увидели. А может быть, вам никто не помог, не подсказал, не направил на путь истинный. Если же всё соответствует прожитым годам, то значит, вы жили космически правильно. Смело живите и дальше, слушая свой внутренний голос. Если в этих программах есть сбои, то у вас обязательно появится неудовлетворённость прожитых лет. Астролог вам даст полный анализ судьбоносных закономерностей, начертанных СВЫШЕ.

Когда вы прочтёте всю эту тему, то можете обнаружить, что по некоторым программам жизни вы далеко ушли вперёд. Это хорошо, ибо, при-

ды к нужному возрасту, вы легко сможете ювелирно отточить качества судьбы и характера, души и духа, подняв их на новую высоту. Но может быть и так, что вам уже далеко за 60 лет, но космическая программа вашего развития остановилась в молодости. Значит, нужно что-то предпринять, чтобы избежать деградации личности. Всякая задержка в космическом и духовном развитии на этапах приводит ещё и к массе заболеваний, а человек говорит, что у него «мешок болезней». Сколько времени, сил и средств он теряет из-за того, что вынужден заниматься здоровьем, а не самосовершенством.

Однако более конкретную информацию, лично для себя, вы получите, придя на консультацию к астрологу. Он проведёт вас по космическим этапам вашей жизни, укажет на значимые точки судьбы, выведет из пустых тупиковых зон вашего гороскопа. Ибо звёзды склоняют и заставляют подчиняться слабым, но помогают сильным. Силу можно и нужно найти. Она закодирована в формуле вашей души, о которой знают астрологи.

Читайте внимательно эту тему, и вы поймёте, чем нужно заниматься, как и куда вести свою душу, как не упустить развитие детей, не допустить серьёзных заболеваний. А мне так хочется, чтобы каждый из вас, читающих эту книгу, мог с гордостью сказать: «МОИ ГОДА – МОЁ БОГАТСТВО!»

До 7 лет. Этот жизненный цикл начинается у всех людей с момента рождения и описывается знаком Овен. В этот период жизни человек ещё только почка, зерно, бутон, своим рождением получивший импульс для развития. В этот период он познаёт себя и мир вокруг. Но ребёнок в это время не принадлежит себе, он – карма родителей. Плохая или хорошая карма, это другой разговор, но всё внимание родителей сосредоточено на нём. Юный разум ребёнка эмоционально и беспорядочно фиксирует и накапливает факты реальной жизни. Затем он отмечает закономерности, связывающие одни явления с другими. Он пытается адаптироваться в предлагаемых ему условиях и предъявляемых требованиях.

Задача родителей – распознать характер, привычки и навыки, которые он принёс с собой из прошлых жизней. Подмечайте в ребёнке все склонности и способности, которые он проявляет самостоятельно. А для этого нужно как можно разнообразнее создать ему условия знакомства с окружающей жизнью. Это позволит вам правильно выстроить систему воспитания и образования ребёнка. В этот период нужно обязательно проконсультироваться у астролога, чтобы на раннем этапе учить его сглаживать внутренние и внешние энергии его гороскопа. Очень важно знать формулу души вашего ребёнка, которая является формулой его судьбы. Это поможет не превратить свою судьбу и жизнь ребёнка в кошмарный

сон. Чем раньше вы узнаете о внутренней сущности ребёнка, о том, что Бог положил ему на душу, как Космос будет помогать ему в течение жизни, тем меньше проблем у вас будет с ребёнком. Какие планеты стоят в знаке Овен, такие и способности будет проявлять ваш ребёнок, не зависимо от того, под каким знаком он родился.

С 7 до 14 лет. Здесь человек попадает в космическую зону знака Тельца. Это самый важный и значимый период в жизни каждого человека: период накопления жизненных сил, формирования энергий, которые проведут его по жизни. Очень важно в этот период формировать разнообразные творческие способности. Зерно, брошенное когда-то в землю, начинает набираться соков, укрепляться корнями и даёт первые ростки на поверхности.

В жизни каждого человека это происходит так: в 7 лет он идёт в школу, начинается накопление знаний (знания — сила). Однако редко ученик откликается на посыл школьного учителя, ибо система образования — серая. Но ребёнок прекрасно включается в дополнительное образование, внешкольном, развиваются способности, появляются первые признаки мастерства и таланта — всего того, что поможет человеку выстоять в суровых условиях жизни.

Телец — это знак практической основы, надёжности и стабильности. В этом возрасте ребёнку нужно как можно больше прививать навыков и развивать способности. Пусть ходит по своему желанию во все интересующие его кружки художественного или технического творчества. Мастер введёт его в творческую жизнь, вдохнёт эту жизнь, наполнив её качественным содержанием. Чем больше вы его загрузите, тем больше внутренней уверенности будет у него в самостоятельной жизни. От этого будет зависеть уровень кислородной насыщенности всего организма, каждой его клеточки и достаточность кальция. Если упустить этот период развития, то жизненные проблемы и проблемы здоровья резко заявят о себе в 35 лет. Задача родителей состоит в том, чтобы научить ребёнка жить не удовлетворением своих личных нужд материальными и финансовыми благами, а в умении черпать силу от вдохновения, интереса и увлечённости, черпая её от окружающего пространства и природы.

С 14 до 21 года. Этому возрасту покровительствует знак Близнецы. Из зерна появились над землёй стебель и множество листьев, которыми он может прикрывать маленькие растения от ветра, зноя и невзгод. А человек уже должен выделиться из основной массы сверстников своими знаниями и интересами, помогать младшим и слабым в учёбе. Здесь ребёнок становится более самостоятельным, и он способен принимать самостоятельные решения.

В этом возрасте человек уже хорошо работает с потоком конкретной информации, поэтому следует поддерживать в нём познавательную потребность, приобретать различные энциклопедии и словари. Этот период жизни учит сохранять на всю жизнь лёгкость мышления и общения. У него возникает главный вопрос: куда пойти учиться? Он уже знает, кем хочет быть, чему посвятит себя в жизни и по выбранной профессии продолжает сознательное образование. Здесь человек подобен компьютеру, которому необходимо программное обеспечение, которым он загрузит себя на всю жизнь. На этом периоде важно обратиться к астрологу, чтобы скорректировать профессию и душу молодого человека, ища совпадений возможностей и желаний. Этот выбор могут сделать и планеты, которые стоят в знаке Близнецов, но часто здесь нет планет и поэтому выбор можно делать только по формуле души.

Этот возраст зовёт человека к путешествиям, походам, изучать пространство города или края, в котором он живёт. У человека появляется много друзей, память о которых он сохранит на всю жизнь. Здесь вырабатываются братские отношения ко всем людям, иначе может появиться ранняя патология рук и органов дыхания, сосудов и системных нарушений.

С 21 до 28 лет. Этот цикл человеческой жизни описывается знаком Рак. Здесь начинается космический период юности. Только к этому периоду человек созревает для самостоятельной жизни. Здесь создаётся новый фундамент, закладываются качественно новые межличностные отношения. И это связано с созданием своей собственной семьи. Семья – это святое место в жизни человека, в которой должны царить любовь, понимание, поддержка, радость и тепло.

Космически здесь должна главенствовать женщина, это её святое предназначение. Мужчина – это добытчик, его обязанность обеспечивать семью, зарабатывать, строить, ремонтировать и так далее, и так далее. Но никто не освобождает его и от воспитания детей. Программа этого знака и периода заключается не только в том, чтобы создать семью, но и заложить свои семейные традиции, сохраняя традиции своих родителей, преемственность поколений.

С созданием семьи образуется новый эмоциональный и чувственный фон в жизни человека. Если этот фон не несёт в себе благих чувств и эмоций, то все проблемы человека со здоровьем замыкаются на желудок, поджелудочную железу, желчный пузырь и детородные органы. Пока не изменится микроклимат семьи, никто не вылечит вас от хронических заболеваний.

С 28 до 35 лет. Отработав в предыдущих знаках все программы, колесо жизни приносит человека в новый семилетний цикл знака Льва. Это знак творческого практического огня. Время для внутреннего творчества души

и духа. Краски жизни становятся ярче, а образы светлее. Здесь проявляется полнота сердечной удовлетворённости за своё дело, за свою работу, за своих детей. В этот период человек особенно сильно проецирует в пространство лучи своего счастья, увеличивая сердечную теплоту. Он дышит сердцем, в котором радость и любовь. Здесь видны реальные плоды его трудов: ради чего он прожил столько лет. В этот период человек должен стать особенно благородным, а в его манерах видна изысканность. Это лучшее время, чтобы посвятить себя детям, их воспитанию и обучению.

К этому времени шкала его верхнего кровяного давления прочно удерживается в нужных параметрах. Если же сердце самолюбиво и эгоистично, то оно приобретает хронические заболевания. Если человек не наладил ритм своей счастливой жизни, то в его сердце появляются первые признаки аритмии. Если его сердце не наполнилось любовью, то врачи поставят диагноз «сердечная недостаточность», а некоторым «острая сердечная недостаточность». Все признаки пороков сердца – это порок сердечности, душевности и духовности, с которыми живёт человек.

С 35 до 42 лет. Вот и пришло время, чтобы проанализировать, чего вы достигли в развитии своей души и духа, ради чего жили. Это знак Девы. За эти семь лет Бог и Космос проверяют человека на качество земного служения. Это время, когда во всем нужно наводить порядок, в первую очередь в себе, в своих мыслях, чувствах и поступках. Нужно разобраться, для кого и для чего живешь, кому и чему служишь. Не забыл ли, что рядом с тобой не только люди, но и природа, растительный и животный мир, небо с богами и звездами? В этот период всё находит свое место, всему находится применение и объяснение. Подчищаются долги перед близкими людьми, анализируются отношения к работе и социуму. Жизнь становится более упорядоченной. Человек еще более учит и воспитывает других своим примером. Любое задание воспринимает как служение людям, но нельзя хвататься за что попало. Именно в этот период человек становится более внимательным к своему здоровью. Оно нарушается, если человек нарушает космическую программу этого периода жизни или не готов к нему. Все проблемы начинаются с кишечника. Болезни – от инфекционных кишечных до поносов и запоров – будут преследовать человека, нарушающего космическую программу знака Девы. Из костей вымывается кальций или скапливается в суставах. Начинаются проблемы с магниевым или хромовым балансом в организме человека.

С 42 до 49 лет. Половина жизни осталась позади. Пройдена ступень личной жизни. Закончилась юность и начинается космическая зрелость. Стали самостоятельными ваши дети, поэтому можно заняться собой. Этот период в жизни человека описывается знаком Весы. Он прошел все трудности лич-

ного плана, здесь выравниваются все отношения с партнерами. В этот период обостряется чувство справедливости. Человек видит жизнь в более широком аспекте. Расширяется кругозор, чувства и мысли наполняются новыми качествами. Чаша мировых весов, с добром и злом, устанавливается в равновесии. Мудрый мирится с этой реальностью, понимая, что везде и во всем действуют одни и те же закономерности. А что в ваших чашах на весах жизни? Какая чаша перевешивает? Это положение отразится на состоянии ваших почек. Нельзя нести в новую жизнь груз старых проблем. Положите на правую чашу слова: всё хорошо, всех прощаю, у меня нет обид, нет зла, я не раздражаюсь, я люблю, на все воля Божья. А с левой чаши снимите слова: как всё плохо, ненавижу, не перевариваю, век не забуду, обиды не прощаю и так далее. И вот левая чаша пустая, а правая, наполненная благими мыслями и чувствами, не перевешивает левую. Чаши в равновесии, вам легко и радостно. В этот период жизни особенно повышается внутренняя и внешняя культура человека: он во все вносит эстетику и гармонию и входит в социальную жизнь обновленным.

С 49 до 56 лет. Один из ответственных периодов человеческой жизни. Им управляет знак Скорпион. В течение семи лет человек обязан трансформировать свои мысли и чувства в новое качество: от земного и материального к тонкому и глубокому. Здесь качества ваших мыслей и чувств должны управляться только интуицией и проникать в самую сущность вещей. Это время подготовки к совершенно новому восприятию мира, в который вы будете вносить свои качественные изменения. Но пока они не проявятся в вашей душе, вы будете кусать себя и других, обвиняя всех в своей несостоятельности. В этот период человек еще более раним и уязвим. Ему не нравится, как на него смотрят, каким тоном говорят, всё это раздражает и злит его. Он ревнив и агрессивен. В это время человек восстает против социального порядка и ищет средства, чтобы его преобразовать. А преобразовывать нужно себя, ибо в этот период происходит трансформация человеческой жизни во всем. Это период жизни и смерти, но пусть умрет в человеке все прошлое, плохое и тяжелое, чтобы из прошлого перейти в будущее. Нужно углубиться во внутренний мир своих мыслей и чувств, чтобы разобраться в себе самом. Нужно понять, как работает тело, органы и функции, в чем они напряжены и что им мешает. Здесь человек обязан полностью нейтрализовать яд своей души. На этом периоде жизни заканчивается воздействие одних, физически тяжелых энергий и начинается перестройка организма в тонкую духовную сферу.

С 56 до 63 лет. Только сейчас душа получает полное облегчение, ибо она попадает в чистую энергетическую зону Стрельца. Это период душевного света, раскрывающегося в человеке и ведущего его в светлое будущее. Здесь человек загорается огнем души. Как огонь свечи, он притягивает к се-

бе жаждущих мира, спокойствия и ищущих Истину. Свет Истины лежит в религиях и философских учениях, поэтому этот возраст — возраст Учителей, Гуру, на свет души которых слетаются ученики. Учителя — это хранители знаний, которые накопило человечество. Здесь отсутствуют этнические и конфессиональные границы: христианские, мусульманские, буддийские, иудейские религии соседствуют друг с другом. Приходит понимание, что Бог един. Здесь человек вступает на Путь Посвященных. Это совершенно особая реальность: человек отрывается от всего земного, в нем окончательно угасают все страсти. Появляется особая тяга к духовным знаниям, к душевным практикам. Здесь человек становится тонким психологом, душеведом. Его не одолевают думы о смысле жизни, они становятся неотъемлемой частью его существования. Человек начинает видеть огоньки человеческих душ — тлеющих, горящих и светящихся. Он пытается примирить всех людей, сделать их братьями и сестрами, соединяя их с Небом. Ретроградные планеты в этом секторе зодиака помогают человеку ускорить программу духовного развития. Здесь при помощи духовного огня разрушаются крепостные стены консерватизма.

С 63 до 70 лет. Колесо вашей жизни докатилось до самой верхней точки гороскопа. Только сейчас начинается период старости. В Японии старость считается самым лучшим временем жизни. Здесь главенствует Козерог. На вершине горы он видит, слышит и чувствует пространство и время. Человек собрал большой опыт жизни, наполнился философией и духовным светом. Опыт — это понимание истин во всех событиях жизни. Опыт позволяет предчувствовать грядущее время и события с высокой ясностью и очевидностью. Пришла пора стать Мудрым. Мудрость — это умение молчать, это краткость изложения, умение сразу увидеть глубокую и возвышенную сущность вещей. Человек понимает, что мир хорошо и правильно организован, что все его элементы работают идеально. Он еще глубже изучает легенды и мифы, понимая, что в этом хранится память о прошлом. Он изучает сказки, зная о том, что в них говорится о неиспользуемых человеком возможностях. Здесь весь авторитет подчинен Мудрости. Человек живет по Божьему Закону: не судите и судимы не будете. В этот период жизни человек говорит только притчами, пословицами, поговорками, а когда его спрашивают о чем-то, он отвечает загадками. Он старается изолироваться от других людей, становясь наблюдателем. Он как бы стоит на возвышенности, на краю дороги и наблюдает, как мимо него идет, бежит или плетется жизнь. Он понимает, что вмешиваться в жизнь других людей бесполезно, что каждый должен пройти свой путь.

С 70 до 77 лет. Теперь, когда душа и дух достигли своего совершенства, начинается период тонкого и глубокого осознания. Им управляет знак Во-

долей. Этот возраст несёт в себе поправление всякой идеи законности. В этот период происходит окончательное формирование сознания, способное мыслью творить реальность. Здесь развивается интеллект, который дает Посвящение в Космическое Сознание, а человек получает яснознание. В этом возрасте происходит разблокировка памяти прошлых жизней. Мысль и слова отточены и сфокусированы в ёмкие понятия. Каждое сказанное слово — золотник, а мысль — луч света. Это афоризмы, крылатые слова, анекдоты. Такие люди составляют литературный и духовный менталитет народа, страны, совершая революционные изменения сознания. Они попадают в серию «Жизнь замечательных людей». У человека за плечами как бы вырастают крылья. Он подбирает себе ученика, способного его заменить. Приток жизненных сил в этом возрасте происходит за счет мысли, идеи, открытий, которые человек может делать только для себя, не рассчитывая на востребованность их обществом. В этом возрасте достаточно жить в окружении интеллектуальных друзей, чтобы сознание и тело не угасали.

С 77 до 84 лет и далее. Между миром вещей и запредельным миром проходит непроницаемая для обычных чувств граница. Это период Рыб — глубокая водная стихия. Здесь царит тишина и покой для чувств и мыслей — это то, что каждый человек ищет всю сознательную жизнь. Многие в этот период впадают в детство, забывая о том, что Господь сказал: «Будьте, как дети», — но не впадайте в детство, добавляет кармическая медицина, ибо это уже болезнь Альцгеймера. Именно в этом возрасте она распространена среди людей. День ото дня человек ослабевает, все больше и больше порывает с физическим миром, и уже три четверти его существа в другом месте. Он уже не думает ни о материальных благах, ни о богатстве, но уже знает, что его ждет еще одна жизнь — запредельная, занебесная, в нетленном теле. Человек прозревает первоусущее, которым является Бог. Перед ним появляются одухотворенные первообразы. Но для этого нужно как бы уйти под воду, где ничего не видно, ничего не слышно, да и слово сказать невозможно. В этот период жизни нужно перестать метаться, как рыбы, а попасть в течение чистых чувств и мыслей. Иначе не избежать лишений и заточения. Живите с мыслью, что смертные, мы станем бессмертными. К этому периоду жизни каждый человек идет самым долгим путем. Он идет через болезни и страдания, через лишения и ограничения, преодолевая пороги тайных врагов. Но путь человека не напрасен, он стоит того, чтобы прийти в новое Царство — Царство Небесное. И да поможет вам Бог!



КАК ЧИТАТЬ ФОРМУЛУ

Для примера рассмотрим космограмму и формулу В. И. Ленина (Ульянова). Мы не будем говорить о гороскопе Ленина, поскольку это глубокая астрология, нам достаточно на первом этапе космограммы – космической грамоты, чтобы увидеть человека во времени и пространстве. Космограмма – это лёгкое прикосновение к законам Космоса, но даже её достаточно, чтобы увидеть важные точки в жизни человека. Она поможет нам увидеть поворотные моменты жизни, которые возникают при переходе колеса жизни из одного знака в другой. Нам интересно будет увидеть транзит колеса судьбы по планетам. При этом не следует забывать о свободе выбора человека. Но транзитные планеты, постоянно следуя по натальной карте, и транзит колеса судьбы по ней скорректируют всё то, что позволили вы себе в свободе выбора.

Ленин В. И.

22 апреля 1870 Пг. 11:44:53

(GMT+ 3:13:36) 54п 48е24

Симбирск

(Ульяновск)

Россия

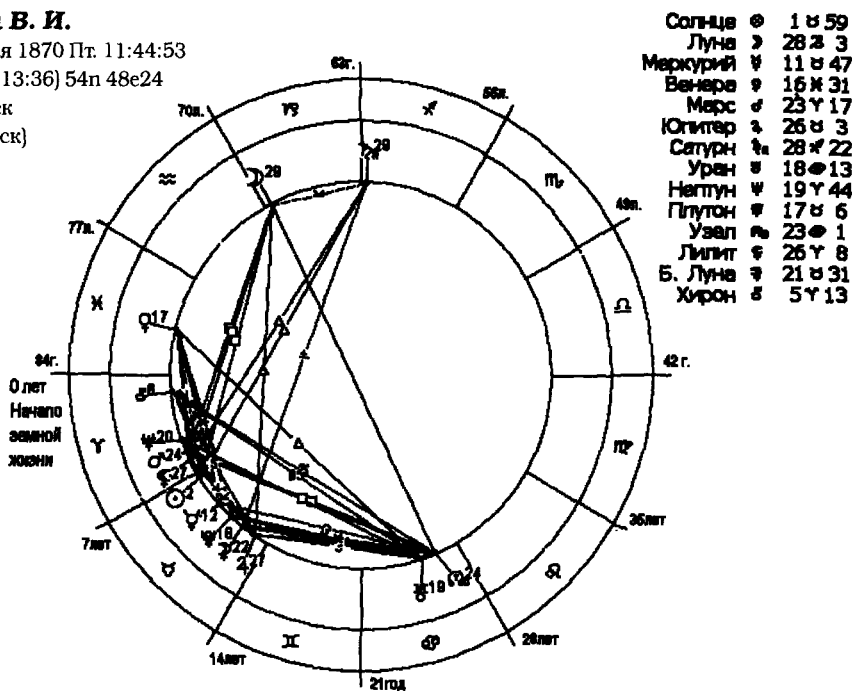

Самого по себе «колеса судьбы» вы на карте не видите, ибо это виртуальная точка, которая катится по зодиаку со скоростью один знак – семь лет. Выше мы уже говорили об этом. В каждом знаке 30 градусов, и если мы разделим их на 7 лет, то получим, что за один год колесо судьбы проходит 4,2 градуса.

Например, Солнце в гороскопе Ленина отметило важную точку его жизни — в 7, 5 лет, а ретроградный Сатурн — почти 63 года, до которых он не дожил.

В космограмме мы видим, что от начала земной жизни и до 14 лет пространство зодиака плотно заполнено планетами, что давало мальчику быть всегда на виду, заметным и востребованным. Это оказался самый важный период в его жизни, чтобы понять и прочувствовать своё место в ней. Ибо с 14 до 21 года в космограмме возникает вакуум (нет планет), появляется свобода в действии. В 17 лет Владимир поступил на юридический факультет Казанского университета, но в этом же году подал заявление на имя ректора об «изъятии» его из числа студентов. Вакуум всегда предлагает человеку самостоятельную работу над собой, над своим развитием, а поэтому учиться пришлось самостоятельно, и в 21 год он сдал экзамены за курс юридического факультета Петербургского университета.

С 21 до 28 лет под знаком Рак, где находится Уран — планета свободы и независимости, — в жизни Владимира Ульянова происходят важные и неожиданные перемены. Он перебрался в Санкт-Петербург и завязал связи с социал-демократически настроенными студентами. Вступил в кружок петербургских студентов «Союз борьбы за освобождение рабочего класса». За эту деятельность он в 25 лет был арестован и сослан в Шушенское. Во время ссылки женился.

В период с 28 до 56 лет в его жизни вновь намечался глубокий вакуум. Что же он нашёл в вакууме, какую судьбу сотворил? Об этом красноречиво рассказывает его формула души. Это она выстраивала перспективу, формировала желания и вела к цели. В вакууме можно было рассчитывать только на себя, на свои таланты и способности, умение слушать свой внутренний голос — интуицию, чтобы точно почувствовать и реализовать своё предназначение. А оно хранилась в виде астрологических образов и символов в его формуле души. И нужно было подобрать ключик (Хирон) к самому себе. Но ведь он не знал об этом, он просто умел слушать свой внутренний голос, и это позволило ему в точности исполнить предназначение. То есть вакуум говорит: люди тебя не видят и не слышат, а поэтому слушай себя, а Мы — те, кто послал тебя с миссией, поведём к намеченной Нами цели. В 31 год Владимир Ульянов стал пользоваться своим партийным псевдонимом Ленин. Таким образом, всю оставшуюся жизнь Ленин провёл без планетарной поддержки в зодиаке, что помогало ему оставаться незамеченным. На протяжении последующих 22 лет Ленин руководил большевиками из сибирской ссылки, а также из Швейцарии, Германии, Франции, Англии и Польши. Всего Ленин прожил 54 года.

Обратите внимание на то, что Ленин родился под знаком Тельца, а это мирный земной знак, пропитанный чувствами и эмоциями, заботой о зем-

ных радостях. Однако в центре формулы мы видим одну планету – Марс, который заряжен совершенно другой энергией, ибо управляет другим знаком. Такое часто встречается в жизни человека, когда, родившись под одним знаком, он совершенно себя таким не ощущает.

Вот теперь-то мы и перейдём к формуле, чтобы увидеть и понять сакральный смысл, начертанный Свыше.



В центре его формулы находится одна планета Марс – планета напористого, военного характера. Один центр и одна планета в нём говорят о том, что этот человек не умел расслабляться, а поэтому мог легко достигать любой цели, которую ставил перед собой. Но один Марс ничего не сможет сделать, а поэтому ему нужно опираться на планету первой орбиты – друзей, союзников, соратников, одним из которых оказался его брат Александр.

На первой орбите от Марса находится планета Нептун – отвечающая за идеологию и религию, что, впрочем, одно и то же. Именно Нептун задал Ленину тему главной линии его жизни. Нептун к тому же – планета тайных врагов, мистики и обмана, а поэтому Призрак коммунизма, бродивший по Европе, легко нашёл своего адепта в виде Ленина. Он и привёл его в Россию, насадив в ней военный коммунизм. Ведь только Марс может заявить: «Добьёмся мы освобождения своею собственной рукой». Но в этом же сочетании Марса и Нептуна мы видим репрессии, которые требовал и устраивал Ленин против религии и духовенства.

Нептун на орбите Меркурия обязан что-то писать в области философии и религии. И Ленин написал ряд крупных философских и экономических работ, создал теорию империализма как высшей и последней стадии капитализма. Он выполнил эту задачу легко и просто, ибо на третьей орбите (а эту орбиту контролирует планета Марс) у него четыре планеты помощников, или группа поддержки: Меркурий, Солнце, Плутон и Юпитер. Меркурий собирал и распространял подрывную информацию против царя, руководил рядом печатных органов и издавал большевистскую газету «Вперёд». Солнце обещало красивую и сладкую жизнь, Плутон великолепно организовывал

массы людей, требовал мировой социалистической революции. С помощью Плутона Ленин отстаивал курс на установление диктатуры пролетариата как орудия построения социализма и коммунизма. А Юпитер на орбите Марса требовал военного вмешательства в социум.

На орбите Юпитера-социума в формуле Ленина находится Сатурн ретроградный. В астрологии это означает — Ленин может легко раскатать и сломать социальные устои, разрушив «мир насилия».

Планета Луна, отвечающая за мать, дом и семью на пятой орбите (Сатурна), вовлекла Ленина в семейный заговор против власти, а потом дала ему поддержку народа для свержения строя.

Венера у Ленина находится на второй (своей) орбите, к тому же она пятибалльная, притягательная, дающая шлейф удачи Белой Луной, поэтому все три женщины, которых он любил, также были активными участницами революционного движения.

Но самую сильную и важную поддержку Ленину оказал Уран на своей шестой орбите, ведь эта планета хаоса, анархии и революции. Здесь он силен, а поэтому работает, как в центре формулы, и здесь ему помогает Марс. Так и свершилась революция в России — по точно назначенному времени и человеком, которого Бог и Космос специально для этого назначили.

Марс выполнил своё предназначение: все шесть лет пребывания Ленина у власти были жестокими и кровавыми. Так говорят историки, а формула души уточняет это присутствием Чёрной Луны рядом с Марсом. Они же сыграли решающую роль в заключении предательского Брестского мира.

Мы не оцениваем — плохо или хорошо сделал Ленин для России, но мы видим, что он точно и чётко выполнил ту программу, которая ему была предначертана Свыше.

Анализируя формулу души Ленина можно предположить, что он мог бы стать прекрасным музыкантом, а он любил классическую музыку, из него получился бы великолепный врач-хирург, ибо Марс, Нептун и Венера склоняют к такому виду деятельности. Будем считать, что он виртуозно провёл хирургическую операцию над целой страной. Добавим к этому, что как только Ленин попытался получить чего-то большего, чем ему было предназначено, его парализовало. Сатурн ретроградный даёт парализацию, чтобы остановить человека при отклонении от космической и Божественной программы. После смерти Ленина Троцкий и другие товарищи по партии высказывали подозрения в том, что он был отравлен по приказу Сталина. А вот формула души на это не указывает, ибо Плутон в данной формуле директный, и он не даёт угрозы отравления. Формула говорит о том, что проблемы будут с головой и мозгом, а голова — это всё тот же Марс, отягощённый в данном случае Чёрной Луной.



ПОСЛЕСЛОВИЕ



Дорогие друзья!
Вот вы и прочитали совершенно уникальную книгу-учебник — «Формула души». С помощью этой книги вы сможете более широко и глубоко познать окружающих людей как дома, так и вне его. Вы уже познакомились с самим собой, узнали потенциал своих возможностей, какими способностями вы обладаете и каким образом их лучше развивать, в какой профессии вам будет больше помощи от Бога, и, наконец, получили подсказки по поводу здоровья и как его можно сохранить на долгие годы.

Вы уже поняли, почему реагируете на одни и те же события и явления не так, как другие люди. Зная свою формулу, вы пойдёте по дороге жизни более уверенно, потому что многое вам открылось и стало понятным. Ведь неизвестность, как правило, вселяет в человека страх, который сковывает, парализует и, наконец, может разрушать не только судьбу, но и самого человека.

Я знала людей, которые, выйдя на пенсию, жили неудовлетворённые своей прожитой жизнью, тем, как она прошла. Многие считали, что работали не тем и не там, где, как им казалось теперь, надо было бы. Но после знакомства со своей формулой они начали понимать и воспринимать себя как личности состоявшиеся, что и дало им второе дыхание. И как оказалось потом, это второе дыхание стало более плодотворным, чем первое, потому что стали меняться к лучшему отношения в семье, с окружающими, и люди просто молодели на глазах.

Многие наши ученики стали астропсихологами, ибо увидели и почувствовали, как сильно и качественно они могут влиять на судьбу человека, показывая ему пути интеллектуального, физического и духовного совершенства. Многие стали востребованы в отделах кадров различных учреждений и организаций, фирм и учебных заведений. А всё потому, что они проявили живой интерес к знаниям, через которые открывается душа человека. Изучив этот учебник, вы поймёте, что тем для углубления этого учения ещё множество. Их можно найти в вашей основной профессии, медицине, биологии; звёзды и планеты расскажут вам о камнях и природных явлениях — они открываются душе, которая открыта для новых знаний.

Поместив в учебнике 700 формул, мы предлагаем вам простор для творческого исследования, анализа и открытий. Здесь вы нашли семейные пары, династии и близнецов, кучу политиков, массу писателей, замечательных спортсменов, выдающихся учёных, прославленных военных, артистов, психологов, эзотериков, астрономов и астрологов и множество других интересных людей. Пусть эти формулы помогут вам насквозь видеть, чувствовать и понимать любого человека, который обратится к вам за помощью.

Из учебника вы поняли, сколько разочарований и проблем возникает у человека в жизни, если он не сумел услышать свою интуицию и голос звёзд. Особенно страдают от этого женщины – ведь ответственность за воспитание детей космически лежит на них.

Применяйте эти знания в школе, где учится ваш ребёнок, в кружках, студиях и спортивных секциях. Пусть эти знания помогут взрослым правильно выстроить профессиональную ориентацию ребёнка в жизни. А вот самому ребёнку нужно рассказывать о его формуле с 12–14 лет. Двенадцать лет – это цикл Юпитера, когда в ребёнке формируется своё понимание жизни и её социальные ценности. А с четырнадцати лет, когда колесо жизни каждого ребёнка входит в знак Близнецы, обязательно нужно рассказать подростку о его формуле души, ибо с этого времени начинается планомерная подготовка к получению определённого образования. Не учите детей этим знаниям, пока они не станут самостоятельными, ибо они могут использовать их в корыстных и безнравственных целях. Но постоянно рассказывайте детям о звёздах, планетах и астрологии. Такие знания хорошо расширяют видение и понимание мира.

Я уверена, что придёт время, когда ни один учитель, врач, педагог или тренер не приступит к общению с ребёнком, не изучив его формулу души. Ибо это поможет правильно сформировать общение с ним и качественно повлиять на его развитие.

Формула дала людям возможность увидеть не только задачу на данное воплощение, но и для какой цели Бог создал их. И будьте уверены, что каждого человека Бог создавал с огромной любовью, для любви и совершенства, которым нет предела. Любовь Бога помогает преодолеть все тяготы и трудности, убрать преграды на своём пути, исправить ошибки прошлого и не допустить новых. Надо только не отворачиваться от протянутой тебе руки помощи. А всем вам сейчас протянута эта рука, на ладони которой лежит книга «Формула души». Закройте книгу, прижмите её к груди, закройте глаза и почувствуйте, как вливается в вас благодать. Вспомните, как она приходила к вам во время изучения этого учебника, и всё это не что иное, как посвящение в профессию. С этим мы вас и поздравляем!

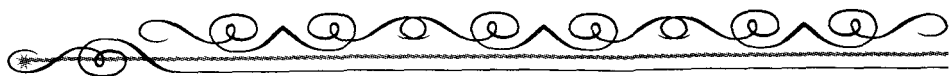

ОГЛАВЛЕНИЕ

<i>Предисловие А. А. Астрогора</i>	5
<i>Предисловие Н. А. Юманова</i>	9
<i>Часть первая. ЧТО ТАКОЕ ФОРМУЛА ДУШИ</i>	16
Построение формулы.....	32
Толкование формулы	38
Сила планет в баллах	42
Центр формулы души	55
Один центр в формуле	63
Одна планета в центре	64
Две планеты в центре	66
Три и более планет в центре	69
Два центра	73
Зона отдыха	76
Три и более центров	78
Орбиты — планеты вокруг центра	81
Толкование орбит	90
Трансурановые орбиты	95
<i>Часть вторая. ТОЛКОВАНИЕ ПЛАНЕТ В ФОРМУЛЕ ДУШИ</i>	98
Понятие ретроградности планет	105
Ретро в центре формулы	111
Зона отчуждения	117
Ретро на орбитах	120
Узел кармы	128
Лунный узел в формуле души	128
Солнечные и лунные типы людей	132

Солнечные типы	135
Лунные типы	137
<i>Часть третья. ПЛАНЕТЫ</i>	141
Звезда по имени «Солнце»	141
в центре	142
на орбитах	150
в зоне отдыха	152
Луна — изменчивая царица ночи	153
в центре формулы	154
на орбитах	167
в зоне отдыха	169
Солнце и Луна — закон великого равновесия	171
Меркурий	175
в центре	176
ретро в центре	191
на орбитах	197
в зоне отдыха	199
в зоне отчуждения	200
Венера	201
в центре	202
ретро в центре	223
на орбитах	227
в зоне отдыха	233
в зоне отчуждения	236
Марс	237
в центре	239
ретро в центре	255
на орбитах	258
в зоне отдыха	265
в зоне отчуждения	267
Юпитер — величественный царь небес	268
в центре	270
ретро в центре	279
на орбитах	281
в зоне отдыха	285
в зоне отчуждения	287
Сатурн	288
в центре	290
ретро в центре	303

на орбитах	307
в зоне отдыха	311
в зоне отчуждения	313
Трансурановые планеты	316
Дети индиго	323
индиго-экстрим	325
индиго-учителя	329
индиго-посвященные	331
Уран	332
в центре	333
ретро в центре	341
на орбитах	347
в зоне отдыха	350
в зоне отчуждения	351
Нептун	352
в центре	353
ретро в центре	365
на орбитах	373
в зоне отдыха	378
в зоне отчуждения	379
Плутон	381
в центре	382
ретро в центре	389
на орбитах	402
в зоне отдыха	411
в зоне отчуждения	412
Хирон	414
Чёрная и Белая Луна	418

Часть четвёртая.

АКМЕОЛОГИЧЕСКИЕ АСПЕКТЫ МЕТОДИКИ «ФОРМУЛЫ ДУШИ»	421
Совместимость по формуле души	422
Психологическая совместимость в коллективе	426
Формула успеха	432
Транзитная формула	439
Ваше космическое время	440
Как читать формулу	450
Послесловие	454
Приложение	456
Алфавитный указатель	480

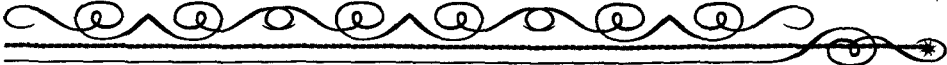

Международный научно-исследовательский учебно-консультативный центр прикладной акмеологии и метаинформации

В нашем центре вы можете пройти курс теоретической подготовки и получить практические навыки астропсихологического анализа личности по индивидуальной программе.

Обучение предполагает трехуровневую программу занятий:

- Основы русской астрологии и астраакмеологии;
- Творческая мастерская;
- Мастер-класс.

Принимаются заявки на корпоративные и индивидуальные консультации по вопросам:

- психологический портрет, личностный потенциал и основные проблемы личности;
- прогноз и определение оптимальных и критических периодов времени для любых мероприятий и начинаний (операции, акции, регистрации, заключение договоров, переговоров, сделок и т. д.);
- планирование индивидуальной стратегии и тактики личностной самореализации и определение базовой астраакмеологической платформы развития личности;
- профессиональное совершенствование, деловая карьера, взаимоотношения с руководителем и коллегами;
- оптимизация корпоративной структуры организации и подбор кадров на конкретные должности;
- межличностная совместимость супружеских пар, команд, бригад, экипажей и прогнозирование успешности и специфики групповых и семейных взаимоотношений;
- определение индивидуальной мотивации к конкретной деятельности, социальной активности, специфики адаптации в обществе (коллективе) на различных этапах жизни;
- оценка целесообразности и индивидуальная специфика последствий смены места жительства, работы и профессионального амплуа;
- индивидуальное прогнозирование способностей и социальной активности детей и профессиональной ориентации;
- здоровье: определение оптимальных сроков проведения хирургических операций на определенных органах и оздоровительных мероприятий; совместимость лечащего врача и пациента;
- прогнозирование благоприятных и критических периодов навигационных операций (транспорт, авиация, космонавтика);
- определение периодов глобальных проявлений социально-психологической напряженности в обществе;

Александр АСТРОГОР

Николай ЮМАНОВ

ФОРМУЛА
ДУШИ

Новейшая космическая психология

гУ